

РАСКРЫТИЕ ТАЙНЫ

ПАВЕЛ ПОЛУЯН

ОХОТА ЗА НЛО

ВИХРИ ВО ВРЕМЕНИ



M:\TXT\YAUZA\POLUYAN\VIHR-V-V\vihr-v-v.txt
1 339 781 байт

Павел Полузян
ОХОТА ЗА НЛО. ВИХРИ ВО ВРЕМЕНИ

*Посвящаю эту книгу студентам,
преподавателям и будущим выпускни-
кам Сибирского федерального универси-
тета.*



Открывайте новое!

ЗАШИФРОВАННОЕ ПРЕДИСЛОВИЕ

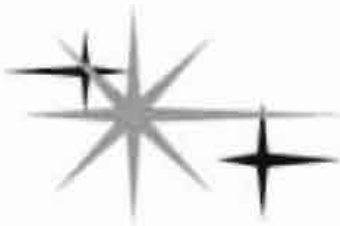

Я стоял на мосту, дергал туда-сюда «молнию» на свитерочке, а тут влетела мне пыль в глаза с ветерочком двумя щепотками: будто сломал песочные часы, заглянул в половинки отверстия, а потом, сдуру, приподнял их как капельницы — и песок сошел на меня одновременно из прошлого и будущего. Посолил глазунью повар...

Дурная образность вылезла потом, а тогда — на мосту — я ощутил лишь странность завихрения. Пыль из-под колес машин, мчащихся за моей спиной, выбросилась с моста мусорным ветром слева и справа и, обернувшись, смазнула меня по глазам. Как издевательский кривотолк, дескать, от реки может вместо свежести повеять сажей и прахом.

Козни вредного ветерочка я придумал только что — вместе с каламбурством, а в тот момент вместо мыслей бродила в голове злость. Два часа торчал у всех на виду, а вместо ожидаемого просветления получил грязный макияж. Точно помню: очень был раздражен, но быстро отпустило. Я точно все помню.

* * *

...Он достал из бумажника патрон мелкокалиберной винтовки, легко выгащил пульку и высыпал порох на десятирублевую монету, лежащую на блюде. Отодвинул кофейную чашку, а на

стол водрузил глянцевую коробку, на нее прозрачную папку-уголок положил, еще — листик бумаги, затем салфетку, наконец, установил сверху белое блюдце с монетно-пороховым зрачком. И спросил, держа в левой щепотке коробок спичек, смотря искоса мне в глаза: «Как поджечь?» С фокусническим демонстративным жестом извлек из коробки вместо спички черную зажигалку и начал щелкать у меня перед носом.

Но огня не было. Только электрические искры от пьезоэлемента выскакивали в пустоту. Сначала я смотрел бездумно, ничего не понимая, просто ощущая — тут есть намек. Когда-то пьезоэлектрическая зажигалка в виде пистолетика-игрушки была у нас на кухне — висела на гвоздике около газовой плиты. Нажимаешь на курок — давление передается пьезокристаллу, на котором возникает электроразряд, и синенькое искрение поджигает газовые струи, выходящие из комфорки-шестеренки... Но зачем же он вскрыл патрон и порох высыпал? Что и для чего подготовил?

Тут вдруг меня осенило. Как будто кто-то музыку врубил.

Феоктистов мигом понял, что я понял, — сразу торжественно заулыбался: «Но ты понял не все! Милый мой Павлик, конечно же, для выстрела винтовки нет необходимости извлекать огонь, ударяя бойком по капсюлю, их вообще обоих не надо, если спецпатрон приспособлен для контакта с разрядником. Нажми на кнопку: нажми — и электроискра воспламенит порох — «Пуля, лети!». Электрическое оружие проще да в три раза легче обычного, скорострельность на порядок выше, а спуск-то какой мягкий — не спуск, а спусик!»

Здесь Феоктистов ткнул-чиркнул искрами зажигалки у края монеты, и бездымный порох вспыхнул. «Наверное, оставалась запальная дорожка», — соображаю, хлопая ресницами.

Тут же в световом пятне вспышки увидел я и специальные патроны, и шпионские убойные причиндалы... И новую армию — с пластиковыми автоматами, у которых нет внутри никаких стальных пружин, нет прыгающих бойков и лязгающих деталей: торчат только стволы из вороненой стали, где пуля разгоняется импульсом газов от пороха в гильзе, вспыхнувшего от разряда пьезозажигалки. О черт! Ведь все просто, как щелчок по лбу: от пьезоэлемента разряд пробегает по проводкам, входит через контакты в патрон и дает в нем искру! И над ухом у меня застучал учащенный пульс, будто суперпулемет будущего,

устроенный наподобие двигателя внутреннего сгорания, где свеча зажигания безотказно искрит, а вместо поршня с цилиндром — тарахтящее дуло, из которого почти сплошной струей летят пули...

Это бармен за стойкой включил миксер.

Завершая хищный круг, мой собеседник — сокол Феоктистов (конечно, прозвучала не настоящая фамилия) — помахал еще руками, потом быстро ликвидировал следы эксперимента, схватил папку с бумагами и упрягал в дореформенный «дипломат», а потом назначил мне свидание на завтра на середине моста. Железобетонный арочный путепровод через Енисей хорошо известен всем в России — он и изображен на десятирублевой купюре. Там вы в два счета отсчитаете третий пролет — и как раз там можно обнаружить (не на рисунке, а на перилах пролета) мемориальный чугунный щит с пятиконечным знаком и числом 1961, координатами рождения архитектурного шедевра. Щит приделан к ограждению как раз на середине, или считается, что на середине моста, шагами я не вымерял, но так или не так, но явно мой фантастический друг знал красноярские достопримечательности. Так он и пропел: «Встретимся у щита завтра в шесть утра». Я тут же вообразил, что можно изобразить рыбака — фанаты блесны по мосту кочуют уже с рассветом. Сия нелепая идея о маскировочном карнавале, видимо, отразилось на лице, — так Феоктистов от этого ошибся, решил, что рыбка повелась.

— Я знаю, о чем ты думаешь! — воскликнул он назидательно, уже вставая и наклоняясь ко мне. — Ты боишься спросить, однако недоумение съедает тебя. Ну, почему столь очевидная идея, простая электрическая запалка для стрелкового оружия, почему она до сих пор не была открыта? Потом до тебя доходит, что все уже давно придумано, и ты, Павлик, озадачиваешься: как же об этом столь глубокомысленный физик и эрудированный журналист ничего не знал? Затем соображаешь, что никто не обязан тебе докладывать о всех военных разработках, но тут пыльным кирпичом «Капитала» бьет по мозгам политэкономия, и оказываешься ты, мой милый, в полном трансе. Получается, что не используется изобретение, которое дало бы огромную выгоду и вызвало бы потрясающую революцию в системах стрелкового оружия... Почему же этого нет? В этом недоумении

я тебя и оставляю. Пока. Есть еще много во тьме вещей, другой Рацио...

Смотрю на него, как на суперобложку бестселлера. Вот ведь бес! Лысый, как сыр с витрины, лоб корявый украшен блестящей почкой, крючковатый нос, глаза в железных браслетах очков, улыбается — зубы подозрительно ровные, но и потертые, как кнопки клавиатуры.

Он убрал высокие частоты голоса, поклонился: «Все документы увидишь завтра. До встречи», — завершил разговор взмахом. Феоктистов удалился из кафе, а я остался сидеть над пустой его чашкой, где в жиже гущи покоился обрывок расчлененного лимона. Я остался — мокрый весь, словно весь в слюне или в лимонном соке, в соке из дольки лимона, которую долго давили ложкой, и даже не понятно — давили или пожевали с сахаром, но не проглотили, а, впитав вкус, — выплюнули.

Я отвратительно спал ночью, ворочаясь во все стороны. Утром пошел-побежал, повторяя про себя «довстречь-довстречь». Но встреча не состоялась. Я получил пыль в глаза и не увидел ни обещанных фотографий, ни многостраничных описаний, ни чертежей. И ни с какими умниками не познакомился, не услышал историй о секретных технологиях, которые существуют и умело используются теми, кому они предназначались, и другими — кто тайной овладел. Впрочем, от шизого Феоктистова я вряд ли бы узнал что-то еще. За два часа кофейно-лимонной беседы он уже исчерпал заученную роль и начал повторяться. Конец беседы и назначенное randevu — «сцена зарубежной пьесы». Было заметно. Да ведь и не пришел он!

А может быть, все не так?

...Он идет по мосту и останавливается, поставив «дипломат» под ноги, зажав каблуками, закуривает сигарету, прикрываясь от ветерка. Внезапно микроавтобус вырывается из потока машин, тормозит у бордюра. Два загорелых детинозавра прыгают из двери, заламывают руки Феоктистову, отбирают алюминиевый чемоданчик, затаскивают в зашторенный салон. Рот Феоктистова залеплен бело-зеленым медицинским пластырем, кейс мгновенно открыт, но в нем — пустота. Человек в форме качает головой.

Через минуту автобуса уже нет, а у парапета валяется полупустая пачка сигарет с вложенной туда зажигалкой.

Я нашел эту пачку «Союз-Аполлон» возле ограждения в начале путепровода. Поднял и осмотрел. За столиком в кафе Феокти-

стов курил «Парламент», да и зажигалка в пачке была не его «пьезо», а простейшая — кремневая, да и не в пачке, а в коробке из-под спичек она у него была... А эта, найденная, чужая, за-жглась сразу — и на меня пахнуло баней. К сожалению, в целом пахло плохо. Небо выглядело синим, но было серым. Зато внутри полегчало — не надо идти к врачу. Вопрос снят — пусть отвисится. Хотя общий силуэт модели уже явен. Не случилось никакого похищения, и автобус с бархатными шторками не останавливался у бордюра, просто проскакали такие же «газели» туда-сюда-мимо, увозя скорбный груз на ближайшее кладбище. Хотя ведь на каждом берегу есть свой некрополь — к чему через мост встречные перевозки? Значит, не гробики они возили.

Ну зачем, зачем за мною следить? Смотреть, как глаза от пыли тру? Или вы размечтались, что я расстроюсь от того, что контакт прервался, что испугаюсь и в Енисей кинусь? А потом меня спасет случайно плавающая здесь плечистая спортсменка, мы затем с ней подружимся, поженимся... Э-э, как понесло! Да. Вероятнее всего, вот как: мой секретный гость — птицевидный собеседник-игрун, демонстративно присвоивший фамилию космонавта Феокистова и одновременно прокурора города Красноярска, меня ласково именовавший Павликом, этот здравствуй-другок, пришедший в кафе с коробкой зефира, которую так и не открыл, рассказавший интересную легенду, наобещавший с три короба и так коварно обманувший все мои ожидания, — этот свин был, есть и остается провокатором, желавшим что-то узнать от меня. Что? Как в ирландском эпосе говорится: не трудно сказать.

Уже много лет меня периодически посещают взволнованные читатели и читательницы, спрашивают: «Откуда вы ВСЕ ЭТО знаете?» Хорошо понимаю любопытных — в своих публикациях насообщал много странных сенсационных, но совершенно правдоподобных сведений. Манящая осведомленность — знания из области секретных технологий, из сферы тайных наук. И, конечно же, публика интересуется: тут реальная истина или гнилой плод журналистской фантазии? И нельзя ли приобщиться? Любопытствующие звонят, пишут, находят меня. Однако встречных историй не рассказывают, если же рассказывают — то о «психическом оружии» и наездах инопланетян. Что же касается эпического вопроса «Откуда знаешь?», ответ другой: «Не скажу». Еще не вечность.

Изрек поэт: «О древние истины, тайные знаки! Зачем это яблоко светит во мраке? Разрежь поперек — и увидишь в нем знак...»
Куда ни глянешь: секретные таинственности, тайные секьюрити... Ловимся на крючок мы, ловливые. Ну вот, предположим, я открою вам сейчас главную тайну самого Гришки Распутина. Любопытствуете? Тогда садитесь поудобнее, слушайте и внимайте.

Брадатый старец, как известно, заслужил доверие царственной семьи не только народными нравоучениями, но и тем, что помогал наследнику Алексею с его болезнью, гемофилией — не-свертываемостью крови. Если в крови не хватает фермента фибриногена, то и маленький порез может стать причиной смерти от нескончаемого кровотечения. В дефектной плазме не образуются волокна-молекулы фибрина, помогающие крови густеть при соприкосновении с воздухом (благодаря чему порванный сосуд затыкается нитяной прокладкой, и края раны плавно зарастают, спасая здорового человека). А больной несчастный царевич мог бы умереть от случайной царапины. Считается, что Григорий Распутин умел «кровь заговаривать», мол, великим был лекарем-экстрасенсом.

Кем он был — говорить не буду, но кровь он «заговаривал» с помощью медвежьего жира. Сообщаю: знайте — топленое сало медведя содержит длиннющие молекулы тяжелых жиров, которые организм человеческий перерабатывает с великим трудом, и для еды сия субстанция не годится. Зато жир медведя издавна используют в Сибири как средство от болезней легких, туберкулеза, а также для заживления ран и трофических язв. Во время войны с фашистами государственное командование даже план для сибирских охотников устанавливало по сдаче медвежьего жира — все для фронта, все для победы. Жир шел в мундшамбаты, и все знали, что он помогает. Еще бы! Длинные волокна молекул жира спутываются в клубки и образуют в крови добавочный «фибрин», который не дает разрастаться изъязвлениям в легочных альвеолах, а разрывы в стенках мелких сосудов он забивает лечебными пробками — в узких местах кровь густеет.

«Выпей, милок...» — шептал Григорий мальчишке на ушко и протягивал рюмку с «мишкиным жиром», который для благоволения был приправлен медом и пахучими травами. Алексей Романов заглатывал «вонючку» и говорил: «Спаси Бог!» Сердце стуча-

ло, кровь в жилах завихрялась и густела, царапина на коленке исчезала в мгновение ока. Такая-то народная экстрасенсорика. Я раскрыл вам тайну — примите! И разве так важно «ОТКУДА Я ЭТО ЗНАЮ»?

* * *

В последующих главах расскажу множество чудных историй и расшифрую череду важных секретов. А пока послушайте стихотворение. (Там указаны месяцы 1994-го — это время сочинения стиха, а зашифрованное предисловие к книге историй я пишу сейчас — в январе 2006 года.)

* * *

Открывается дверь, появляется красная крыса.
На колени залазит, ласкается длинным хвостом,
а потом говорит: «Это только начало стриптиза,
потерпи, мой любимый, увидишь, что будет потом...»
«I am glad to see you»¹, — переходит она на английский, —
«I am a red cat»², шу-майчик» — вот так каламбурит она.
Извлекает на свет пузырек сувенирного виски
и — ничуть не смущаясь — одна выпивает до дна.
На зеленом сукне мы играем в бумажные прятки,
после каждой «Сис-коо!» симфонически *кладает пасть*.
Три шестерки подряд выпадают, как будто девятки,
а в конечном раскладе сдается бесцветная масть.
Бродит bloodная кровь, азиатская смесь cola-colour,
vishasбродный коктейль из пакетика капает вниз.
В драном саване бесится перевербованный повар —
на капусту сменявший посмертно полученный приз.
По осенней листве пробегают последние слезы,
и деревья, как бомжи, шуруют в закрытом саду.
На Востоке бубнит восходящее солнце «Ка-ед-зы»,
так как Западный дух отрубил в сорок пятом году.

Вот такой weekend!

Spiактограмма крысиного пенья...

За оградой октавы опять на полях киноварь.

После черных суббот никогда не придет воскресенье,

¹ Я счастлива тебя видеть! (англ.)

² Я красная крыса (англ.).

Закрываются двери, уходит довольная тварь.
Ей пока невдомек, что на дне опустелого века,
там, где кровь превращается в новую почву страны,
обнаружится вдруг перевернутый след человека,
и рассыплются в прах отпечатки копыт сатаны.

май—июль—август 1994 г.



Увеличенное изображение моста с червонца.



1. НА ЗЕЛЕННЫХ ПОЛЯХ

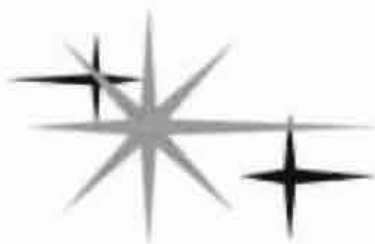

ВЕСЕННИЕ ТЕЗИСЫ

В мае 2005 года я поехал на поезде в Москву. Отправился в отпуск, но предстояла серьезная работа. В дороге читался — питался только сладким чаем с яблоками и апельсинами, а для ума читал гегелевскую казуистику от философа Ильина. Выбор текста ужасающ, но в деловой папке лежит приглашение на Российский философский конгресс (http://www.logic.ru/~phil-soc/4RPhC_ru.html), и мне требовалось катализировать абстрактное мышление (или конкретное, если уж следовать гегелевским понятиям). Еще я вез подборку номеров редактируемого мной архитектурного журнала (это для подарков) и восемнадцать стандартных листов с фотографиями и текстами на русском и английском (их предстояло склеить в плакат-постер для стендового доклада на международной конференции в Геологическом музее имени Вернадского).

На конференцию приглашение тоже у меня наличествовало, а сам этот научный форум именовался пафосно: «Наука и будущее: идеи, которые изменят мир» (http://scienceandfuture.sgm.ru/rus/index_nf.html). Под одну директорию собирались разные гипотетические проекты: съезд прожекторов — от геологии и химии до фундаментальной физики, и вверх — до по-

литэкономии и социологии. Сбор на съезд был объявлен по Всемирной сети — протрубил его некий российский фонд «Наука и будущее», действующий в связке с Шиллеровским институтом науки и культуры (Германия) и Executive intelligence review (США). Последние две иностранные НКО являют собой структуру, которую взрастили американский ученый-диссидент Линдон Ляруш и его жена-немка — сначала для вызволения Л.Л. из американской тюрьмы, а затем — после освобождения — для пропаганды прогрессивных идей. Я человек любопытный, поэтому в данном случае помимо научных целей хотел также выяснить — зачем лярушисты появились в России? Ведь не только для коллекционирования паранаучных гипотез!

СПРАВКА: Линдон Ляруш (Яндекс: по запросу «Линдон Ляруш» — результат поиска: страниц — 187. Google: по запросу Lyndon LaRouche — результат поиска: страниц — 388 000) был когда-то интеллектуалом-экономистом, хорошо интегрированным в истеблишмент США, но потом вдруг начал разоблачать козни международного финансового капитала, призвал развивающиеся страны отказаться от выплаты долгов ВМФ и был посажен в тюрьму вроде бы как за уклонение от налогов.

Тексты, прошедшие отбор, выглядели серьезно, если судить по заковыристости их названий, приведенных в программке конференции. Например: «Лазерные системы оптической связи с космическими ретрансляторами» или «К исследованию необратимости функционирующего с конечной скоростью гидравлически идеального цикла Брайтона». Наукообразность смягчалась романтикой: «Тайна воды: существуют ли аквациты?» (Последнее — чтобы вы знали — как раз название постера с моим докладом. О существовании аквацитов я расскажу вам потом — не одним же иностранным фондам знать тайну H₂O хорошеводов.) Однако если без понтов и по-честному: программа научного форума являла собой сумасбродный коктейль. Или, точнее, сборный закусочный стол, где мясные бутерброды соседствуют с пирожными, а салат из креветок — с коробкой конфет и фруктовой нарезкой.

Конференция та и закончилась отличным фуршетом, да и компания подобралась знатная: я подружился с Валентином Ключаревым, химиком из закрытого инетитута в Черноголовке, и

Владимиром Юровицким, универсальным интеллектуалом, который отличился тем, что выпустил книжку экономической публицистики в соавторстве с В.В. Жириновским. На конференции Юровицкий презентовал изысканно изданную монографию «Эволюция денег: денежное обращение в эпоху изменений» и свой глобальный проект всеобщего внедрения электронно-безналичных расчетов.

«А как смогут люди обходиться без «налички» при мелких покупках?» — спросил я его за обедом в столовой. Он ответил: «Это будет нечто вроде игровых фишек, типа тех, на которые обменивают в кассе казино реальные деньги. Фишки-кэш можно будет приобрести в банкомате с потерей небольшого процента — вполне достаточно для единичных трат. Зато криминальные сделки таким «налом» обслуживать неудобно. Электронными долларами взятку бюрократу не дашь — все отслеживается». Я по-прежнему сомневался, а Владимир меня старательно убеждал, дескать, о пластиковых карточках с банкоматами тоже раньше народ не думал, а теперь вот они — везде! Юровицкий протянул ладошку.

Однако в тот момент мы стояли не у банкомата, а у витрины в зале Государственного геологического музея имени академика В.И. Вернадского РАН. За стеклом стенда экспонировался окаменевший отпечаток первоптицы — археоптерикса. Перья сочетались с когтями на крыльях, а клюв был полон щучьих зубов. Я смело пожал руку либерал-демократического прожектора. Чудовищная идея моего собеседника подтверждалась скорее неизбежностью отмирания старого, нежели сомнительной прогрессивностью придуманного им нового порядка. Но преобразовать мир к лучшему — похвальное желание.

С химиком Валентином Ключаревым мы гуляли спиралями по Красной площади: он объяснял мне, чем взрыв отличается от цепной реакции, и рассказывал, как его дядя работал в урановом проекте. Я же, на примере архитектуры собора Василия Блаженного, пояснял ему смысл новой науки под названием «этногностика». Мы смотрели на каменный вихрь, застывший в дерковном куполе, и рассуждали о турбулентностях.

Самые интересные подробности тех разговоров я сообщу попозже, к тому же, благодаря Валентину, я попал нечаянно еще на один достойный упоминания форум — на этот раз в Российском гуманитарном университете. Тема: «Пространство и

время: физическое, психологическое, мифологическое». Акцент на древние верования особенно примечателен, поскольку инициировали ту конференцию люди из Центра мезоамериканских исследований им. Ю.В. Кнорозова (самый авторитетный в России центр по изучению индейцев майя и прочих тольтеков), а также общество «Новый Акрополь», которое сейчас выпускает большими тиражами красочный журнал «Человек без границ» (финансирование, надо полагать, католическое, поскольку заправляет там миссионерша из Хорватии).

На этой конференции я потом встретил еще одного знакомого — с докладом выступал Владимир Левич, он руководит сетевым Институтом исследования природы времени и соответствующей лабораторией в МГУ (мои статьи представлены на их страницах). А модераторы данный сайт специалисты с физфака МГУ (<http://www.chronos.msu.ru/gindex.html>), которые одновременно работают в рамках научного семинара при кафедре теоретической физики, профессор которой, Юрий Сергеевич Владимиров, написал смелую монографию «Реляционная теория пространства-времени и взаимодействий», которую я получил от него в подарок.

СПРАВКА: В апреле 2006 года на сайте «АКАДЕМИЯ ТРИНИТАРИЗМА» появилась статья ученого-математика, профессора А.П. Стахова (он известен как руководитель виртуального Института Золотого Сечения). Поводом для публикации явился выход научного сборника, подготовленного в МГУ под руководством проф. Ю.С. Владимирова. Книга «Метафизика. Век XXI» вышла в свет в марте 2006 г.

См.: <http://www.trinitas.ru/rus/doc/0232/004a/02321037.htm>

Семинар на физфаке мне посетить довелось — послушал выступление Владимирова. Особенно запомнилась байка о том, как в 70-е годы XX века американский физик Роберт Фейнман пытался прорваться через кордоны КГБ на территорию Красноярского края, чтобы на месте изучить загадочные письмена исчезнувших степных народов (к этому моменту Фейнман уже расшифровал астрономический календарь и числовую систему майя). Но нобелевского лауреата Фейнмана андроповские контрразведчики помытарили с визой — в Сибирь его так и не пустили. Не подумайте, что на семинаре лишь такие вот байки



На конференции: с коллегой и гостем из Германии.

травили, наоборот: Юрий Владимиров и его ученики исписали всю доску формулами — создали о пространстве-времени сугобо абстрактный математический миф (дешифруемый, надо полагать). Говорю без иронии, вернее — с иронией, которая проникнута глубочайшим уважением.

И разумеется, вся эта интеллектуальная когорта москвичей стройными рядами вливалась в двухтысячную массу участников IV Российского философского конгресса, что торжественно ознаменовалось под лозунгом «Философия и будущее цивилизации» и к рассказу о котором (о конгрессе) мы сейчас и переходим.

Да, надо ведь и самому попрезентовать. Только-только успел я в Москве активировать сотовый телефон — звонит Юрий Лебедев. Ю.А. Лебедев — автор книги «Неоднозначное мироздание», где излагается эвереттовская версия квантовой механики. С Юрием в электронной переписке состою давненько и очень уважаю его за открытое миролюбие — терпимость и неагрессию — свойства среди творческих людей довольно редкие. (Лебедев объясняет свою толерантность тем, что, по эвереттовской концепции Мультиверсума, в бесконечно-бесконечном множестве миров, среди ветвей квантового хронодендрита, оказываются так или иначе истинными абсолютно все суждения, а потому спорить, «кто правее», смысла нет.) Так вот, звонит

Юрий и сообщает, что сегодня он выступает на семинаре у Левича и будет рассказывать «обо мне». А я уже тут как тут!

Получилось выдающееся совпадение: мне довелось оказаться в Москве как раз в тот момент, когда по плану семинарских тем пришло время доклада Юрия Лебедева, а он взялся излагать присутствующим «теорию ареального времени красноярского физика Павла Полуяна». Присутствуя инкогнито на семинаре, я испытал незабываемые минуты тщеславного наслаждения (с удовольствием испытываю их и сейчас, хвастливо рассказывая вам эту историю).

Остается добавить, что «теория ареальности» была опубликована за год до этого в материалах международной конференции «Число, время, относительность», которую в Московском государственном техническом университете (по-старому — «бауманке») организовали энтузиасты гиперкомплексных чисел и любители экзотично-неевклидовой метрики. Из них самый главный энтузиаст, Дмитрий Павлов, прославился еще и организацией авантюрной экспедиции — к древним египетским пирамидам. Об этом путешествии был снят фильм и вышла потом увлекательная книга. (Исследователи пробирались и туда, куда туристам хода нет, — с арабскими урядниками договаривались при помощи магических «фишек-кэш».) Бизнесмен-математик, а когда-то специалист по ракетным двигателям, умница Дмитрий Павлов озадачился: мол, не знали ли древние жители долины Нила что-либо о кватернионных матрицах и не является ли угловато-усеченная пирамида точной моделью пространственного устройства Вселенной, о чем жрецы могли иметь сведения? (Модель вправду экзотичная — у бесконечного космоса обнаруживается некий угол, да и не один. Может быть, мы с вами как раз в таком пыльном углу и обретаемся?) У Дмитрия Павлова в чистеньком евроофисе я тоже погостил.

Пора сознаться. Вся эту гору информации, которую-которую-которую я высыпал на вас, высыпал я на вас не для славного словца, а потому что дальнейшее построение книги — ветвящееся развитие содержательных тем, тем самым тут намеченных.

Мы узнаем и о параллельных мирах в неоднозначном мироздании, и о пирамидах — египетских, китайских и сибирских. Расскажу я вам про этногностику, про ареальность, про «разум без границ», про древних птичек... «Про королей и капусту», проще говоря.

Между прочим, пресловутая монархия с овощами здесь всплыла из памяти не случайно. Как раз сегодня я заказал по почте DVD с записью старого фильма «Трест, который лопнул» — советской экранизации соответствующего произведения О.Генри. Если заказ выполнят, одна из глав моей книги получит качественную иллюстрацию. (В том фильме — под песню артиста Караченцева — показывают фрагмент старинной хроники, где запечатлен самолет-зонтик Чейнса Вюта — об этом изобретении речь у нас пойдет совсем скоро.)

А теперь — быстро к делу. Надеюсь, читатель не думает, что у автора книги болезненное обострение умности, а цель — картинное напудривание париков. И, полагаю, вы поняли уже, что узор событий, времен, имен мной составлен, дабы пробудить у вас стойкое и неодолимое желание прочесть здесь все и понять все до конца.



ПАРАНАУЧНЫЙ НАТУРАЛИЗМ

Перейдем к серьезной теме под названием «Наука и паранаука». Это надо, но и рискованно, поскольку — вопреки только что высказанному желанию — я могу отсеять некоторое множество возможных читателей. Тех, что привыкли с ходу любить все чудесное и в разграничении науки и паранауки видят козни академических инквизиторов. Уверяю вас: никого от костров и дыб ныне защищать не требуется, а в попытках честного рассмотрения проблемы ничего предосудительного нет.

Мне понравилось, как был организован на философском конгрессе colloquium «Наука и паранаука». Вел его ветеран из Института философии РАН профессор Д. Дубровский, автор известных книг о проблемах мозга и сознания. Все участники по очереди выступали спокойно, и даже адепты эзотерики, пришедшие защищать своих кумиров, как-то примолкли. Я по ходу своего доклада еще и рисунки разные показывал да кое-что на доске нарисовал. Одностраничные тезисы мои были опубликованы в материалах конгресса, и присутствующие заранее знали, что за вести доносятся из Сибири. А поскольку толстенный том трудов конгресса вряд ли у вас в пределах досягаемости, я свои тезисы привожу здесь без изменений.

Собственный опыт борьбы с паранаукой (книга «Ликвидация НЛО», сетевые и газетные публикации «Блеф биотехнологий», «Кому нужны круги на полях?» и др.) позволил мне прийти к определенным выводам. Вряд ли целесообразно искать паранауку в области гипотетических построений, где разум пытается охватить явления пока не познанные или же ищет новые логические пути. Здесь натурфилософские и метафизические построения оказываются порой провозвестниками реальных открытий (Демокрит, Бруно), в то же время научная осторожность и академический консерватизм иногда вредны (Гаусс, уступивший приоритет в неевклидовой геометрии Лобачевскому и Бойяи, а в теории электромагнетизма — Максвеллу). На наш взгляд, более точно термину «паранаука» соответствуют идеологические конструкции, не связанные с познанием и обусловленные иными причинами — социального, политического или экономического порядка. Следует различать гуманитарную паранауку — политологические и историософские концепты, используемые в пропаганде, а также паранаучный натурализм (назовем это так).

Выделим основные причины паранаучного натурализма. 1) Бизнес и личные амбиции того или иного автора — слава и прибыль в виде гонораров (Эрих фон Деникен, Роберт А. Уилсон); 2) Для поддержки финансирования научных инфраструктур — правдоподобные выдумки рекламного характера (проявляются в сфере биотехнологий, астрономии, археологии, психологии); 3) Секретные проекты с неочевидными целями — политическими или экономическими (дезы спецслужб, тайные войны, идеологическая борьба и пр.).

Понятно, что разоблачение последних не бывает легким. Проиллюстрируем это. Широко известна многолетняя эпопея с кругами на полях — об этом сообщают СМИ, сняты художественные и документальные фильмы. В обзорной книге «Круги на полях» англичанки Люси Прингл есть небольшая главка с названием «Неужели секретная деятельность?», где рассказывается о наблюдении феномена в окрестностях Красноярска. Прингл отвергает версию о секретных экспериментах, однако на самом деле все обстоит именно так. (Я это знаю, поскольку, хотя и не давал подписки о неразглашении, но, работая как биофизик в смежной области, мог составить адекватное представление.) Чтобы раскрыть тайну,

наша организация «НеоСинтез» предприняла соответствующие усилия — мои статьи появились в WWW на многих языках, включая греческий и итальянский.

В чем «тайна»? Дистанционный нагрев участка почвы вызывает-ся либо плещущим грозовым разрядом (в естественных условиях), либо узким микроволновым лучом (в экспериментах). В зоне нагрева у почвы стебли колосьев размягчаются, горячий воздух устремляется вверх, а холодный вихрем набегаёт с боков — растения ложатся, и получается круг или пиктограмма, вычерченная лучом. Хотя с научной точки зрения механизм явления совершенно очевиден и понятен, вокруг кругов на полях создан мощный миф о деятельности пришельцев, — имеется транснациональная сеть в виде тематических сайтов, паранаучных лабораторий, а также храмов и адептов. Этому способствует регулярное появление новых пиктограмм (чаще всего в Великобритании), по рисунку — с явно разумным смыслом. Понятно, что для масштабного производства кругов требуется деятельность группы лиц, оснащённых соответствующей аппаратурой. Каков же смысл этих занятий? Я предположил наличие цели, связанной с дестабилизацией финансового рынка. Но последовала ответная реакция: моя версия была раскритикована, в частности, в публикации «Аргументов и фактов», где российский паранаучный активист В. Чернобров голословно отверг мои доводы («АиФ», № 48, 2003, «Аномальщина. Круги на полях-2»).

Как видим, вопрос о науке и паранауке в реальной жизни принимает очень острые формы, он нуждается в серьёзной гласной разработке силами авторитетной научной общественности.

Текст вполне приличный, хотя я определенно выделяюсь — «моя борьба» и все такое. Но и заметно, что пишет явно не штатный преподаватель философии, не ментор. Надо *post factum* уточнить, что членом Философского общества я был ещё в СССР и посещал заседания ФО в московском институте философии. Сейчас участвую в семинарах красноярского отделения. Интересная история в связи с этим. В начале 80-х на заседаниях Философского общества в Москве я обратил внимание на раритетную женщину: такая пожилая сухонькая особа с косичкой-гнездышком на голове в стиле старорежимной барышни. Сидит в сторонке — ничего не говорит, но все записывает в толстую тетрадь, словно конспектирование является смыслом ее жизни. Так вот, точно такая

же седая странница забредает регулярно и на заседания Философского общества в Красноярске. Как будто путешественница по времени, немного напутавшая с одеждой, прической и повадками. А когда я однажды сделал на семинаре ФО доклад об онтологических концепциях в современной физике, загадочная старушка вдруг подарила мне букет засушенных цветов — самодельную флористическую композицию. Сюрреалистический венок украшал у меня вазу на бабушкином комодe — больше года торчал в углу, только недавно Марина делала предпраздничную уборку и предложила выбросить пучок ломких стеблей...



ЗАКОЛДОВАННЫЙ КРУГ ОБМАНА

Начнем с конца. В тезисах я упомянул о том, как напал на меня паранаучный активист Вадим Чернобров. Приведу полностью фрагмент из статьи — это текстовка интервью, вопросы задает обозреватель «АиФ» Дмитрий Писаренко, а отвечает вышеупомянутый паранормальный ученый. Статья называется «Аномальщина. Круги на полях-2», то есть газетная тема тут в стадии завершения, а мы с вами ее только начинаем. Поэтому я и говорю: «С конца». Но чтобы читателям было ясно, о чем сыр-бор, стоит сказать пару слов об этой феноменальной теме вообще. Дело в том, что вот уже несколько десятилетий на пшеничных полях разных стран (чаще всего — Великобритании) неведомо откуда появляются рисунки — колосья ложатся на землю так, что образуется череда полос и вмятин — пиктограмма размером с футбольное поле, имеющая явно осмысленный вид.

Архив фотографий «кругов на полях» можно посмотреть по адресу <http://awakening1.narod.ru/foto.htm>

Еще одна небольшая фотогалерея пиктограмм — на сайте <http://astrotop.hotmail.ru/nlogalkrug.html>

Интервью «Аномальщина. Круги на полях-2» (фрагмент):

«Д.П.: Вы один из тех, кто лично исследовал круги на полях. Чем же «цепляет» этот феномен при ближайшем рассмотрении?»

В.Ч.: Своей величиестью и, не побоюсь излишнего пафоса, высокохудожественными достоинствами. Я уже говорил, что у

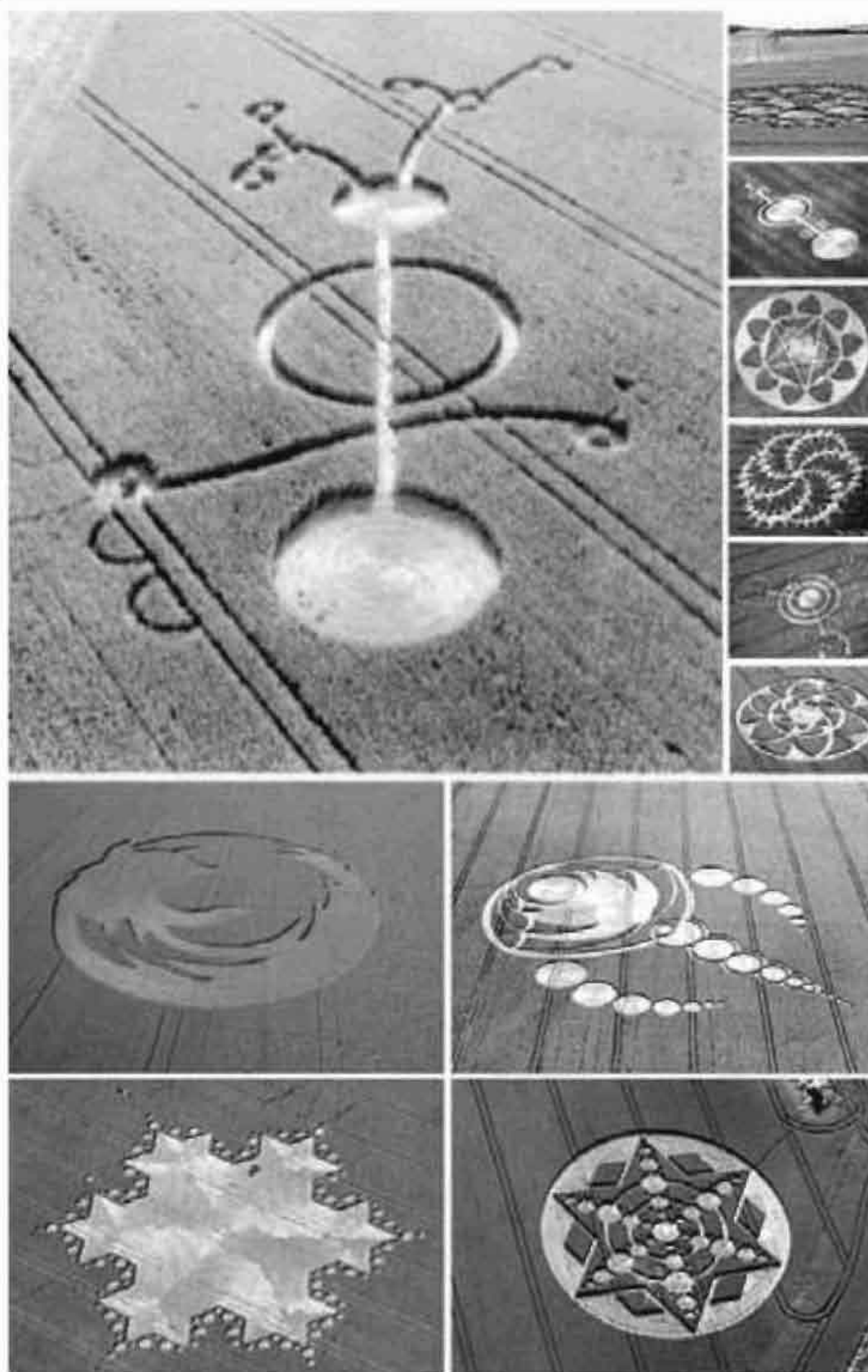

Коллаж из нескольких кругов на страницу.

людей нет технологии, способной осуществить создание таких кругов и пиктограмм. Это должна быть дорогостоящая и архисложная с технической точки зрения процедура. Если Билл Гейтс или еще кто-то из богатых людей задастся целью осуществить ее, ему придется вбухать в это огромные деньги. Да, будет создана технология, будут построены необходимые аппараты, затем понадобится обеспечить полную секретность самого процесса «производства» кругов. Но, спрашивается, чего ради?

Д.П.: Биофизик из Красноярска Павел Полуян обосновывает версию, что круги на полях рисуют как раз богатейшие корпорации мира. Их цель — сделать постановочное шоу на тему пришельцев. В момент кульминации у высокотехнологичных компаний упадут акции (зачем они нужны, если есть более развитая цивилизация?!), и узкий круг посвященных лиц сыграет на колебаниях биржевого курса.

В.Ч.: Конечно, пока нет разгадки этого феномена, все гипотезы равнозначны. Но, между прочим, английская королева обещала премию в 500 тыс. фунтов стерлингов тому, кто разгадает тайну возникновения кругов на полях. И эти деньги до сих пор не выплачены».

Как видите, я немного слукавил: Вадим Чернобров не сильно-то меня «раскритиковал». Он сам обороняется — сквозь зубы признает, что технология может быть создана, но вроде ее и нет. Намекает: раз Полуян такой знаток — почему он не обращается к английской королеве за премией? Это верно-таки. Надо попробовать. Но об этом еще рано.

Здесь приведена фотография газетной страницы «Аргументов и фактов».

Обратите внимание на карту-схему, где отмечены места появления кругов в России. Немного обидно, что из трех соседствующих центров ВПК — Пермь, Томск, Красноярск — больше всего кругов отметили в Томске. А что выпало на долю Красноярска, вы сейчас узнаете. Ниже я расположил развернутый текст своей статьи «Заколдованный круг обмана», которую написал уже после философского конгресса, взяв за основу прежние публикации. Этот текст вновь широко распространился по Сети, а также был опубликован в красноярской «Вечерке» и в питерской газете «Секретные материалы». Начало у статьи такое:



«Аномальщина» на страницах прессы.

«Кругами на полях задурили голову многим. Одни говорят о пришельцах, другие — о влиянии потусторонних сил. После моего выступления в рамках семинара «Наука и паранаука» на Российском философском конгрессе, где я рассказал о своих публикациях на эту тему, подошел ко мне некий религиозный фанатик и начал внушать, что «круги — суть козни дьявола». Впрочем, те реальные люди и секретные организации, которые создают на пшеничных полях загадочные пиктограммы, свои цели не афишируют, и я здесь, конечно, лишь выдвигаю предположения. Соответственно, мой политические обвинения можно было бы пустить по разделу «конспирологических фантазий», но есть одно «но» — реальность самого явления. Раз оно есть — должна быть реальная причина его появления. Особенности этой технологии, которая заставляет колосья ложиться, образуя рисунок, я могу раскрыть детально. Потому что знаю».



СЕКРЕТНАЯ ДЕЯТЕЛЬНОСТЬ

В солидной книге «Круги на полях» английской исследовательницы Люси Прингл есть небольшая главка с названием «Неужели секретная деятельность?». Там, в частности, говорится:

«Неужели секретная деятельность?»

Бытует совершенно, на мой взгляд, нелепое мнение, что круги как-то связаны с секретной деятельностью государственных органов. В июле 1990 года русская женщина по имени Лидия из сибирского города Красноярска обнаружила в траве на поляне среди березовой рощи нечто похожее на овал. С Лидией был ее знакомый, который тоже никогда прежде не видел ничего подобного. Подойдя ближе, спутники заметили, что воздух над овалом казался чуть холоднее окружающего. Войдя в пределы этого образования, они почувствовали необъяснимую тревогу. Такое состояние продолжалось у них свыше часа. Учитель физики, которому Лидия рассказала о находке, вовсе не удивился и сообщил, что овалы появляются вокруг Красноярска ежегодно. Сам учитель полагал, что это – природный феномен, но многие с ним не соглашались. Общее мнение было таково: это паранормальное явление как-то связано с секретными экспериментами советского правительства. Любопытная подробность: Красноярск и его окрестности были зоной, закрытой для иностранцев, вплоть до 1991 года».

(Lucy Pringle, «Crop Circles. The Greatest Mystery of Modern Times», Thorsons, 1999. Русский перевод: Люси Прингл, «Круги на полях: величайшая загадка нашего времени», М.: София, ИД «Гелиос», 2002, с. 50.)

На этом Люси Прингл заканчивает главку и свои комментарии к версии сибиряков. Их мнение, как видим, объявлено нелепым, но тут же сделана страховочная оговорка: Красноярск — город, закрытый для иностранцев. Похоже, у госпожи Прингл раздвоение в уме: версия о земных технологиях, как ни крути, выглядит вполне серьезно, но так хочется порассуждать о неведомом! Да и вообще, что эти русские могут понимать в столь высоких материях... Сообщу еще одну любопытную подробность: березовая роща под Красноярском — это район Академгородка, где располагается наш институт биофизики.

Именно тогда, в конце 80-х, мне довелось сотрудничать с одним красноярским кооперативом. Он назывался «Информационные процессы и приемы» и занимался оригинальным бизнесом — председателям колхозов предлагали посветить лазером на пшеничное поле, при этом делались ссылки на зарубежные публикации, где утверждалось — лазерный свет повышает урожайность. Как ни странно, эта деятельность приносила кооператорам немалый доход. (Я тогда издавал философский журнал «Всемир» и получил от коллег-биофизиков спонсорскую помощь.)

Думаю, объяснять не надо — лазерная подсветка полей и у нас, и за рубежом была лишь отвлекающей легендой с коммерческой подоплекой, но на самом деле соответствующие организации отработывали некую секретную технологию. Секретную, но вполне понятную и естественную.

С давних времен на полях возникают круги, помните, в сказке про Конька-горбунка: «Кто-то в поле стал ходить и пшеницу шевелить»? Это явление — следствие естественного процесса, связанного с атмосферным электричеством. Электротехникам известен тлеющий разряд, здесь — нечто подобное: бесшумная молния, пробой конденсатора, где одной из пластин служит плоская поверхность поля, заполненного тонкими колосьями, на концах которых скапливаются статические заряды. В естественных условиях появляются безобидные, но загадочные круги, а после того как механизм явления был исследован, у кого-то возникла мысль использовать его для каких-либо целей. Понятно, что современная технология позволяет без труда повторить природные художества. Это и было сделано: с начала 80-х годов стали появляться формации, отличающиеся от простого круга наличием узоров, геометрическими фигурами, за которыми явно угадывалась разумная воля.



КАК ПОЯВЛЯЕТСЯ КРУГ

Если посмотреть на многочисленные фотографии этих кругов, мы увидим, что колосья ложатся там в виде вихревой спирали — значит, имел место некий воздушный поток. Известно, что воздух поднимается вверх, когда нагреет. Пусть на определенной площадке повысилась температура почвы — нагревшийся от нее воздух пойдет вверх, а холодный с боков устремится на его место и закрутится в вихре. Если

почва резко нагревается, быстро разогреваются и части стеблей у корня (вода в сосудиках-жилках даже пробивает в них микроотверстия — это исследователи крутов обнаружили). В размягченных местах колосья легкогибаются, зато соседние стебли — вне зоны нагрева — потом легко распрямляются, пропустив через себя поток. Иного объяснения нет — ведь не ложатся же колосья «по дьявольскому наущению»!

Но как нагревать почву дистанционно? И это можно объяснить: всем нам знакомы микроволновки, приборы УВЧ и т.п. А в прессе уже были сообщения о создании излучателей СВЧ для разгона демонстраций — у бунтовщиков начинает нагреваться кожа. Таким образом, единственная техническая задача — это создать достаточно дальнобойный луч микроволнового излучения, что особой сложности для инженеров не представляет.

Технология, конечно, «продвинутая» — надо, чтобы микроволновый луч очертил контур сложного рисунка и нагрел почву в нем. Однако это не чудо: на экране телевизора электронный пучок за микросекунду рисует фигуры и позатейливей, а если пользоваться трафаретом, затеняющим часть потока СВЧ-излучения, то и дистанционной каллиграфии не потребуется — нагревание почвы идет только в незатененных участках. Откуда рисовать, где располагать СВЧ-излучатель? Можно с зависшего вертолета, а если по правилам проективной геометрии преобразовать узор в нужном ракурсе, можно рисовать и с небольшого возвышения — фигура получится такой, как будто ее проецировали сверху.

Кстати, о проективной геометрии. Луч фонарика на стене освещает круг, поскольку свет расходится по конусу, а вот направленный на землю, он дает иной — овальный — отпечаток.

Помните о чудесах в окрестностях Красноярска? Но сибирские умельцы, которые с высоты человеческого роста рисовали своими СВЧ-фонариками маленькие овалы на лесных полянках, конечно же, не имеют никакого отношения к тем профессионалам, которые с помощью компьютеризированных излучателей создают загадочные орнаменты на полях Великобритании, США и их спутников. Как-то в прессе промелькнуло сообщение из Польши — там круги, неожиданно появившиеся на опытном поле сельхозакадемии, были замечены с крыши соседнего здания, — наверное, оттуда их и нарисовали ранее с помощью излучателя микроволновых лучей.



Колосья укладываются вихрем.



Примерно так можно изобразить процесс получения «пиктограммы» с помощью дистанционного нагрева почвы СВЧ-излучателем.



Участники философского конгресса смогли увидеть эту же схему изображенной на доске.



КОМУ ЭТО ВЫГОДНО?

Сначала я думал, что это затея богатеньких сатанистов — хотят публике какую-то псевдорелигию навязать: «скрижали» уже нарисовали, осталось пророка прорекламирывать, вроде Гарри Поттера... Однако события последних лет позволяют выдвинуть версию более прагматичную. Пресса уже сообщала (например, газета «Совершенно секретно», № 12, 2002), что в августе 2001 года на пшеничном поле рядом с обсерваторией в Чилболтоне (Великобритания, графство Гемпшир) появилось изображение человеческого лица, а несколько поодаль — некое послание с изображениями планет Солнечной системы и странного человекоподобного существа. Потом — ровно через год — в августе 2002-го, в том же Гемпшире, но на другом поле, обнаружился новый портрет: на этот раз лицо типичного пришельца — как в книжках про НЛО. Рядом с портретом на стометровом круге колосья пшеницы легли так, что образовалась спиральная дорожка, где нетронутые участки поля че-



На английском поле пиктограммы: рисунок лица человека и рядом — послание «инопланетян».

редовались с выемками. Это была стандартная компьютерная кодировка, ее расшифровали, и получилось некое невразумительное сообщение: «Будет много боли, но время еще есть...»

Мои знакомые — специалисты по рекламе — долго смеялись: настолько это изображение было похоже на картинку из журнала. Только вместо фотомодели — уродец, а вместо рекламируемого товара — «загадочный диск». От такого «мессиджа» за версту несет человеческой хитроумностью. Но для широкой публики этот инопланетный сюжет выглядит внушительно — все «как в кино»!

А теперь представьте, что в один прекрасный момент некая авторитетная корпорация продемонстрирует нам шоу на тему пришельцев. Объявят, что имеют с НИМИ связь, а вновь появившиеся рисунки на полях это подтвердят. У такой корпорации сразу же поднимется курс акций, а паника, которая охватит биржи при «достоверных сведениях об инопланетном разуме», позволит сделать сверхприбыль, которая окупит все многолетние затраты. Подобные аферы постоянно прокручиваются: не так давно, например, была развернута рекламная компания о

клонировании (заметьте, на сцене действует некая таинственная секта, имеющая свой бизнес в этой области). Что касается биржевых спекуляций, то один известный миллиардер сумел по всему миру развернуть сеть своих приспешников, которые под его дирижерскую палочку играют через Интернет на биржах, получая таким образом зарплату, а в определенный момент согласованными действиями загибают тренды в нужную ему сторону.

Немалые деньги делаются на обмане, поэтому нет ничего невероятного в том, что афера с крутами на полях — это часть долгосрочного плана по целенаправленной мистификации. Для колебаний биржевого курса достаточно двух-трех дней мировой сенсации: акции всех высокотехнологичных кампаний упадут — если есть более развитая космическая цивилизация, к чему напрягаться? При этом шоу можно организовать очень впечатляющее, и сказку про внеземной разум публика легко «схавает».

Возможно, есть и более глобальный умысел: создать долгосрочный эффект присутствия инопланетян и под прикрытием легенды ввести мировую касту «посвященных». Дело в том, что многие рисунки на полях выглядят как иллюстрации к новому, очень перспективному направлению в современной науке — это так называемая алгеброгеометрия. Есть еще некоммутативные геометрии, теории фракталов, кватернионные версии неклассической физики — и везде имеются построения на основе циклоидальных кривых, похожие на разновеликие окружности с выемками-лунками. Иными словами, при желании можно будет создать впечатление, что инопланетный разум сообщает нам передовую научную теорию. Тогда не только публика, но и научные эксперты поверят в миф о пришельцах. А если в запасе у корпораций-мистификаторов имеется пара-тройка засекреченных изобретений (вроде лекарства от диабета, о существовании которого давно ходят слухи), то «благая весть» от старших братьев по разуму обретет материальную форму для многих миллионов людей на всей планете...

Вот какие сюжеты приходят на ум, когда начинаешь осмысливать проблематику кругов на полях спокойно — без сказок об инопланетных пришельцах. Конечно, даже для читателей-скептиков моя версия выглядит пока необычно. Мы привыкли, что «акулы бизнеса» занимаются чем-то конкретным: развязывают



Круг с лицом. «Инопланетная реклама».

войны за природные ресурсы, экологию портят ядовитыми отходами, фальсифицируют бухгалтерские отчеты. Они умеют отмывать кровавые деньги, травить нас наркотиками, соблазнять порнографией, одурять рекламой. Умеют скупать не только политиков и журналистов, но и научных экспертов. Однако в нашем случае совсем уж голливудский сюжет получается — зачем миллиардерам такие несолидные затеи?

А вы подумайте. Доморощенные местные нувориши не знают, куда деньги девать: покупают себе слонов и футболистов, ставят в сортирах золотые унитазы, а у западных олигархов свои понты: представьте, как приятно ощущать себя самым хитрым, развесивая «лапшу на уши» по всему миру, да еще и прибыль при этом получая! Так что религиозные фанаты в чем-то правы — дьявол может творить свои козни не из преисподней, а прямо отсюда — через слуг своих верных. И морок будет продолжаться до тех пор, пока разумные люди не восстанут против этих злобных обманщиков.

Я думаю, что именно наша страна, Россия, где люди помнят о правде-истине, сможет продемонстрировать миру то, что один мудрец назвал ЖИЗНЬ БЕЗ ЛЖИ.



ЖИЗНЬ БЕЗ ЛЖИ

Нет, не могу я без патетики! Без призывов к правде-истине и всеобщей справедливости в области прав человека и животных. И вечно всех просветить стараюсь. Стоило мне в программе «Русский час из Лондона» увидеть Севу Новгородцева, вещающего о кругах на полях, так сразу же я нашел в WWW его электронный адрес и послал депешу со ссылкой на свою публикацию.

From: «Павел Полуян» an2002@mail.ru

To: seva.ru Sent: Monday,

November 07, 2005

Subject: спасибо, отклик на ТВ.

Уважаемый г-н Новгородцев!

В книге Люси Прингл есть главка «Неужели секретная деятельность?», где мельком упоминается про круги в окрестностях Красноярска. Я об этом рассказал в <http://www.ufo.lv/articles.php?id=814530082005154956>. Интересная технология по дис-

танционному СВЧ нагреву почвы позволяет делать затейливые рисунки. Об этом писал уже давно — тексты были и на русском, и на английском, на итальянском, на греческом по всей Сети. Посмотрите, пожалуйста.

С уважением — Павел Полуян. г. Красноярск.

Сева Новгородцев отреагировал:

From: «seva» seva.ru

To: Павел Полуян an2002@mail.ru Date: Mon, 7 Nov 2005

Subject: Re: спасибо, отклик на ТВ.

Павел!

Спасибо за письмо и ссылку, прочитал с интересом. Вопрос, однако, остается — кто и где это мог или может воспроизвести? Другими словами, есть ли практическое осуществление Вашей теории?

С уважением, Сева Новгородцев.

А вот и мое ответное послание. Я решил текст не сокращать, поэтому извините за повтор информации — той, которую вы уже знаете.

Уважаемый г-н Новгородцев!

Большое спасибо за ответ и внимание к моей публикации. Что могу еще добавить?

К сожалению, не имел счастья лицезреть эту технику в действии, но, общаясь с людьми, причастными к такого рода технологии, смог самостоятельно составить о ней представление. Полагаю, достаточно точное. Если бы я непосредственно участвовал в экспериментах, пришлось бы давать подписку о неразглашении.

Почему же я так уверен в своей правоте? Отмечу следующее. То, что круг на поле образуется в результате быстрого нагрева почвы — совершенно очевидно. О размягчении стеблей, о прорыве жилок (в них образуются микроотверстия за счет нагрева воды или даже локального закипания) исследователи кругов знают — об этом и Люси Прингл пишет. Ясно поэтому, что никакой мистики здесь нет и «телекинетическую энергию» привлекать нет необходимости. От нагретой зоны почвы теплый воздух идет вверх, а холодный сбоку приходит ему на смену, вихрь закручивается — колося ложатся, перегибаясь в размягченных местах.

Остается только два варианта: либо этот дистанционный нагрев производится не землянами (пришельцами из космоса или из сопряженных нам миров), либо землянами, которые преследуют некие неизвестные нам цели. Если беспристрастно взвесить вероятность каждого варианта, то последний явно перевешивает. Специалисты могут вам подтвердить, что дистанционный нагрев почвы — штука вполне доступная для современной техники. Другое дело, что эта техника должна быть засекречена, поскольку речь идет об оружии — нагревать можно не только почву, но и людей, а закипать может не только вода в жилках пшеничных стебельков, но и кровь в сосудах.

Физически в принципе возможны два подхода: нагрев с помощью электромагнитных волн ультравысокой частоты (как в приборах УВЧ или в микроволновках) и лазерная техника. (Мы много слышали о лазерных пушках для сбивания самолетов и ракет, но почему-то никто не говорит об ожогах кожи, которые может вызвать лазер: плавить металл сложно, а выводить солдат из строя — проще.) Но, думаю, в нашем случае вероятнее всего использование СВЧ-техники — она дешевле. Теперь о возможности проецирования излучения на расстояние в несколько сот метров. Согласитесь, и здесь нет проблем: известны не только кинопроекторы большой дальности (а волны видимого диапазона ничем не лучше диапазона СВЧ), но и установки для лазерных шоу.

А если вспомнить о разработках по передаче энергии узким пучком из космоса на землю... Иными словами, нарисовать пиктограмму на поле во много раз проще, нежели кино на облаках показывать.

Таким образом, остается главный вопрос: зачем в течение многих лет (с конца 80-х годов) кто-то рисует пиктограммы на полях? Уместно напомнить, что помимо загадочных пиктограмм было по крайней мере два осмысленных рисунка — с человеческим лицом и «посланием», а также пришелец с диском. Мне кажется очевидным наличие здесь именно людского умысла — вся драматургия очень-очень человеческая, поставленная по законам рекламного жанра. Думаю, секретные режиссеры и сценаристы даже переборщили — пока были таинственные пиктограммы, можно было еще фантазировать о пришельцах, а сейчас блеф стал очевиден. Размышляя обо всем этом, я и пришел к выводу о целенаправленной мистификации, ориентированной на дестабилизацию финансового рынка. (Военные свою технику обрабатывать должны на поли-

гонах.) Возможно, я преувеличиваю, и дело в чем-то другом. Но цель должна быть обязательно, и мы ее должны понять поскорее.

И наконец, последняя проблема — контрольный эксперимент. Конечно, его можно поставить: надо спроектировать и построить простейший СВЧ-излучатель, бьющий на 10—15 метров и нагревающий влажную почву до 80—100 градусов тепла по Цельсию — эта задача вполне посильная для специалистов. Однако для того, чтобы все осуществить, надо затратить сколько-то денег и какое-то время.

Я бы с большим удовольствием поучаствовал в этом проекте. Пока дело обстоит так. С кем из специалистов ни говорил — все согласны с возможностью сделать это, но без оплаты труда и материалов, конечно, никто шевелиться не намерен. Сделал я попытку привлечь в качестве спонсора одну пивную компанию, которая использует в рекламе миф о кругах на полях. Но на мои послания по e-mail ответа не получил. Конечно, останавливаться я не намерен и рано или поздно доведу дело до экспериментальной проверки. Буду очень рад, если Вы, уважаемый Сева, чем-то можете. Возможно, в Англии есть богатые скептики, которые хотели бы установить истину в этом вопросе.

И пару слов о гуманитарном аспекте. Я не закоренелый рационалист, верю в Бога, также не люблю научных консерваторов-догматиков, сдерживающих прогресс познания. Однако когда для меня открывается рациональное объяснение загадки, то не могу же я мешиться самообманом! А в данном случае все настолько очевидно... Здесь инопланетная версия явно не проходит, а жизненный опыт свидетельствует, насколько хитроумен наш земной человек. Кстати, авторы рисунков на полях войдут в анналы истории, и вся эта эпопея останется в веках. Ради одного этого, думается, можно было бы попотеть... Впрочем, будущее покажет — в чем дело.

Уважаемый Сева! Судя по передаче, Вас эта проблема волнует и Вы много думали об этом. Интересно было бы услышать Ваше мнение на сей счет. Я не согласен с Вами, что интерпретация феномена кругов — вопрос веры. Здесь есть налицо необъяснимое реальное явление, поэтому у него должна быть и вполне реальная причина. Пока мы ее не знаем — можно субъективно верить во что угодно, но причина явления от этого не теряет свою объективность. Значит, надо узнать правду. Фигурально выражаясь: труп

есть, по характеру ран можно предположить конструкцию орудия, а значит, есть и виновник преступления. Поймать злоумышленника — наш долг.

Всего доброго.

С уважением — Павел Полуян.

PS: Некоторые мои публикации в WWW на эту тему:

Англ.: http://english.pravda.ru/science/19/94/378/10265_ufopol_uyan.html

<http://www.gaiaguys.net/PravdaCCs18.6.03.htm>

Итал.: http://www.heromagazine.net/crop_news/news05_pazza_t eoria.htm

Греч.: http://www.esoterica.gr/articles/mystery/crprcl_noet/crprcl_noet.htm

В сентябре 2005 г. моя статья опубликована в газете «Секретные материалы XX века», которая распространяется, кроме России, в Германии и Израиле.

Всего доброго — ПП

Тут небольшое пояснение. Вы помните рекламный ролик пива «Толстяк», где мужикам предлагается засесть в пшенице с ящиком напитка и разоблачить тайну кругов? Я и обнаглел — написал письмо в рекламный отдел фирмы. Было бы необычайно эффективно, если бы пивные магнаты не поскупились и наняли инженеров, чтобы те собрали СВЧ-излучатель для дистанционного нагрева почвы. Можно было бы потом рекламные слоганы на полях рисовать и такую PR-акцию раскрутить — с приглашением всех телекомпаний мира. Тогда и премию от королевы не грех потребовать. А то, боюсь, заморский друг Сева Новгородцев, в силу своей лондонской прописки, сумеет доложить Ее Величеству о секрете «Crop Circles» раньше нас с вами, мужики.

Когда рассказывал вам про обмен посланиями с Новгородцевым, я забыл уточнить, что основное содержание в той его телепрограмме составляло интервью с Люси Прингл. Женщина смотрелась вполне вменяемой, только чересчур увлеченной. Это и в ее книге выражено: демонстративная объективность с изложением разных версий и дотошным перечислением имен исследователей сочеталась с некритическим воспроизведением каких-то явно истероидных басен. (Вроде утверждений одного англичанина, дескать, внутри зоны лежащих колосьев у него возникает эрекция. Подпитка космической силой, надо полагать.)



Знаменитая книга Люси Прингл.

В книге и на сайте Люси Прингл (<http://www.lucypringle.co.uk>) дано огромное количество фотографий, посмотрев которые самый закоренелый человек-ни-во-что-такое-не-верящий вынужден будет признать наличие феномена. А тогда вырисовывается парадоксальная ситуация: надежно зафиксирован объект, существование его не укладывается в ряд явлений, известных естествознанию, однако ученые и правительственные органы делают вид — «ничего подобного нету!». С бюрократов взятки гладки, но позиция официальной науки удручает. Получается, что академические ученые не хотят изучать объективное явление. (Пикантный казус: научными считаются математические построения на тему «Большого взрыва» (якобы породившего Вселенную миллиарды лет назад), но не исследуется то, что находится в пределах нашей досягаемости и проверяемости.) Между тем додуматься до истинной причины появления круга на поле — легче легкого: что же еще, если не нагрев почвы?! Если же ты не ищешь действенный физический механизм, отвечающий за столь странное поведение колосьев, то,

значит, невольно допускаешь, что они ложатся на поле просто так — взяли и улеглись! Это не позиция исследователя. И неужели трудно увидеть конкретную связь конкретных явлений: почва разогрета, стебли у корня размягчаются теплой влагой в жилках, в определенной точке стебель теряет упругость (будто ветка дерева с надпиллом), а когда горячий воздух — вверх, холодный устремляется с боков — ветер укладывает ломающиеся колосья в зоне нагрева. Все простенько-очевидненько. Где вы, ученые? Ау!

Хотя, возможно, я пристрастен. Ведь и конструкция паровой машины тоже вроде как очевидна: вода кипит — крышка на котле скачет. Однако работоспособного парового механизма никто не мог изобрести в течение тысячелетий. А если же изобретали что-то близкое — это оставалось на уровне забавы. Герон из Александрии (II в. до Р.Х.) придумал паровую турбинку: пар из котла выходил по трубке вверх — в центр горизонтального колеса, по краю которого распределялись сопла, — реактивный эффект раскручивал со свистом сию круглую штуковину. Каруселька удивляла римских вельмож. Потом, уже в Византийской империи, Анфимий из Траллеса — архитектор, строивший храм Святой Софии в Царьграде (535 год), придумал паровую колотушку, которую использовал не только на стройке, но и для того, чтобы досадить соседу, не верившему в силу науки и техники. Что же помешало этим изобретателям построить паровоз или пароход?¹

Еще показательней история с велосипедом. Этот-то уж куда проще — крути ногами педали, передавая вращение прямо на

¹ Надо сделать небольшое пояснение о Византии, а то многие об этом могущественном государстве имеют искаженное представление. После захвата Рима готами восточная часть бывшей Римской империи со столицей в Константинополе (Византийская империя) более 1200 лет оставалась центром цивилизованного мира. Из Византии на Запад и Восток шли высококачественные товары (ткани, стекло и др.), которые производились мануфактурным способом, отсюда же распространялись греческая наука и искусство. (Русь от византийских греков приняла православие в 988 году.) Однако после 1453 г., когда Византия была завоевана турками, а Константинополь переименован в Стамбул, Запад постарался вычеркнуть роль Византийской империи из исторической драмы. Сейчас злонамеренную ошибку пытаются исправить (см., например: Дэвид Т. Райс, «Византийцы. Наследники Рима», М.: Центрполиграфиздат, 2003). В последние годы византийский ренессанс прослеживается по стилям одежды и в дизайне, а у нас благодаря рекламе популярность приобрели государственные имперские цвета Византии: линии — черная и желтая. (Они были потом и на государственном штандарте российских императоров.)

ось колеса или через цепную передачу. Так ведь тоже не сразу люди додумались — Номо бывает Sapiens отнюдь не всегда. Зато потом, когда новаторская конструкция удостоверяет свою работоспособность, публика сразу начинает понимать секрет устройства — просто как «дважды два».

ИДЕЯ: На форуме сайта www.lfo.lv, обсуждая с латвийскими исследователями проблему «кругов на полях», мы общими усилиями придумали ряд «пристрелочных» экспериментов. Начинать надо с опытов по нагреванию почвы при помощи технологии «теплых полов» (есть нагревательный кабель длиной 90 метров с температурой нагрева 160 градусов Цельсия, при питающем напряжении 220—230 вольт) — посмотрим на поведение воздуха. Экспериментирование развернем летом 2007 года в Латвии, в присутствии телекомпаний и ученых.

В загадке кругов на полях самая главная тайна — это не дистанционный нагрев почвы с помощью дальнобойной микроволновки. Паранормальный Чернобров совершенно напрасно старается убедить читателей «АиФ» в суперсложности этой техники. Смешно читать его скептические сетования: «у людей нет технологии...» — это в нашу-то эпоху телекоммуникаций и космических кораблей! Основная здешняя тайна как раз в том, что кто-то требуемую технологию не только практикует, но отрегулировал до мелочей в режиме полной секретности и, ничуть не стесняясь, демонстративно использует для неясных целей! Попробуем анатомировать тайну. У нее два слоя: первый — секретность самой технологии, второй — непонятная цель сюрреалистических инсталляций. Первый слой вскрывается легко — дистанционный нагрев сродни оружию, это осознается сразу. Вы можете не поверить, но еще в 60-е годы прошлого века в журнале «Техника — молодежи» напечатали фантастико-детективный рассказ, где иностранный шпион пытается украсть у нас секретное СВЧ-оборудование, но при приближении к работающей аппаратуре у вора раскаляются золотые коронки, поставленные на деньги ЦРУ, — и вот предатель криками выдает себя. Смешно? Пожалуй. Но мне, ребенку, это казалось достоверным — я ведь знал, что такое прибор УВЧ, которым прогревали мой сопливый нос в кабинете физиотерапии в маминной больнице. И, полагаю, никому смешно не будет, если

СВЧ-излучением начнут подрублять живых людей. Ну, чем вы лучше какого-нибудь «горячего для собаки»?¹

Поэтому режим секретности при обкатке технологии однозначно оправдан. Сразу же становится ясно, что к финансированию разработок могут быть причастны не только транснациональные корпорации, но и военные ведомства. Если верно это, то вся эпопея с крутами на полях — демонстрация вероятному противнику своих технических возможностей. Думаю, что развитие подобной технологии в Западной Европе пошло с начала 80-х годов (по книге Прингл, первые круги-пиктограммы с узорами явно искусственного происхождения появились в 80-м году), и не в последнюю очередь было связано с опасностью танкового удара со стороны СССР. Понятно, что для вывода танка из строя его можно и не взрывать-поджигать, а просто «утемпературить» на несколько десятков градусов. Логично предположить, что расширение с каждым годом масштабов формаций — это демонстрация мощности оружия. Представляете, сколько участков почвы надо одновременно разогреть, чтобы получилась формация размером с два футбольных поля! А теперь легко вообразить советских военных аналитиков, которые, прекрасно зная об английских дистанционных СВЧ-излучателях, делали расчеты и докладывали начальству: «Британцы продемонстрировали, что могут нагревать почву на расстоянии 100 метров от источника электромагнитных волн, расчетная мощность с учетом площади нагрева около-сколько мегаватт».

Вероятно, такая версия читателям покажется более достоверной, нежели конспирологический поиск транснациональных происков. Сам был склонен уверовать, если бы не одно «но». Во-первых, угроза со стороны танковых армад Варшавского договора если и существовала, то для континентальной Европы уже давно исчезла, но демонстративные художества на полях до сих пор продолжают. Во-вторых, рисунки с изображением «послания», с лицом человека, а затем и мордашкой «пришельца» с диском — это уже не абстрактная алгеброгеометрия фракталов и лунок.

Интригующе многозначительные послания появлялись примерно в одном месте с разрывом ровно год (в 2001 и 2002 гг.) — угадывалось хорошо продуманная последовательность сцен

¹ По ходу дела придумал скороговорку: «Дог сдох, съев хот-дог. Съев хот-дог, дог сдох».

единого спектакля. Планировалось ли что-то еще? Очень возможно. Даже рискну предположить, что шоу-2003 сорвалось частично и по моей вине. Первая наша публикация на сайте ПРАВДА.ру «Пришельцы отдыхают. Круги на полях рисуют транснациональные корпорации» появилась как раз во время зимнего антракта — в преддверии летнего продолжения представления. На сайте ПРАВДА.ру текст перевели на английский, а уже потом воспоследовали чьи-то вольные переводы на греческий и итальянский. (Тут католики и православные сработали синхронно. Шучу.) Понятно, что отныне демонстрация инопланетных личин на английских подмостках потеряла смысл. Так что жду премии от королевы — спас ее подданных от дальнейших заморочек.

Вы можете посмеяться над моей самонадеянностью. Но, согласитесь, выстраивание такой причинно-следственной цепочки вполне резонно и логически допустимо. И достаточно одной реплики «Не верю!», чтобы целый спектакль пошел на смарку. Фонтан инопланетных посланий заткнулся. Теперь нашим доморощенным чернобровым фанатам остается лишь восхищаться «высокохудожественными достоинствами» формаций¹.

Прошлым летом приезжал к нам в Красноярск на музейную биеннале Питер Ноевер (Peter Noever) из Австрии — всемирно известный деятель в области современного актуального искусства, радикал-авангардист. Он читал лекцию и картинки на экране показывал: как превратил в Вене немецкую военную цитадель времен второй мировой войны в общественный художественный центр, а один его друг создал концептуальное произведение в виде тысячи штырей-громоотводов на поле в горах — во время грозы молнии образуют там затейливые световые сети, которые автоматически фотографируются. Я не упустил случай и рассказал австрийскому искусствоведу и арт-креатору об анонимных творцах художественных кругов-пиктограмм и о новой художественной технологии. Думаю, что со временем подобные произведения в самом деле отойдут в область специфического искусства. Такого крупномасштабного концептуализма история искусств еще не знала — дживый миф чуть было не стал реальностью!

¹ В 2005 году, например, появились пиктограммы с изображением египетского жука скарабея. Это такое развитие мифа, мол, сигнализирующие нам пришельцы были знакомы еще с древними египтянами. Или с их насекомыми?



КРУГИ И БЛЮДЦА

Есть в истории с кругами один аспект, о котором я в своих публикациях еще ни разу внятно не говорил. Приведу соответствующий фрагмент из книги Люси Прингл. Главка называется «Образование кругов и НЛО».

«Крис Мэнселл заинтересовался кругами еще в 1989 году, вдобавок к другим своим увлечениям — доисторическим пещерам, наскальным рисункам и символам. Крис — бывший преподаватель, ранее читавший лекции в университете Ньюкасла, в политехническом институте Сандерленда и в школе искусств Фалмуте.

В 1992 году доктор Стивен Грир, руководитель Центра изучения внеземного разума (Center for the Study of Extra-Terrestrial Intelligence, сокращенно CSETI) в Денвере, штат Колорадо, занялся исследованием местности вокруг Олтон-Барнса и привлек к этой работе Криса Мэнселла. Вот что рассказывает Крис:

«В июле 1992 года мы с Энник Нивижен решили во время отпуска съездить в Уилтшир и, если удастся, посмотреть на круги на полях. Мы знали, что в этой местности много формаций, и каждый день посещали новую. 16 июля в половине шестого вечера мы обнаружили в Голтимер-Фарме, близ Бекемптона, формацию, состоящую из трех соприкасающихся кругов.

Через неделю мы оказались за одним обеденным столом с группой американцев, тоже приехавших осмотреть и изучать круги. Во время беседы они показали нам зарисовку формации, которую видели с воздуха. Американцы приехали в качестве представителей Центра изучения внеземного разума. Выяснилось, что на следующий день они собираются посетить ряд формаций, и Стивен Грир, руководитель группы, пригласил нас присоединиться к ним, — мы могли бы обмениваться мнениями и обсудить личные наблюдения и выводы. В заключение разговора Стив предложил нам стать участниками их проекта поиска контактов с внеземным интеллектом. Этот проект включал изучение кругов в посевах как возможного средства коммуникации с инопланетянами. Их исследования сопровождались групповой медитацией с использованием различных изображений и монограмм, а также несложных световых рисунков, созданных в небе с помощью мощных ручных прожекторов».

Далее в книге Люси Прингл рассказывается, как Крис со своей подружкой Энник пережидали дождь на шоссе, а рядом с ними в своей машине припарковался американский доктор Грир. И тут...



Рисунок НЛО Криса Мэнселла, воспроизведенный в книге Л. Прингл, —

«Вдруг я заметил вдали, с южной, по моим представлениям, стороны, длинную полосу разноцветных огоньков и опустил стекло, чтобы лучше их рассмотреть. Это было похоже на ребро разноцветного вращающегося диска — красный сегмент сменялся белым, затем зеленым. Никогда раньше я не видел ничего подобного и, выйдя из машины, указал на это явление Стиву. Он тоже открыл окно и, присмотревшись, сказал, что назвал бы это кораблем инопланетян.

Мы все стояли на дороге, наблюдая, как «корабль» медленно движется с востока на запад. Затем он замер на горизонте. Это длилось три-пять минут».

Стив Грир на глазок оценил, что диаметр корабля составляет около 30 метров. А когда аппарат вдруг осветился полностью, его силуэт увиделся в виде удлиненной сигары с выпуклостью по центру. Характерной особенностью были и перемигающиеся цветные огоньки на фоне темного силуэта аппарата.

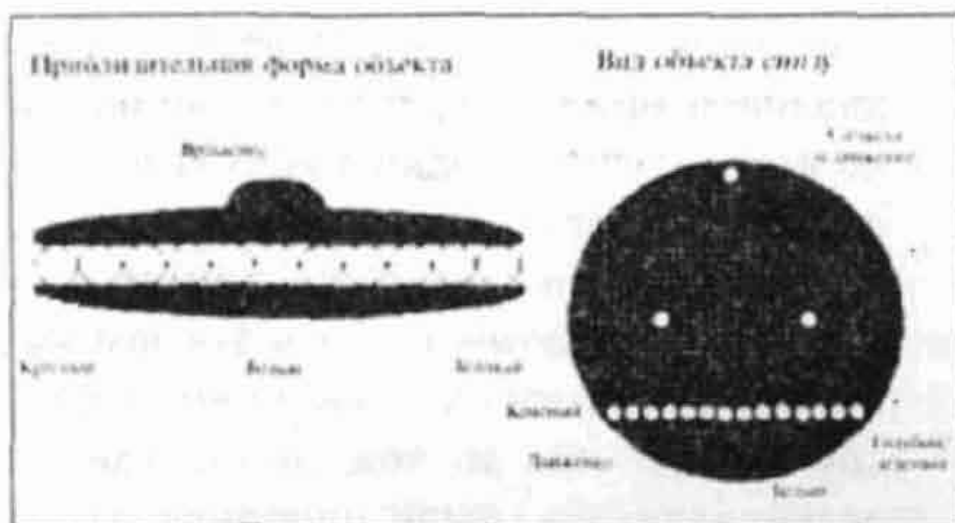
«За всем происходящим мы наблюдали в бинокли, попутно записывая комментарии на портативный магнитофон, поэтому у меня нет сомнений в реальности этого события.

Стив решил попытаться установить контакт с «кораблем». Мы неотрывно следили за объектом, когда Стив, направив луч прожектора на «корабль», дал две короткие вспышки. К нашему изумлению, верхний огонек точно повторил этот сигнал. Стив сигналил еще и еще, и каждый раз освещенная верхушка «корабля» мигала в ответ».

Потом корабль медленно удалился, чем и завершился пятнадцатиминутный спектакль.

«И вдруг около двадцати минут второго ночи на востоке показался еще один точно такой же объект. Он двигался в нашу сторону, но остановился гораздо дальше от нас, чем первый. Затем исчез в южном направлении, и тоже совершенно беззвучно. От нас до той точки, где он остановился, было приблизительно 1—2 мили (1,5—3 км). Погода ухудшилась, и мы решили вернуться домой, договорившись встретиться на следующий день.

30 июля в пшеничном поле около Вудборо-Бриджа, поблизости от того места, где был замечен НЛО, появился маленький круг диаметром примерно 40 футов (12 м). Прежде в Вудборо круги не появлялись.

Я опасаясь делать окончательный вывод о существовании связи между появлением НЛО и возникновением формации. Но если принять во внимание все свидетельства, в том числе и наши, то поневоле приходишь к мнению, что связь все же есть. Трудно назвать случайностью и то, что группа специалистов по НЛО из США избрала для исследования именно этот район формирования кругов, где произошли описанные выше события» (Ук. соч., с. 111—114).

Последнее замечание Криса Мэпселла звучит довольно странно: в чем же «не случайность» появления специалистов из США? Они, получается, вроде как заранее знали, что искать НЛО надо именно здесь? Видимо, у Криса появилось некое подсознательное подозрение во время сценки, когда Стивен Грир столь ловко обменивался подмигиваниями с «кораблем пришельцев». Увязка между НЛО и формациями становится опосредованной, а посредствующим звеном оказывается группа американцев, «не случайно» оказавшаяся за одним обеденным столом с английскими энтузиастами феномена «Stop Circles».

К чему я это все пишу? На какую связь намекаю? Это я опять о хитрых мистификациях, о дезинформации и злобном обмане. Но об этом — в следующих главах, которые называются «Удар по империи лжи» и «Ликвидация НЛО». Там мы еще раз — совершенно случайно — повстречаемся с мистером Гриром¹.

¹ Кому этот тип интересен, может прочитать его интервью корреспондентке газеты «Совершенно секретно» в номере за апрель 2006 года. В том номере, кстати, есть много интересного: рассказ бывшего сотрудника радио «Свобода» из Мюнхена, статья американского автора об преступлениях НКВД, а также разоблачение нынешнего атомного министра Кириенко. Свобода слова во всех видах.



ПРОСТИ, ПАРАНАУКА

Прежде чем пускаться в погоню за НЛО (а эта экспедиция еще более авантюрна), надо бы окончательно определиться с наукой и паранаукой. Чем, в конце концов, мы в этой книжке занимаемся — исследованием реальных дел или разрисовкой фантазий?

Автор желал бы всей душой, чтобы ему верили. Говорю как на духу: ничего лживого в моей книге нет, и я действительно думаю так же, как об этом и пишу. Естественно, в любом литературном произведении, даже основанном на личном жизненном материале, имеет место авторская субъективность. В книге есть и сконструированные ситуации, и некие воображаемые персонажи. Однако у персонажей всегда имеются реальные прототипы (которым к тому же не очень-то хотелось бы «светиться»), а вымышленные сцены и диалоги монтируются из кусочков реальных встреч, лиц, событий. В большинстве случаев, когда звучат имена-фамилии людей, названия организаций, географические пункты и даты, читатель может не сомневаться: все происходило точно, как здесь описано (хотя, конечно, субъективное восприятие остается таковым всегда, и возникают случайные неточности). Для вящей убедительности и укоренения в реальном бытии я, как вы заметили, и фотографии публикую — вроде отпечатка точки события. (Фотодокумент подтверждает: был, присутствовал, видел, говорил.) Это делается еще и для того, чтобы соблюсти выбранный формат: создаю ведь не просто книгу, а некий полиграфический аналог интернет-среды, где обилие фотоиллюстраций и графики — отличительный атрибут.

Еще одной опорой достоверности служат [http-ссылки](#) — что позволит вам, уважаемые читатели, увидеть в Сети [www](#) электронные публикации и страницы упоминаемых сайтов. Если уж полной достоверности захочется, пишите мне послания — даю e-mail в послесловии книги. Мой адрес и в Сети легко можно найти, никогда не прятался за «никами». Однако этот канал почему-то не всегда используется: порой публикую текст в Сети — электронный адрес мой в пределах досягаемости, а в форуме появляются комментарии: «Полуяна никакого нет, это провокация спецслужб, и фамилия у него не настоящая!» Нет чтобы прямо мне запрос послать да не фантазировать. Между прочим,

Полуян — фамилия самая настоящая, хотя в Сибири редко встречается, зато в Белоруссии и на Украине — зело часто. Мне однажды из Гаваны пришло приглашение на медицинский съезд по проблемам коматозных состояний — решили, видимо, что «биофизик Полуян» находится в родственных отношениях с И.И. Полуяном — послом Белоруссии на «Кубинщине». А московитский вариант моей фамилии — Полуян-ов — так даже особенно полюбился писателям-фантастам: у Головачева героиня Полуянов рассекает на машине времени, у Стругацких в час затмения инженер Полуянов оказывается марионеткой Мироздания. В каком-то фэнтези есть и в чистом виде Полуян — кат-палач по найму (половинит гоблинов). Был еще чей-то детектив, где супермент Полуян устраивал джихад террористам... Вот хохма! В таком синклите мифических героев можно потеряться, взаправду усомниться в собственном существовании: кто же меня выдумал и вписал в нашу родную Вселенную? В общем, если кто еще засомневается и кому сильно захочется, могут поискать меня в Сети среди участников той или иной научной конференции и в списке членов Философского общества РФ.

В предпоследний день, перед отъездом из Москвы, я медленно перешел от храма Христа Спасителя через дорогу — напрямик к Институту философии РАН на Волхонке. Явился в офис Философского общества и как раз угадал на маленькую прощальную пьянку. Сам не пью, не курю, но в застольях участвую охотно, особенно с интересными собеседниками — даже табачный дым готов вдыхать. Беседа получилась. Еще и фильм посмотрели про «философский пароход» — когда посещение Международного философского конгресса в Стамбуле наши философы совместили с круизом по Средиземноморью.

Но, разумеется, более всего мы говорили о только что закончившемся конгрессе. Событие ведь случилось эпохальное — такого буйства общественной мысли в России, а тем более в СССР, ранее не наблюдалось. И тем ярче выявился контраст — о философском всплеске информационного поля в отечественных СМИ почти ни слова. Мне за наши средства «эм-и» стало стыдно, я и высказался: как раз о конгрессе заметку написал, говорю, а «Комсомольская правда» обещала опубликовать. Дискета с собой — заметку сотрапезники сразу прочитали и оце-

нили и отметили «на здоровье». Но, к сожалению, в «Комсомолке» она так и не увидела свет.

Вышла потом статья в электронном издании ПРАВДА.ру (http://www.pravda.ru/science/2005/6/79/308/20034_PA_RANA-UKA.html) да в красноярской «Вечерке» — оттуда я и беру текст, чтобы с незначительными коррективами опубликовать здесь. Пусть в наших СМИ господствует «аномальщина», но на страницах своей книги дам реальности заявить о себе.

Российские философы разоблачают паранауку

В конце мая завершился IV Российский философский конгресс, проходивший в Москве под лозунгом «Философия и будущее цивилизации». Мероприятие было значимое — приветственную телеграмму прислал президент В.В. Путин, а с основным докладом выступил ректор МГУ академик В.А. Садовничий. Доклад назывался «Знание и мудрость в глобализирующемся мире» — и философы на конгрессе со знанием дела говорили обо всем более-менее глобальном. Темы семинаров и «круглых столов» звучали иногда замысловато, например «Философские проблемы виртуалистики», а порой плакатно, скажем «Проблема либерализма в России». Впрочем, обошлось без политики, если не считать общего протеста против непродуманных реформ в российской науке и образовании, выказанного в итоговом документе.

Прибыло на конгресс более 2000 (двух тысяч) человек, включая многочисленных гостей из дальних и ближних стран — такого впечатляющего форума в столице давно уже не было. В разговоре с вашим корреспондентом директор Института философии РАН академик В.С. Степин отметил, что за рубежом сейчас возникло повышенное внимание к работам российских философов, поскольку обнаружилось, что такого обилия интересных идей на Западе уже не наблюдается. Обо всех мероприятиях, проходивших на конгрессе в течение пяти дней, в кратких заметках все равно не расскажешь, попробую осветить лишь один коллоквиум, посвященный теме «Наука и паранаука», — высидел его заседания «от и до» и даже принял участие в дискуссии.

Оказывается, по этому вопросу среди наших любомудров, как и среди простых людей, мнения крайне полярны: одни резко критикуют всю так называемую паранауку, другие готовы фанатично

верить и доморощенным чудесам, и новоявленным пророкам. Однако у философского познания есть одна отличительная особенность. В истории философии имеется довольно много такого, что при ближайшем рассмотрении оказывается чем-то почти что паранаучным. К примеру, как быть, если к Декарту являлись во сне светносные сущности, Фихте учил своих студентов медитации, называя ее самосознанием, а Гегель вообще верил в Абсолютную идею и призывал к интеллектуальному созерцанию (только что про «третий глаз» не говорил). Если же вспомнить о русских философах, то можно совсем запутать: тут накрепко соединены рационализм Запада и православная религиозная мысль, для которой наличие «видимых и невидимых» — постулат из символа веры.

Наверное, именно поэтому в докладе одного из выступавших на коллоквиуме прозвучали слова о том, что надо бы разделить области физики и метафизики. У естествознания теневой спутницей стала паранаука, а у метафизики и религиозной мысли имеются свои темные враги — безответственное графоманское словоблудие, именующее себя постмодерном, а также спиритизм и демонофилия. Но и этого разделения мало: как, скажите, отличить истинную науку от паранаучных фантазий, коль скоро в истории научной мысли есть множество примеров, когда новые идеи принимались в штыки и объявлялись ложными? Доходило ведь до смешного: немецкий математик Гаусс открыл неевклидову геометрию параллельно с Лобачевским, но побоялся обнародовать свои изыскания, опасаясь критиков. А вот русский математик, живший в далекой Казани, не испугался — засим получил газетные насмешки, испорченную при жизни репутацию и посмертную всемирную славу. Так, может, и сейчас ходят среди нас непризнанные гении, производящие впечатление чудаков? Вроде греческого Архимеда, который бегал по улице с криком «Эврика!».

Обсуждение этих проблем на конгрессе получилось горячим, но, как ни странно, философы пришли к единому мнению. Главным бесспорным признаком лженауки является наличие корыстных мотивов у ее адептов. Если непризнанный гений присваивает себе степени каких-то фантастических академий, продает чудодейственные снадобья и волшебные приборы, если зарабатывает на гонорарах книг, где дает явно недостоверную информацию, или же

требует деньги за неведомо какие услуги, — берегитесь, перед вами паранаука в чистом виде.

Этот вывод поддержал и ведущий коллоквиума профессор Д.И. Дубровский, перу которого принадлежат не только книги о психических явлениях и работе мозга, но и монография «Обман: философско-психологический анализ». Профессор рассказал, как однажды его друг, известный психотехник Юрий Горный, предложил ему поучаствовать инкогнито в конференции экстрасенсов. Так там был прямо-таки паноптикум, театр и карнавал одновременно: чародеи в черных колпаках, ведьмы в браслетах с головы до ног, а магическую звезду на золотой цепи и свидетельство к ней, гласящие о принадлежности к древнему ордену, можно было купить тут же за тысячу «зеленых». И всем этим действием правили тщеславие и корысть, выражающиеся в банальной саморекламе.

Вы спросите: чем же отличался конгресс философов от подобных саморекламных форумов? Ведь совсем недавно в СССР под видом философии нам навязывались идеологические выдумки и псевдонаучные писания — что изменилось? А вы попробуйте применить здесь вышеозначенный критерий — сразу наступит ясность. Идеология всегда развивалась из корыстных интересов — для обслуживания власти. И сами параученые философы-идеологи в те времена обитали у богатой кормушки — навешивали на себя звезды не хуже магов или генсеков. И напротив, теперь в России занятие философией не приносит ученому никаких дивидендов, коли так — есть гарантия, что ныне философы не «лавз пилят», а ищут истину. Соответственно, к их выводам следовало бы прислушаться.

В «Комсомольскую правду» я сначала не думал идти лично — был хороший контакт через Интернет — с самой Светланой Кузиной, которая занималась в редакции «КП» научно-паранаучной тематикой и уже не раз пользовалась моими материалами и комментариями. Но, как будто специально, уже на следующий день случилась оказия — понадобилось мне побывать в редакции «Парламентской газеты»: выписали пропуск, а заодно я зашел и в «Комсомолку» — редакции в одном здании, но на разных этажах.

Когда Светлану Кузину увидел, сразу понял, что мой материал не пройдет. Помните, я писал там о карнавале парапсихологов,

где «ведьмы в браслетах с головы до ног»? Светлана совсем не ведьма стервозная, а симпатичная молодая женщина, но браслетов в этот день на ней было много. Так что моя писанина у журналистки энтузиазма не вызвала. Исправляя конфуз, я начал устно о конгрессе философов рассказывать, показал и свою демонстрационную папку про НЛО. Света тут же среагировала и повела меня к начальнику отдела науки Владимиру Лаговскому. Вышло так, что незадолго до этого в редакции отмечали грандиозный юбилей — 70-летие своей знаменитой газеты, и на это мероприятие прибыл... Стоп. Мы так перейдем уже к следующей главе.

Готовы к переходу? Тогда поехали!



2. УДАР ПО ИМПЕРИИ ЛЖИ

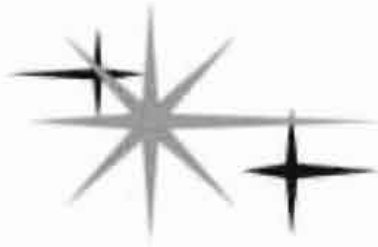

«КГБ ОТКРЫВАЕТ ТАЙНУ НЛО»

История, которую я начинаю рассказывать, началась более десятка лет назад. 1995 год — это первая статья моя, первое НЛО-выступление перед общероссийской аудиторией. И первая вежа — именно интервью в «Комсомольской правде» с названием «Инопланетяне — секретная выдумка ЦРУ».

В том достопамятном 1995 году газета тоже отмечала юбилей, но спустя десять лет, в 2005-м, празднование получилось более впечатляющим. В новом тысячелетии «комсомольцев» почтил своим посещением президент страны В.В. Путин. Была дружеская беседа и одновременно пресс-конференция. Возник по ходу беседы и такой эпизод. Цитирую по публикации:

«Накануне юбилея «КП», 23 мая, редакцию посетил Владимир Владимирович Путин. И ответил на все «каверзные» вопросы журналистов. Даже про инопланетян. Редактор отдела Владимир Лаговский рассказал, что всех американских президентов сразу после избрания якобы водят в некую «зеленую комнату», в которой хранятся замороженные тела инопланетян. Посмотреть, убедиться, что не одни мы во Вселенной.

— Вас в такое посвящают? — поинтересовался он у Владимира Путина.

— Когда я был в Штатах, — ответил наш президент, — то Джорж Буш меня ни в какие «комнаты зеленые» не приглашал... Вообще меня ни в какие подобные тайны не посвящали.

С тех пор читатели одолевают вопросами, а откуда, собственно, взялась легенда о «зеленой комнате»?

(«Зачем Буш прячет от Путина инопланетян?», «Комсомольская правда», 7 июня 2005 г. <http://www.kp.ru/daily/23571.3/43585/>.)

На этой же странице — серия кадров под заголовком «Неделю назад над загадочной «Зоной-51» опять летали НЛО», а также уникальные фото с подписью «Снимок базы из космоса. Вверху — тот самый ангар, где якобы хранятся трупы инопланетян». Позднее в Сети я нашел и дословный пересказ той встречи:

«На встрече с коллективом «Комсомольской правды» в понедельник журналисты «КП» спросили главу российского государства, правда ли, что президентов во время вступления в должность посвящают в тайны существования инопланетян и что, в частности, президента США заводят в «зеленую комнату» и показывают замороженных инопланетян.

«Я не употребляю крепких напитков... Когда я был в США, мой приятель и товарищ, президент США, ни в какие «зеленые комнаты» меня не приглашал, и, как говорят, он сам «завязал», — сказал Путин. — Это чушь, никто никого ни в какие тайны не посвящает».

«Что касается обороны, спецслужб, определенных систем оружия, в это посвящают, ради этого мы проводим учения, встречаемся с военными», — отметил президент России.

«Все, что связано с НЛО, — такой темы на уровне президента и правительства не существует», — сказал глава государства».

РИА «Новости».

Чуть позже в «Комсомолке» вышла подборка материалов «Земляне сотрудничают с инопланетянами?» — двухполосный разворот с новыми фотографиями (снимки НЛО, сделанные японскими туристами в районе «Зоны-51»). В конце текста авторы (журналисты Евгений Умеренков и Андрей Егоров) делают приписку:

«КСТАТИ. В своей книге «Точка обмана» знаменитый писатель Дэн Браун утверждает, что в «Зоне-51» американцы проводят испытания новых сверхсекретных летательных аппаратов, а слухи об инопланетянах распускают спецслужбы, чтобы объяснить появление в небе необычных объектов». Это — в номере «Комсомольской правды» от 18—25 августа 2005 г.



**Недалю назад
над Западнoй
«Зоной-51»
опять летали НЛО**

**Пикеты не знают,
что происходит
на базе секретной
Базы ВВС США**

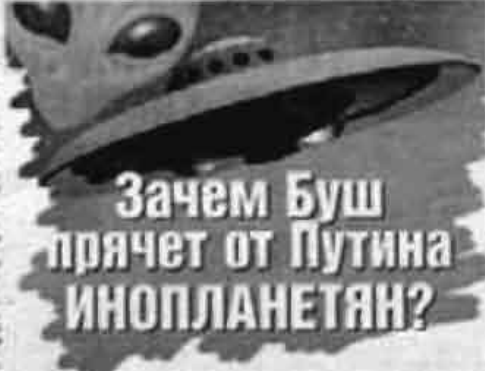

Зачем Буш прячет от Путина инопланетян?

Вопросы об НЛО журналисты «КП» не постеснялись побеспокоить президента РФ.

Вопросы об НЛО журналисты «КП» не постеснялись побеспокоить президента РФ.

Вопросы об НЛО журналисты «КП» не постеснялись побеспокоить президента РФ.

Вопросы об НЛО журналисты «КП» не постеснялись побеспокоить президента РФ.



На пикете в «Зоне-51»... Фото: С. Кузнецов

Вопросы об НЛО журналисты «КП» не постеснялись побеспокоить президента РФ.

Вопросы об НЛО журналисты «КП» не постеснялись побеспокоить президента РФ.

Вопросами об НЛО журналисты «КП» не постеснялись побеспокоить президента РФ.

А мой материал к публикации готовился все лето. Светлане Кузиной я послал по e-mail довольно большой текст. Она капитально его сократила, а патетическое название «Удар по империи лжи» заменила на прозаическое «НЛО строили на тракторном заводе». Откуда агропромышленный сюжетец? Вот откуда: во время разговора с Владимиром Лаговским заинтриговали его слова мои о том, что инженер, сообщивший технические подробности об устройстве советских «летающих тарелок», работал на предприятии ВПК, которое (как было принято в ту эпоху) именовалось «тракторный завод». Ну, реально, не абсурд ли! Лаговский два раза со смехом повторил: «Летающие тарелки делали на тракторном заводе!» (Видимо, вспоминал анекдот о том, как в дружественной стране собирают из деталей «сделано в СССР» сеялку-веялку, а получается военный вертолет.) Нелепый абсурдизм ситуации позднее подействовал на мозги уфологов, и в газете «Тайны XX века» появилась заметка: «Летающие тарелки строили на тракторном заводе?» Под таким названием «Комсомольская правда» за 25 августа — 1 сентября этого года опубликовала статью за подписью Светланы Кузиной, известной

поборницы правды об аномальных явлениях. Но здесь она почему-то изменила своему пристрастию к правде и подписала материал, тяготеющий к самой оголтелой фантастике. А доложил в редакции о своих взглядах на НЛО биофизик из Красноярска Павел Вадимович Полуян. «НЛО — это самая грандиозная мистификация нашего времени!» — заявил Полуян Светлане Кузиной. По его словам, летающие тарелки «строят не зеленые человечки, а люди». А чтобы скрыть их испытательные полеты, спецслужбы придумали миф про инопланетян. Об этом Полуян твердит уже 10 лет! Комментируя сообщения очевидцев о «светящихся объектах, летающих по небу зигзагами с невообразимой скоростью», Павел Вадимович утверждает, что «это не объекты, а ионосферные зайчики, которые появляются в результате свечения воздуха в месте пересечения двух радарных лучей». С одного прочтения и не поймешь! Упоминание в заголовке тракторного завода объясняется рассказом некоего Данко Приймака, который будто бы в 1980-х годах работал главным инженером на тракторном заводе в Павлодаре (Казахстан). Якобы там был секретный, охраняемый военными цех, в котором делали некие импульсные генераторы. Как Данко догадался спустя много лет, это были «детали двигателей советских летающих тарелок». Пересказывать дальше это невероятное сочинение нет сил. Вот так отсутствие информации, хоть немного продвигающей нас к пониманию сути НЛО, рождает небывлицы вроде рассказов Полуяна и Приймака».

Поразительный пример вывихнутого сознания: фанаты инопланетных тайн и любители контактеров бросаются в качестве ругательства ярлыком «оголтелая фантастика»! Но может быть, действительно изложенное мной объяснение феномена НЛО выглядит надуманным? Об этом вам, любезные читатели, и предстоит вынести свое беспристрастное суждение.

Я решил поступить так. В этой главе, в ее нижеследующих параграфах, дам свои тексты, опубликованные летом и осенью 2005 года. Публикации были такие: в сокращенном варианте — в «Комсомольской правде» 25 августа — 1 сентября 2005 г. с анонсом на цветной обложке «Тайна НЛО раскрыта!», а наиболее полно — в двух номерах газеты «Вечерний Красноярск», 3 и 10 августа 2005 г. (<http://vecherka.ru/Sledopt/382> — часть 1 и <http://vecherka.ru/Sledopt/442> — часть 2). Текст и все иллюстрации, конечно, воспроизведены и в Сети — на сайтах российских уфологов.

За границей — в ближнем зарубежье — на сайте исследователей из Латвии (<http://www.ufo.lv/articles.php?id=632829082005105307> —

ЛЕТАЮЩИЕ ТАРЕЛКИ СТРОИЛИ НА ТРАКТОРНОМ ЗАВОДЕ?

Под таким названием «Комсомолец правды» за 25 августа-1 сентября этого года опубликовала статью за подписью Светланы Кузиной, известной поборницы правды об аномальных явлениях. Но здесь она почему-то изменила своему пристрастию к правде и поды-



тала материал, вытекающий к самой вопиющей фантастике. А доложил в редакции о своих взглядах на НЛО биофизик из Красноярска Павел Вадимович Полуин. «НЛО — это самая грандиозная мистификация нашего времени» — заявил Полуин Светлане Кузиной. По его словам, летающие тарелки строят не зеленые человечки, а люди. А чтобы скрыть их испытательные полеты, спецслужбы придумали миф про инопланетян. Об этом Полуин твердит уже десять лет! Комментарий сообщения очевидцев о «светящихся облаках, летающих по небу десятками с невероятной скоростью». Павел Вадимович утверждает, что это не объекты, а ионосферные зайчики, которые появляются в результате солнечной активности в месте пересечения двух радиальных лучей. С одного прощания и не поймешь! Упоминание в заголовке тракторного завода объясняется рассказом некоего Данко Приймака, который будто бы в 1980-х годах работал главным инженером на тракторном заводе в Павлодаре (Казахстан). Якобы там был секретный, охраняемый военными цех, в котором делали некие импульсные генераторы. Как Данко догадался спустя много лет, это были «детали двигателей советских летающих тарелок». Переоценивать дальше это невероятное совпадение нет сил. Вот так отсутствие информации, хоть немного продвигающей нас к пониманию сути НЛО, рождает небывалые вроде рассказов Полуина и Приймака.

Одна из наиболее убедительных фотографий НЛО, сделанных в Мак-Менессе (штат Орегон, США)

Любители «тайн XX века» оказались не готовы принять правду.

там дан наиболее выразительный фоторяд, который, впрочем, вы тут увидите), а также на страницах русскоязычных сайтов в США и в Мексике.

Здесь, в книге, я эти тексты публикую чуть подредактированными, с небольшими дополнительными комментариями и вставками из других материалов (в частности, из моей сетевой публикации «КГБ открывает тайны НЛО?»). Добавятся и некоторые иллюстрации. Таким образом, читатели получат полное представление о секрете летающих тарелок, а содержание главы на этом будет исчерпано.

Однако совершенно необходимо ознакомить вас и с исходным трактатом «Ликвидация НЛО» — там есть многое, о чем в теку-

щей главе я упоминаю мимоходом. Этот текст дан в последующей специальной главе — самой объемной и построенной в форме, отличающей ее от других частей книги. И наконец, велел за этим появиться дополнительный «уфологический» раздел, где я расскажу обо всем, что осталось за кадром. Также мы обсудим комментарии сетевых читателей, вы увидите фрагменты моей переписки по данной проблеме с другими экспертами. Вместе с вами попробуем разобраться и с обстоятельствами, которые вроде бы не согласуются с обсуждаемой версией (вроде исторических свидетельств о НЛО в далеком прошлом). Требуется разъяснить и некоторые детали, в том числе и те, что выяснились совсем недавно (вроде киномистификаций о «тарелках»). За течением событий просто трудно уследить — каждый день обнаруживается что-то новое. Сегодня, например, разбираюсь со спамом, пришедшим по электронной почте, — и на тебе! — рекламируют ЭИПОС, электроимпульсную противообледенительную систему. Когда-то с помощью электромагнитных импульсов стали приводить в вибрацию обшивку самолетных крыльев, чтобы стряхнуть наледь. Теперь предлагают так же очищать крыши высотных домов от снега и льда. И невдомек, что здесь задействована та же самая технология, что использовалась в первых летающих тарелках для создания подъемной силы... Впрочем, я забегаю вперед.

Снегоброс и антиобледенитель. Единственный в мире

180 патентов в 33 странах

ЭИПОС — современная антиобледенительная система на рынке уже 40 лет. Основана на авиационных разработках.

Самолеты Президента России, АН-124, ИЛ-86, ИЛ-96 и др. оснащены противообледенительной системой ЭИПОС.

Компания РWT-Импульс с 1998 года успешно использует 3-ю генерацию системы ЭИПОС в городском хозяйстве.

Это целая коллекция достоинств, из которых складывается имидж системы XXI века.

Отсутствие энергозатрат. Эффективность при любых температурных и климатических условиях. Сброс снега с крыш любой конструкции. Борьба с обледенением. Профилактика сосулек.

Да уж... Сосульки, падающие с крыши небоскреба, — тоже ведь летающие объекты. Как говорится, «от великого до смешного». Впрочем, сосулькой по голове — тут не до смеха будет!



Июльским полднем 1995 года я стоял под палящим солнцем у газетного киоска и был счастлив. В руках — свежий номер популярной красноярской газеты, на странице — огромный заголовок «ОБМАН ДЛИНОЙ В ПОЛВЕКА: НЛО СОЗДАНЫ В ПЕНТАГОНЕ», тут же красуется мой портрет, а рядом — чертежик дискообразного аппарата. Я размахиваю газетой и кричу: «Начинается!»

Как будто войну объявил: «Мне надоело своим молчанием поддерживать самую грандиозную мистификацию двадцатого столетия. Никаких пришельцев на летающих тарелках нет. Есть летающие машины, сконструированные людьми в середине двадцатого столетия, достаточно простые по устройству. Такие аппараты используют в режиме чрезвычайной секретности для разведывательных целей».

Смешно, я ведь действительно думал, что стоит лишь рассказать о принципе полета тарелки, как все всем станет ясно. И начало внушало оптимизм: мою версию сразу же обнародовала «Комсомольская правда» — интервью под заголовком «Инопланетяне — секретная выдумка ЦРУ». Затем об этом неоднократно писали и другие центральные СМИ, потом я издал книгу «Ликвидация НЛО», а по WWW за последние годы мои статьи разошлись на нескольких языках. К сожалению, летающие объекты до сих пор остаются неопознанными.

Хотя кому как. Недавно в МГУ в рамках философского конгресса проходила встреча с иранскими учеными, я там присутствовал, а после подошел к представителю культурного центра Исламской Республики Иран — хорошо говорил по-русски. Спрашиваю: «В новостях сообщают, что у вас над атомной электростанцией в Бушере и в других местах часто UFO появляются. Вы знаете, что это американские разведывательные аппараты?» Персидский гость отвечает: «Да. Мы об этом думаем». Я порадовался и подарил собеседнику копию одной своей статьи (материалы были заготовлены для выступления на конгрессе в семинаре «Наука и паранаука»). Вот ведь какая история — скоро восточный мир будет знать о тайне западных НЛО, а у нас — в России, где имеются и свои варианты этих аппаратов, публика до сих пор рассуждает о пришельцах из космоса.

НАД ЯДЕРНЫМ ЦЕНТРОМ В ИРАНЕ ВИДЕЛИ НЛО

NEWSRU.com 25 декабря 2004 06:01

В иранском небе наблюдается увеличение полетов неопознанных летающих объектов (НЛО). В течение прошедшей недели светящийся объект облетел провинции Центральная, Бушер и Исфаган, передает РИА «Новости».

Передвигаясь с востока на запад, НЛО пролетел над населенным пунктом Натанз, где расположен один из ядерных центров Ирана, после чего объект взорвался в небе. Местные жители населенного пункта Мохаджеран, которые были крайне напуганы происходящим, описали его как большой самолет.

Подобные явления отмечались в Иране в конце апреля — начале мая 2004 года. Как сообщают очевидцы, все замеченные в Иране НЛО обладают хорошей маневренностью, скоростью и способностью менять цвета свечения.

Один из британских исследователей Джонни Ренделз, занимающийся долгое время аномальными явлениями, утверждает, что «в иранском небе курсируют суперсовременные шпионские летательные аппараты!». «В действительности увеличение полетов НЛО отмечается именно в то время, когда обостряются политические кризисные ситуации», — считает Ренделз.

Как сообщил эксперт Тегеранского университета, «скорее всего, это некие атмосферные явления, вызванные резко меняющимися погодными условиями». Однако собеседник агентства не стал категорически отрицать утверждения британского коллеги о «летающих шпионах-невидимках».

НЛО ОЧЕНЬ ЗАИНТЕРЕСОВАЛИСЬ ИРАНОМ

Светлана ТЕРЕШИНА, 17 января 2005, <http://www.utro.ru/articles/2005/01/17/396967.shtml>

Представители Вооруженных сил Ирана различного уровня все-речь обеспокоены появлением в небе неопознанных летающих объектов.

В последнее время ответственные лица Исламской Республики стремятся определить происхождение светящихся летающих объектов, зафиксированных в небе Ирана. В частности, власти беспокоит вопрос, принадлежат ли эти НЛО внеземным цивилизациям или это летающие шпионы-невидимки, посланные враждебными государствами.

В Военно-воздушных силах страны пытаются развеять опасения мирных граждан. Один из заместителей командующего ВВС Ирана генерал-лейтенант Мусави заявил: «Мы уже давно занимаемся расследованием данного вопроса, и на нынешнем этапе можно

сказать, что летающие тарелки, или НЛО, не фиксируются радарам. Кроме того, для воздушных сил указанные объекты не представляют опасности, так как, по нашим данным, они летают на очень большой высоте».

Однiко Мусави отметил, что иранские летчики неоднократно наблюдали НЛО при выполнении учебных полетов. Также генерал сообщил о готовности ВВС отразить любого рода вторжение в воздушное пространство Исламской Республики. Другой высокопоставленный военный иранской армии, пожелавший остаться неназванным, заявил, что считает возможным появление современных летательных аппаратов, осуществляющих разведывательные полеты. Он обосновывает свои слова последними полетами тарелок над иранскими ядерными объектами. Возможно, появление в небе над Ираном НЛО связано с «секретной операцией», которую якобы проводят американские войска в этой стране. Журнал The New Yorker опубликовал сегодня информацию, что США ведут в Иране тайные разведывательные операции, выбирая цели для потенциальных военных ударов.

ВВС ИРАНА ВСЕРЬЕЗ ЗАЙМУТСЯ БОРЬБОЙ С НЛО

В связи с участвовавшими случаями наблюдения неопознанных летающих объектов в Восточном полушарии Россия и Иран договорились о совместном изучении феномена НЛО, сообщает WorldNetDaily со ссылкой на иранское новостное агентство IRNA. (Перевод материала — на сайте Inopressa.ru.)

Ранее агентство Associated Press сообщило, что ВВС Тегерана получили приказ сбивать любой неизвестный или подозрительный объект, залетевший в иранское воздушное пространство. А в государственных СМИ появились сообщения о появлении летающих объектов около ядерных центров Ирана.

«Полеты неизвестных объектов в воздушном пространстве страны в последние недели участились. Их видели над Бушером и Исфаханом», — отметила ежедневная газета Resalat. В обеих провинциях имеются ядерные объекты. «Мы разработали планы защиты ядерных объектов от любой угрозы, — заявил генерал ВВС Карим Гавами. — Иранские ВВС на страже и готовы выполнить свой долг».

Как отмечает WorldNetDaily, Иран охвачен НЛО-лихорадкой уже больше года. За это время, как говорят наблюдатели, в стране были зафиксированы десятки НЛО. В апреле государственное телевидение показало изображение мерцающего белого диска над Тегераном. IRNA сообщало о многоцветных объектах, выпускавших зеленые, красные, синие и фиолетовые лучи над городами Табриз и Ардебиль и над провинцией Голестан в районе Каспийского моря.

Что касается меня лично, то за время, пока длилась эпопея многолетнего расследования, весь разоблачительный пыл мой развеялся. Сенсационная версия, научная догадка превратилась в непреложную истину. От людей, которые имели отношение к производству таинственных аппаратов, я узнал столько технических деталей и подробностей, что секретная технология выглядит в моих глазах не сложнее устройства велосипеда. Вполне банальны и военная гонка в данной отрасли, и шпионские перипетии разные — фабулы для будущих расследований. Время торопит. Сегодня я постараюсь осветить все закоулки темной тайны. Обещаю говорить правду, почти всю правду, но не одну только правду. А для начала поведаю о некоторых подробностях самого хода расследования — чтобы было ясно, «откуда ноги растут».

В конце 80-х и начале 90-х годов СССР подвергся нашествию неопознанных объектов. Что там Руст на Красной площади! — небо над нашими городами наводнили летающие тарелки. Доходило до курьезов: в декабре 1989-го красноярские милиционеры прибыли по вызову и наблюдали, как «темные аппараты с цветными огоньками» пытались экспериментировать с ЛЭП, ведущей к алюминиевому заводу (история описана в сборнике «НЛО над Красноярском»). Многие мои знакомые наблюдали объекты, летавшие над Енисеем и краевым центром. Мне тогда не посчастливилось, но я видел НЛО чуть раньше — 26 апреля 1989 года — на Урале. «НЛО над Пермью», как его именовали потом в газетах, получил широкую известность, поскольку свидетелей было множество. Короче говоря, факты — налицо, оставалось только понять: откуда прибыли эти странные машины явно искусственного происхождения?

Я не мог не задуматься над загадкой — летательные аппараты были моей первой любовью, пробовал даже поступать в Московский физтех на факультет аэрофизики и космических исследований, но оканчивать пришлось физфак Красноярского госуниверситета. Задумался, и пришла в голову идея. Как потом оказалось, — почти в десятку. За исключением одного важного аэродинамического эффекта, мне удалось достаточно точно воспроизвести в уме настоящую конструкцию первых тарелок, которые появились в США в конце 40-х годов. Эту схему и начал с 1995 года пропагандировать в прессе и даже по ТВ. Весной 2001 года, будучи в Москве, принес свои материалы в ре-

дакцию «Совершенно секретно». Но вместо публикации получился детектив: стоило мне вернуться в Красноярск, как заявился ко мне странный человек и попросил, чтобы я «эти наработки никому больше не показывал», дескать, если патриот, то должен помалкивать. Незнакомец интересовался, знаю ли я, «из чего делается корпус», а также обещал при условии хорошего поведения определенное финансирование.

Если кто-то хотел меня напугать, то — напрасно. Я просто летал от радости, поскольку получил подтверждение своей правоты. За три месяца написал брошюру «Ликвидация НЛО», не пожалел своих денег — издал 200 экземпляров, потом разослал по редакциям СМИ и библиотекам всей страны. Одновременно разместил книгу в Интернете, подготовил статью, анонс на русском и английском, да и распространил все по Сети.

Сразу же пошли серьезные отклики — электронные письма, из которых следовало: либо человек знает то же, что и я, либо относится к информации всерьез и хочет меня проверить (один зануда из Австралии чуть ли не допросы мне учинял). Но самые важные сведения я получил от корреспондента по имени Данко Приймак. Кому любопытно, могут узнать его адрес по гостевой книге моего сайта «Ликвидация НЛО» (http://res.krasu.ru/liq_ufb). Данко когда-то был главным инженером на тракторном заводе в Павлодаре (это Казахстан), насколько я понял — именно там в закрытых военных цехах и делались некоторые узлы российских тарелок. После распада СССР Данко уехал за границу и соблюдать режим секретности был не намерен. С письмами Данко познакомлю вас чуть позже.

Были интересные личные встречи. Например, с депутатом Думы Евгением Логиновым. Этот подполковник ВДВ из новосибирского Академгородка прославился тем, что привлек внимание общественности к плутониевой сделке «Гор-Черномырдин» (данная тема заслуживает отдельного разговора), но кроме атомных тайн депутат Госдумы знал много и других секретов.

В книге я анализировал трактат Бресса Маккаби «НЛО и ФБР»: сборник документов из рассекреченных архивов ФВБ интересен тем, что составитель старался интерпретировать их как подтверждение инопланетной версии, хотя, если смотреть непредвзято, из этих документов, как из мозаики, складывается подробная картина испытаний секретных аппаратов. И некото-

рые американские специалисты об этом прямо пишут. Доктор Маккаби осуществлял операцию прикрытия, но, столкнувшись с моей версией, очень разозлился — если судить по его реакции в WWW и письмам ко мне. Зато другой американец, эксперт NASA Джеймс Оберг из Хьюстона, выразил солидарность, и мы иногда обмениваемся посланиями.

За прошедшие годы инопланетная версия, несмотря на телепар, как-то потускнела. Стали появляться документальные фильмы и публикации, где утверждается, что на военной базе ВВС США в «Зоне-51» в т.н. «Ангаре-18» не трупы пришельцев хранятся, а секретные летательные машины. А недавно в одной статье я прочитал о новейших аппаратах «типа дирижабля» с электрокинетическими двигателями. Из кратких сообщений мало что понятно, но мне понравился новый термин — «электрокинетический двигатель». Очень точно передает суть. К анализу этой сути мы сейчас и переходим.



ПОДЛИННАЯ ИСТОРИЯ НЛО

Каждый раз, когда смотрю репортаж с очередного авиакосмического салона — московского, французского, индийского или китайского, — я с нетерпением жду: вот сейчас появятся в небе и приземлятся на взлетном поле необычные аппараты, напоминающие по форме тарелки. Понятно, что не о пришельцах из космоса говорю, а о НЛО, сделанных земными инженерами и рабочими. И здесь возникает вопрос: «Если это — земная летательная техника, пусть даже секретная, почему же ее столь долго держат в тайне? Ведь тут настоящий прорыв в транспортных технологиях!»

Да, так оно и есть. Однако революционный переворот в данной области приведет сразу же к коренному изменению всей человеческой цивилизации, что грозит затронуть многие интересы. На этих аппаратах легко проникать через государственные границы — мечта террористов и наркодельцов, такие машины способны потеснить бензиново-керосиновый транспорт — это крах нефтяных магнатов и автопромышленников. А велед за сим — политические, финансовые и военные последствия...

Именно поэтому секрет «летающих тарелок» так долго оставался в тайне. Но, как сказано в Евангелии от Луки: все тайное рано или поздно становится явным. Я в этом убедился. И вы,



Кадры с «umbrella plane», которые использованы в голливудском «Аэроплане». А так он примерно выглядел.

читая эту книгу, сможете убедиться в том же. Главное: не понадобится нам никаких фантастических гипотез и выдумок о антигравитаторах неведомых. Увидите: все на уровне обыденной физики и школьных наглядных пособий.

Часто по ТВ показывают кадры кинохроники из истории авиации, где среди допотопных планеров и «этажерок» фигурирует странное устройство — нечто вроде огромного зонта с мотором и пилотом. «Зонт» дергается вверх-вниз, и при его движении вниз аппарат даже отделяется от земли на секунду. Самолет-зонтик (он так и назывался — umbrella plane) был испытан в 1911 году в Америке изобретателем Чейнсом Воутом.

Эти кадры можно лицезреть, например, в фильме «От великого до смешного» из серии «Крылья», где рассказывается о разных экспериментальных конструкциях. Но я не смог найти копию передачи и взял изображение самолета-зонтика из американской ленты «Аэроплан» (там по замыслу режиссера перед мысленным взором пилота в критический момент пробегает история самолетостроения). Кадр, к сожалению, не очень четкий, поэтому рядом его графическая копия.

Этот аппарат — пращур летающих тарелок. Самолет-зонтик 1911 года выглядит забавно, но вы же не думаете, что американец тратил деньги на постройку этой машины просто для забавы? Принцип полета, основанный на создании уплотнения под вибрирующей плоскостью, ничем не хуже того, что применяется в традиционных самолетах. Однако сто лет назад еще не было технологий, позволяющих задействовать вибрацию на полную мощь — требуется обеспечить ультразвуковую частоту.

А теперь — кино! Я все-таки достал хорошие кадры. Но и тут — сюжетная история. Сначала я попробовал договориться с Андреем Разбашем (он приезжал по делам в Красноярск) — Андрей обещал мне, что даст распоряжение коллегам перегнуть на мой e-mail по электронной почте нужные кадры из вышеупомянутой ленты программы «Крылья». Но почему-то я ничего не получил. Зато исполнился мой заказ, и я приобрел худфильм «Трест, который лопнул»: там вставка из американской документалистики начала XX века с прыгающей машинкой Чейнса Воута. Когда я сравнил оба варианта — наш и тот, который из фильма «Аэроплан», то с удивлением обнаружил, что запечатлены здесь разные модели устройства. В фильме «Трест...» — на кадриках видна машина, у которой не слишком большой «зонтик», поэтому она не высоко прыгает. А вот у американцев в фильме машина уже солиднее — у нее большой «зонт», она взлетает уже выше, а сбоку (видно, если всмотреться в кадры в динамике) ее украшает плакат с надписью «SKY CAR». Значит, «самолет-зонтик» не просто испытывался, но его модели совершенствовались! Это лишнее подтверждение того, что изобретатель относился к данной технологии серьезно.

Смотрите сами. Я взял два кадра «самолета-зонтика» из хроникальной вставки в советском кино (где он подпрыгивает под песню артиста Караченцова), и мы заверстали их на соседних листах — один под другим. Теперь, если вы сделаете разрез ножницами по черте над первым кадром и накрутите получившуюся полоску бумаги на карандаш, то сможете посмотреть мультипликационный фотофильм. Это старая игрушка: двигайте карандашиком — кадры будут сменяться перед глазами, — и вы увидите процесс в динамике. Перед вами документальная съемка первой модели «самолета-зонтика» 1911 года. Працур «летающих тарелок» выглядит смешным и нелепым, но его далекие потомки — НЛО третьего тысячелетия — совсем не смешны.

Самолетостроительная фирма Чейнса Воута работала в связке с военно-морским ведомством США, и в конце 40-х годов появились первые летающие тарелки. Похожие на телефонные динамики: одна или несколько огромных мембран под действием импульсных электромагнитов колотили по воздуху с мегагерцевой частотой, а обтекаемая верхняя часть обеспечивала разность сил лобового сопротивления сверху и снизу. Об этом я и догадался первоначально, но кое-что оставалось непонятным.



Первый вариант «самолета-зонтика» — прыгает, как петушок, вознамерившийся взлететь!

«Пока тарелка не станет отбрасывать от себя чего-нибудь существенного (как это делает ракета), подъемной силы не будет. Этим «чем-нибудь» является кольцевой вихрь, благо он не оставляет после себя разрежения — назад тарелку не подсасывает. На вихре нужно удерживать тарелку всего пару микросекунд, потому что за это время уже образуется новый вихрь. При отбрасывании воздуха возникает реактивная сила, тарелка приподнимается, а образовавшийся под ней вихрь не дает создаваться разрежению и затягиванию назад до создания следующего вихря. Время между вихрями очень мало. Вихрь вовлекает во вращение значительный объем воздуха, следовательно, за время создания вихря тарелка может передать ему больший импульс и подняться выше». Дословно привожу ключевую фразу из послания инженера Данко Приймака. Именно в кольцевых вихрях и состоит секрет полета. Данко и рассказал мне ключевые моменты истории данной военной отрасли.

У первых тарелок толкающая мембрана часто не выдерживала вибрации, что приводило к катастрофам. (Обрывки «упругой фольги» нашел на фермерском поле капитан ВВС США Джес-

си Марсел — с его сообщения и начался шум вокруг инцидента в Розуэлле в июле 1947 года.) Кроме того, тарелки соскальзывали с поддерживающего столба вихрей, а стабилизировать полет можно было или с помощью вертикальных рулей-триммеров (о пролете тарелки с вертикальными рулями есть свидетельства в отчетах ФБР из книги Б. Маккаби — Bruce Maccabee, Ph.D. UFO FBI CONNECTION), или за счет вращательного гироскопического эффекта. Испытывались и устройства, где движители соединялись в цепочки — эскадрилью подобных летающих полумесяцев с треугольными рулями, «прыгающих, как тарелки по воде», наблюдал в июне 47-го гражданский летчик Кеннет Арнольд.

Тарелки с импульсными электромагнитами были тяжелы и не могли летать на далекие расстояния (как сообщил мой корреспондент: «Американцам приходилось доставлять их к берегам СССР на подводных лодках» — отсюда рассказы о появлении НЛО из-под воды, хотя лодка в момент старта «тарелки» должна была всплывать). Со временем эстафета перешла к следующему поколению аппаратов, где не требовалось трясти электромагнитным полем толкающую мембрану. Весь корпус делался из пьезокерамики — не было механического перемещения плоскости, вибрация достигалась за счет пьезоэлектрического эффекта (именно пьезоэлектрические пищалки издают звуки в электронных будильниках и сотовых телефонах). Аппараты этого поколения уже не тарелки, а шары, эллипсоиды и другие объемные фигуры, окруженные во время полета ореолом ионизированного газа.

Где-то в середине 70-х годов в СССР появились свои НЛО. Я помню сообщение по программе «Время» о том, как советский академик Шкловский доказал, что мы одиноки во Вселенной. Это было равносильно официальному заявлению ЦК КПСС, мол, инопланетян нет и в ваши дезы мы не верим. Компетентные органы занялись уфологами и начали цензурировать газетные публикации на сей счет — дабы погасить беспредметный психоз. А для сведения соперников в популярном журнале «Техника — молодежи» была опубликована статья о гражданском использовании секретной технологии — об электроимпульсных противообледенительных системах ЭИПОС, которые очищают от наледи крылья ИЛ-86 (опубли-

ковали даже схему подводки импульсов к индукторам, приводящим в вибрацию алюминиевые плоскости).

Но у конкурентов появилось тогда уже третье поколение тарелок — темные объекты, у которых светятся лишь небольшие зоны — активаторы вихрей. Свет внизу — для полета, сбоку — когда надо двигаться в сторону (загораются «иллюминаторы»)¹. Зоны активации вихрей возникают в нужном месте корпуса, состоящего из ячеек-контактов. Нечетные ячейки — соединены вместе (это база), а на другие подается через регулирующий коммутатор напряжение. Корпус монолитен и не вибрирует, но прилегающий слой воздуха искусственно ионизируется (в некоторых моделях — слабой радиоактивностью материала поверхности, в других — испаряющимися солями металлов), а импульсы тока, проскакивая с мегагерцевой частотой в зоне активации, заставляют его резко расширяться, рождая столб вихрей. Принцип термических источников звука известен, но в других отраслях техники он не нашел столь эффектного воплощения.

СПРАВКА: В некоторых моделях двигателей внутреннего сгорания для облегчения работы свечи — проскакивания искры — в металл контактов разрядника добавлен радиоактивный изотоп полония: ионизация прилегающего слоя воздуха делает искрение безотказным. О том, что полоний используют в автомобильной промышленности именно таким образом, были осенью 2006 года сообщения в СМИ в связи с отравлением агента-перебежчика Литвиненко.

Описанная схема совершенно понятна. Только привычка к традиционной самолетной технике мешает осознать гениальную простоту этого электрокинетического движка. Мы так привыкли к своим громогласным авиалайнерам, что уже не обращаем внимание на тихих естественных летунов, а ведь птицы и летучие мыши взлетают без особого шума и пыли, тяжелый жук летит на тонких вибрирующих прозрачных пластинках, лю-

¹ Помните описание рядов разноцветных опней и рисунок, сделанный Крисом Мэнселлом, что приведены в книге «Круги на полях»? Американец Стивен Грир, судя по всему, прекрасно знал, что за аппарат висел над полями в Видборо-Хилле. И мигания фонариком — сигнал «неопознанным» участникам операции о том, что свидетели-англичане уже вовлечены в сценку. А цель была простой: переключить исследователей Стоу Сиркелз с мистической мифологии на инопланетную. Спросите: зачем? А зачем потом на полях появились посланцы из космоса и физиономия инопланетянина?

бая муха показывает чудеса высшего пилотажа. Разве не очевидно, что сжигающие тонны керосина самолеты — это самое грубое и примитивное из того, что можно придумать для полета?

Между тем еще в 1998 году была издана книга «Полет в аспектах науки», автор — Андрей Витко, преподаватель Московского авиационного института, специалист по устройствам сверхвысокой частоты. Это позволило ему развить теорию, описывающую полет бескрылых аппаратов, которые он именует «открытые акустические резонаторы».

Различия трех поколений «тарелок» я попытался показать на рисунках, опубликованных в моем интервью корреспонденту «Парламентской газеты», — статья «Летающие тарелки мастерят люди. Но тайно». «Парламентская газета», № 97 (1226), 30 мая 2003 г. (Кстати, копию именно этой страницы я и передал иранцам.)

Это важно подчеркнуть: оцените, как последовательно и логично развивается техническая идея. Начало: самолет-зонтик Чейна Воуга 1911 года, где поршень двигателя туда-сюда зонтичную поверхность и создавал подъемную силу, позволявшую отделяться от земли. Но на задействованном диапазоне частот и амплитуд колебания подъемная сила подавлялась встречной силой сопротивления — требовалась иная технология. Далее произошел переход к электромагнитной схеме конца 40-х годов, где зонтик превращается в мембрану на нижней поверхности аппарата, а вместо бензинового мотора действуют электромагниты, создающие с высокой частотой импульсы, толкающие рабочую поверхность. Затем в 50—60-х годах ненадежный «летающий динамик» заменяется пьезокерамическим корпусом, но и он тоже не слишком хорош, поскольку пьезоэлементы рано или поздно изнашиваются — надо менять. (Кстати, после публикаций в Сети появилось письмо, где один радиолюбитель сообщал, что в случайной ситуации он наблюдал взлет пьезоэлемента).

<http://www.ufo.lv/minds.php?tid=632829082005105307>

Автор мнения: Константин. Мнение: *Помнится, еще в 50-е гг. я был активным радиолюбителем. А в те времена в продаже были репродукторы для подключения в розетку радиосети и помимо ныне известных электромагнитных тарелок продавались и пьезоэлектрические репродукторы с кристаллом сегнетовой соли.*

СТРАСТИ

ЛЕТАЮЩИЕ ТАРЕЛКИ



МАСТЕРЯТ ЛЮДИ.

НО ТАЙНО



В интервью
публикованы мысли
Леона Павлова
«Легендарный НПО»,
директор авиационной
школа и Маршал науки.
Многие считают его
создателем летающих
тарелок — полетел
электродвигатель.

Вот, что он рассказывает о СССР-17014, о том, как он был создан, о том, как он летал, о том, как он был уничтожен. Леона Павлов, создатель СССР-17014, рассказывает о том, как он был создан, о том, как он летал, о том, как он был уничтожен. Леона Павлов, создатель СССР-17014, рассказывает о том, как он был создан, о том, как он летал, о том, как он был уничтожен.

Вот, что он рассказывает о СССР-17014, о том, как он был создан, о том, как он летал, о том, как он был уничтожен. Леона Павлов, создатель СССР-17014, рассказывает о том, как он был создан, о том, как он летал, о том, как он был уничтожен.

Вот, что он рассказывает о СССР-17014, о том, как он был создан, о том, как он летал, о том, как он был уничтожен. Леона Павлов, создатель СССР-17014, рассказывает о том, как он был создан, о том, как он летал, о том, как он был уничтожен.

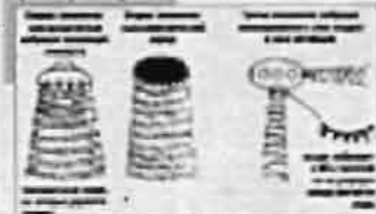

Слева направо: электрокинетический двигатель; электрокинетический двигатель; электрокинетический двигатель.

ПАРЛАМЕНТАРСКАЯ ГАЗЕТА
18

На схемах, представленных в публикации на страницах «Парламентской газеты», изображены основные типы аппаратов с электрокинетическими двигателями.



Посмотрите на фотографии НЛО, взятые из разных источников, и вы без труда распознаете только что описанные модели «тарелок» и явления, сопровождающие их полет.

Их отличительной особенностью было то, что в конструкции почти не было металла, а потому они были очень легкие. И вот однажды у меня возникла идея проверить частотную характеристику этого репродуктора. Я сначала извлек из ящика диффузор с кристаллом и положил его на стол. Затем начал подключать к нему переменное напряжение от самодельного генератора на электронной лампе. И вот при какой-то частоте на грани слышимости диффузор приподнялся на два-три сантиметра над столом. Для меня это являлось загадкой вот до сегодняшнего дня. Спасибо, автор.

И вот, в конце концов, создана самая оптимальная схема, применяющаяся поныне: в вибрацию приводится уже не мембрана и не пьезокерамическая облицовка аппарата, а прилегающий к корпусу тонкий слой воздуха. Здесь нет ни одной трущейся детали, все настолько просто, экономично и оптимально, что перед секретными конструкторами я готов преклонить колени!¹

Некоторые «ученые-скептики» заявляли мне, мол, данный принцип полета плох, поскольку поток энергии, который можно передать через электрокинетические рывочки, явно несопоставим с теми мощностями, что гудят и вертятся в вертолетных винтах. Но ведь и моторчик парашюта несравним с вертолетным двигателем. А в книге Витко приведены строгие расчеты, показывающие, что для полета «открытого акустического резонатора» требуется меньше затрат энергии, нежели для вертолета. Важно уяснить, что полет «тарелки» — это явление, отлича-

¹ Иногда задумываюсь: не могли бы наши далекие предки — пусть и случайно — наткнуться на подобную технологию? Ведь разрядная электростатическая машина (пособие для школьных уроков физики) достаточно проста — а из ящика электростатические заряды умели извлекать еще в Древней Греции. Остается всего лишь вместо узкого разряда между двумя контактами обеспечить поверхностное искрение — для этого требуется сделать некую доску с разрядниками-заклепками, расположенными в шахматном порядке. Искры бьют одновременно между «черными» и «белыми», а прерывистость разрядов получается автоматически. Такая поверхность уже способна взлететь: расширяющийся от мгновенного нагрева воздух порождает в зоне разрядов вихревые толчки — и аппарат поднимается. Насчет подобных летающих предметов известны легенды: парящий гроб Магомета в неведомой пещере, а более достоверно — летающий трон во дворце византийского императора. О воздушных кораблях и коврах-самолетах тоже можно задуматься, но здесь есть большие сложности — требуется обеспечить устойчивость полета, а на вихрях трудно балансировать. Трудно, но все-таки возможно. Так что все может быть.

ющеся от реактивного движения, где аппарат отбрасывает от себя импульс, нужный для преодоления силы тяжести. «Летающая тарелка» создает подъемную силу за счет аэродинамических эффектов — здесь играют основную роль не законы механики соударяющихся тел, а законы взаимодействия аппарата со средой. Взлет самолета — не старт ракеты. И еще: электрокинетическая схема с вибрацией прилегающего воздушного слоя, как вы уже поняли, работает без трущихся деталей, и путь преобразования энергии предельно короток — к.п.д. максимален. Так что возражающие «горе-теоретики» возражают, не подумав. А вот грамотные инженеры, напротив, легко чувствуют работоспособность схемы: для них вихревые процессы — старые знакомые, в отличие от физиков, которые умозрительно рассуждают здесь в понятиях школьной науки с ее законами Ньютона и Бернулли.

Хотелось бы тут чуть подробнее осветить одно немаловажное обстоятельство. В эпоху зарождения квантовой механики ученые-физики, стоявшие у ее истоков, так или иначе занимались аэродинамикой и гидродинамикой. Например, лорд Рэлей выводил закон излучения абсолютно черного тела на основе своей фундаментальной «Теории звука». Именно этот закон Рэля стал одной из составляющих в формуле Макса Планка, открывшего квантование электромагнитной энергии. Парадокс в том, что и доныне предмет аэродинамики, в отличие от теории «фотонного газа», многими физиками мыслится как область, где квантовые эффекты роли не играют. А надо бы об этом задуматься, — в них вся суть.

Я живу в Красноярске и часто смотрю с берега на течение могучего Енисея: наша река — первая в Евразии по величине водосброса, и ее серо-голубая поверхность являет собой занимательную картину бурления вихревых потоков. Причем это не стандартные закручивания, когда направленное течение воды искривляется, а именно бурление — как будто невидимая лопасть все время перемешивает слои, выталкивая одни на поверхность, затягивая другие вглубь... Так вот, особенность енисейского потока в том, что его энергия не сводится только лишь к массе воды, умноженной на квадрат ее скорости; значительная часть энергии аккумулируется в интегральной сумме вращательных движений этих внутренних вихревых образований — поступательный импульс легко переходит во вращательный мо-

мент импульса и обратно — вопреки стандартному представлению о независимости вращательной и поступательной компонент. Между прочим, группа красноярских инженеров изобрела, испытала и запатентовала простое устройство, которое извлекает эту энергию. Кажется невероятным, но поток воды, втекаая внутрь ящика, располагаемого параллельно поверхности, «на выходе» имеет скорость большую, нежели «на входе» (разумеется, при той же массе протекающей жидкости). И любопытно видеть, как специалисты — преподаватели красноярских вузов — своими расчетами пытаются доказать невозможность работы такой гидротурбины, в то время как она реально работает и дает энергию!

Вспоминается еще одна университетская байка: мол, есть в Новосибирском Академгородке засекреченная лаборатория, где изучается поведение уединенных вихрей в огромном вращающемся сосуде с вязкой жидкостью — вход в подземную лабораторию во много раз секретнее, чем в Новосибирский институт ядерной физики. Ну, теперь понятно почему...

Между тем любой желающий может с торoidalными вихрями поэкспериментировать в своей ванне, используя пластиковую бутылку из-под шампуня (надо взять цилиндр, у которого есть вогнутая внутрь складка, и разрезать пластик по краю ее). При сжатии бутылки торoidalный водяной снаряд вылетает оттуда, как из пушки, выскакивая над поверхностью. Один экспериментатор-любитель дошел до того, что сделал металлический патрон такого же профиля, а удар решил создать с помощью взрыва капсюля под водой: эффект был страшный — торoidalный вихрь, пущенный вдоль объема ванны, расколол акриловую стенку, вызвав потоп в квартире. Так что нестандартные гидро- и аэродинамические эффекты — это вам не механика бильярдных шариков, к которой мы привыкли в школе. Именно эта привычка и мешает многим... Мне нравится спрашивать таких «серьезных физиков» — горе-теоретиков: «Так, значит, по-вашему, над нами инопланетные пришельцы летают на антигравитационных аппаратах?» — психологический эффект от такого вопроса тоже получается впечатляющий.

А для мне решающим доказательством вихревой природы полета стала информация Данко Приймака, где он раскрыл тайну «загадочного материального луча». Об этом таинственном луче, который часто испускают НЛО, сообщают многие свидетели.

Он похож на обычный луч света, но способен изгибаться, как некое призрачное щупальце, и захватывать в себя предметы с поверхности земли. Увидев такое чудо, конечно, будешь думать исключительно о фантастической инопланетной технологии — о силовых полях, о супергравитации, искривляющей прямолинейный поток света. Однако все проще.

Тороидальные вихри-бублики образуют под тарелкой нечто вроде детской пирамидки, где блинами лежат друг на друге тоненькие вихревые кольца. В этих вихрях падает температура, влага из воздуха вымораживается в виде мелких кристалликов (тоже известный эффект — в технике используется для охлаждения деталей). И вот мы видим луч света — под тарелкой в вихре снежинок искрится не такой уж яркий поток от светящейся зоны активации. Свет из зоны разрядов идет во все стороны, но ярко виден только в столбе, где выются микроснежинки. Если же тарелка приходит в движение, слои в пирамидке начинают сдвигаться, и создается впечатление, что каким-то немислимым образом изогнулся луч света. А когда тарелка парит близко от поверхности, предметы, оказавшиеся в вихревой зоне, отрываются от земли (однако, сами понимаете, затягивать их в аппарат «пришельцам» надобности нет)¹.

По свидетельствам очевидцев, объект, зависший в сентябре 1977 года над центром Петрозаводска, выпускал лучи — полые внутри. То есть видимыми были именно края, образованные стопкой тороидальных вихрей, идущих один за другим и постепенно расширяющихся. В самой широкой части видимого лучеобразного пространства, где тороидальные вихри уже теряли энергию, диаметр светящегося конуса составлял десять-двенадцать метров. В книге В.Г. Ажажи об этом инциденте сообщается: «Свидетели говорят, что лучи имели срезанный конец и смотрелись как вход в туннель, образованный светящейся

¹ В упомянутой серии публикаций «Комсомольской правды» в серии «КГБ открывает тайну НЛО», где приводятся случаи наблюдений, документированные военными, описан некий конусообразный НЛО. Высотой в 50 метров, стоит высоко в воздухе, как столб. Легко понять, что это был не сам объект, а лишь подсвеченное им пространство, состоящее из кольцевых вихрей. Освещенная область обрывалась там, где нижний вихрь, потеряв энергию по мере расширения, уже не вымораживал из воздуха снежные кристаллики. А реальный аппарат находился в темноте на вершине конуса и был отнюдь не пятидесятиметровым.



Здесь вы видите фотографии «летающих тарелок» и схемы, показывающие направление вихревых потоков.

фактурой». В этой же книге известного российского уфолога (В.Г. Ажажа, «Иная жизнь», М.: Издательство «Голос», 1998) автор подчеркивает: «Возможно, таким лучом была втянута вверх 16 сентября 1989 года работница мясокомбината Н. в городе Николаеве. Страха она не испытывала. Надо полагать, что состояние отваги было наведено психофизическим воздействием с

«летающей тарелки» диаметром 40—60 метров, зависшей примерно на высоте двадцатипятиэтажного дома. Именно этот объект увидели работники мясокомбината, заполнившие площадь по окончании работы второй смены. Они же своим появлением и криками, по-видимому, и спасли Н., которую коварный луч уже поднимал с родной земли». У Владимира Георгиевича часто встречаются анекдотические комментарии вроде этого — про спасительные крики. Однако, согласитесь, все эти колоритные детали просто так не придумаешь — и за ними легко угадываются физические явления, соответствующие вихревой природе светящегося луча.

Вот еще одна любопытная корреспонденция:

НЛО... РАСЧИЩАЕТ ЗАРОСШИЙ КАНАЛ

На протяжении последних дней внимание местной прессы было привлечено к пока необъяснимому событию в провинции Патхумтхани, находящейся к северу от Бангкока. 27 ноября 1989 г. в пять утра, когда здесь только начинает светать, жители деревни Банпоны района Самкок стали свидетелями странного феномена. По рассказам одних, они увидели в небе плавно скользящий шар мерцающего зеленого света. Другие очевидцы, в том числе две женщины-мусульманки, совершавшие утреннюю молитву, тоже поразились необычному явлению. Над старинным, заросшим растением каналом внезапно стремительно поднялись в воздух и помчались какие-то столбы, а над ними светился предмет, по форме напоминавший электрическую лампочку. Он двигался вдоль канала и, как гигантский смерч, втягивал в себя все с его поверхности. Любопытные свидетельницы тотчас забыли о молитве и бросились к берегу канала. Велико же было их удивление, когда они увидели чистую, лишенную всякой растительности водную поверхность и разрушенные мосты на протяжении километра!

В то утро в полиции и местном метеорологическом бюро телефон не умолкал. Люди просили прислать специалистов, объяснить случившееся и предупредить о его возможных последствиях. Тысячи собрались на берегу канала, чтобы убедиться воочию: неопознанный объект в секунды выполнил за них работу по очистке, которую они не могли сделать десятки лет. Извещенный о событии министр энергетики, науки и технологии Прачуаб Чайясан смог лишь заявить: «Нет необходимости паниковать перед лицом научно не доказанных и необъяснимых пока явлений...» В самом деле,

кроме рассказов очевидцев, разрушенных мостов и очищенной водной поверхности, других сколь-нибудь достоверных свидетельств присутствия в атмосфере неопознанного предмета пока нет. Никто не успел щелкнуть фотокамерой. В район случившегося направлена группа специалистов для измерения уровня радиации. Правда, местная историческая хроника свидетельствует, что нечто подобное уже произошло несколько столетий назад, и именно над этим каналом, служившим в то время водным путем в Аюттхая — столицу древнего Таиланда. Сохранившиеся легенды говорят даже о прибывшем из космоса и потерпевшем аварию в этом районе загадочном воздушном корабле.

Бангкок, Борис Чехонин, корр. ТАСС.

Обо всем этом и было рассказано в статье «Летающие тарелки строили на тракторном заводе?» в «КП» за 25 августа — 1 сентября 2005 года. (См.: <http://www.kp.ru/daily/23571.3/43585/>, а также на многих других сайтах, где она была перепечатана.)

Хочу здесь привести фрагмент из переписки с редакцией «КП» — это мой ответ на текст, полученный от Светланы Кузиной, что был ею составлен для публикации. Есть пара моментов, которые нужно прокомментировать.

Уважаемая Светлана!

Все получилось классно. Но есть неточности фактические, я их исправил. Жирным шрифтом в тексте выделены поправки. Где в скобках — желательно убрать. Пояснение к правкам — последовательно:

— Книга была написана в 2001 году, поэтому в «КП» десять лет назад были не ее главы, а просто мое интервью собкору Юрию Беликову.

— Данко не рассказывал о секретных цехах на тракторном заводе, это я так решил, судя по его письмам и биографии с его резюме в WWW.

— В Мэриленд он переехал недавно, насчет его работы на американскую оборонку — я такого не знаю.

— Где про фирму Чейкса Воута: нет данных, что первые тарелки выпустила именно фирма, скорее всего это была секретная лаборатория в самом военном ведомстве. Поэтому я и написал безлично: «появились первые тарелки». Лучше так и сделать.

— Темные НЛО появились именно «затем», это другая схема, не-
жели пьезокерамика.

— Где про пьезоэлектрические пищалки: заменить игрушки на со-
товые телефоны, поскольку в игрушках бывает и просто механи-
ка, а звуки из сотовых широкой публике лучше знакомы.

— Где про третье поколение НЛО, надо заменить слово «расширя-
ться» на слово «вибрировать», поскольку утрата конца моего
предложения, где расширение связано с рождением столба вихрей,
сделала указание на расширение несколько непонятным. То есть
надо здесь сказать именно про вибрацию.

— Электромагнитные колебания — это просто радиоволны, а
речь у меня идет именно о толчках, создающих вихри.

— Где про столб вихрей: отрыв от земли — это не засасывание.
Ведь засасывание скорее домысел наблюдателей. Хотелось бы уб-
рать это уточнение.

/...текст с моими правками.../

Про иллюстрации:

Главное фото — это самолет-зонтик (кадр из фильма ретуширо-
ванный), на него надо наложить мой рисунок белыми штрихами.
Рисунок закроет дефекты кадра.

Еще два фото в паре с моими рисунками: НЛО на четырех столбах
и НЛО в виде такой шляпы с иллюминаторами. К любым другим
картинкам годится в пару рисунок тарелки с вихрями внизу.

Мне кажется, здесь рисунки-чертежи — основное, поэтому фот-
ки НЛО можно пускать как проводилочки к ним, в меньшем
масштабе, что даст и экономию места. А если места будет не
хватать, можно убрать фрагмент из блицпроса, где говорится о
том, как я додумался и где были съемки. Хотя в принципе он ва-
жен, как подтверждение того, что я и помимо Данко о чем-то до-
гадался сам.

Всего доброго.

Сообщите, когда пойдет публикация.

Павел Полуян.

Большинство моих поправок редакция «КП» учла, но, к сожа-
лению, в тексте осталась и была опубликована дискредитирую-
щая фраза про Данко Приймака:

«Он рассказал, что в 1980-х годах работал главным инженером на
тракторном заводе в Павлодаре (Казахстан). Якобы там был
секретный цех, в котором делали некие импульсные генераторы.

НЛО строили на тракторном заводе?

ЛИЧНОЕ ДЕЛО
Вчера в тракторном заводе строили НЛО. Это было сделано втайне от руководства. Ученые из Ленинграда и Москвы обнаружили в тракторном заводе детали, которые не могли быть изготовлены в СССР. Это были детали НЛО.

Выдумки спецслужб

Вчера в тракторном заводе строили НЛО. Это было сделано втайне от руководства. Ученые из Ленинграда и Москвы обнаружили в тракторном заводе детали, которые не могли быть изготовлены в СССР. Это были детали НЛО.

Небесные зонтики

Вчера в тракторном заводе строили НЛО. Это было сделано втайне от руководства. Ученые из Ленинграда и Москвы обнаружили в тракторном заводе детали, которые не могли быть изготовлены в СССР. Это были детали НЛО.



У летающей тарелки крылья могли быть изготовлены в СССР.



Вчера в тракторном заводе строили НЛО. Это было сделано втайне от руководства.

Ученые из Ленинграда и Москвы обнаружили в тракторном заводе детали, которые не могли быть изготовлены в СССР.

Это были детали НЛО.

Ученые из Ленинграда и Москвы обнаружили в тракторном заводе детали, которые не могли быть изготовлены в СССР.

Это были детали НЛО.

Что видел летчик Арнольд?

Летчик Арнольд видел нечто необычное в небе. Это было сделано втайне от руководства. Ученые из Ленинграда и Москвы обнаружили в тракторном заводе детали, которые не могли быть изготовлены в СССР. Это были детали НЛО.



Ученые из Ленинграда и Москвы обнаружили в тракторном заводе детали, которые не могли быть изготовлены в СССР.



Ученые из Ленинграда и Москвы обнаружили в тракторном заводе детали, которые не могли быть изготовлены в СССР.

Любопытный



Ученые из Ленинграда и Москвы обнаружили в тракторном заводе детали, которые не могли быть изготовлены в СССР. Это были детали НЛО.



Ученые из Ленинграда и Москвы обнаружили в тракторном заводе детали, которые не могли быть изготовлены в СССР.



Ученые из Ленинграда и Москвы обнаружили в тракторном заводе детали, которые не могли быть изготовлены в СССР.

Кто похищает людей?

Ученые из Ленинграда и Москвы обнаружили в тракторном заводе детали, которые не могли быть изготовлены в СССР. Это были детали НЛО.

Лучи, которые могут казаться

Ученые из Ленинграда и Москвы обнаружили в тракторном заводе детали, которые не могли быть изготовлены в СССР. Это были детали НЛО.

Копия страницы «Комсомольской правды» от 25.08.2005 с материалом «Летающие тарелки строили на тракторном заводе?».

Как он догадался спустя много лет, это были детали советских «летающих тарелок». Чем закончилось дело, Приймак не знает — уехал в США, работал на их «оборонку» и попутно собирал информацию об американских «тарелках».

Бедняге Данко все-таки приписали то, что он реально не говорил. Ни о каких «импульсных генераторах» у нас и речи не было. Тем более огорчительно, что Приймак предстал вдруг в роли некоего двойного агента, работающего на ВПК США и одновременно собиравшего информацию об американских НЛО. Как объяснить столь странную интерпретацию моих материалов? Полагаю, что при подготовке публикации редакция «КП» советовалась с определенными спецслужбами, и те решили подать роль инженера-эмигранта именно в такой неблагоприятной аранжировке. И была еще одна неправомерная приписка к моим словам:

«Позднее моя версия подкреплена съемками в лаборатории сверхлегких летательных аппаратов Сибирской аэрокосмической академии и в лаборатории сильных магнитных полей Красноярского института физики. Лично видел, как импульсными генераторами поднимали вверх листы алюминия».

Здесь опять возник абсурдный термин «импульсный генератор» (на самом деле был просто электромагнит с конденсатором, который разряжался через обмотку), а вместо «листов» — кусочек алюминия, который подпрыгивал под действием импульсов электромагнитного поля. (Фрагменты видеосъемки вы увидите позднее в тексте книги «Ликвидация НЛО».)



ПОЛНАЯ ЛИКВИДАЦИЯ

В общем, тайны никакой уже нет. О секрете НЛО знают многие — и у нас, и за границей. Я даже не удивился, когда в фильме «Матрица» новобранцу Нео было заявлено, что корабль Морфиуса летает на «воздушной подушке» — пропали куда-то фантастические антигравитаторы. Да и художественный образ космических инопланетян превратился в затертый штамп (показатель — последний фильм «Война миров»).

Любители фантастики часто ругают меня: дескать, вы отрицаете все непознанное! Я обычно предлагаю: давайте выделим дело о летающих тарелках в отдельное производство, надо отделить «мух от котлет» — историю секретных машин от аномальных

феноменов. Не отрицаю — таковые имеют место, однако в случаях, когда наблюдатели видят конкретный летательный аппарат явно искусственного происхождения, они могут не сомневаться — эта тарелка сделана землянами.

Среди явлений, беспокоящих публику, следует выделить группу ионосферных НЛО: огоньки, бегающие по небу зигзагами с невообразимой скоростью. Открою еще одну «военную тайну» — это вовсе даже не объекты, они суть ионосферные «зайчики», которые появляются в результате свечения газа в месте пересечения двух радарных лучей с определенными характеристиками. Синхронное движение лучей позволяет «гонять зайчик» — такая «лампа дневного света» передвигается по небу с любой скоростью по любой траектории. Подобные эксперименты по модификации ионосферной среды связаны с противоракетной обороной¹.

¹ Как вы помните, к этому моему утверждению и прикопался критик-уфолог. Признаю, я сделал риторическую ошибку. Знатокам законов полемики известно, что не следует выставлять сразу все имеющиеся аргументы, а только самые сильные. Если сделаешь иначе, противник набросится на слабый аргумент, и это бросит тень на другие — бесспорные. Так и здесь. Я добавил к плотному ряду информативных и доказательных утверждений нечто «из другой оперы» (эксперименты по модификации атмосферы — это все же не «летающие тарелки») — и критик в этом меня сразу же уличил. Он постарался создать впечатление, что и другие феномены НЛО я объясняю какими-то невинными физическими процессами, не относящимися к делу. (Кстати говоря, точно так же поступил и мой американский критик Брюс Маккаби на одном из сайтов в США. Он тоже постарался увести внимание читателей от электрокинематики к ионосферным призракам.) Умелая демагогическая манипуляция налицо, а значит, истина уфологов не интересует. Что касается того, как зажечь в небе «лампу дневного света» — отдельная история для любителей северных сияний. О подобных технологиях мы поговорим в другом месте книги, затронем и иные аспекты проблемы неопознанных объектов, которые упомянуты здесь.

[/http://www.virtuallystrange.net/ufo/updates/2002/oct/ml1-020.shtml](http://www.virtuallystrange.net/ufo/updates/2002/oct/ml1-020.shtml)

From: Bruce Maccabee

Date: Fri, 11 Oct 2002 11:00:39 -0400

Subject: Russian UFO Theory

Pavel Poluyan has written an article on space defense of the USA which includes the following statement:

«Physicians» (he means physicists) «have discovered an interesting effect: it turned out that air shines right in the place where two radar rays with definite characteristics cross. A man-caused «star» appears in the sky at that. If the radar rays are co-ordinated, the star starts roaming the sky, which in its turn produces a surprising effect. This effect caused many legends about unidentified flying objects that can fly quicker than the velocity of light, its course can be zigzag at that. It is like a spot of reflected light that children like so much. As for more realistic flying objects, you can read about them in my book, *UFO Liquidation*. It's available at:

Большую группу феноменов составляют те, которые объяснял еще психолог Карл Юнг. Дело в том, что визуальная картинка, которую мы видим, — это именно КАРТИНКА. Изображение не переносится с сетчатки глаза в наше сознание, а создается в результате обработки информации, поступающей в мозг. Иногда в такую картинку могут вторгаться и посторонние образы, подобно тому как на экране монитора компьютера, подключенного к WWW, вдруг выскакивает непрошенная рекламка. Когда ребенок в темной комнате видит гномика, выходящего из шкафа, — он его действительно ВИДИТ, поскольку его мозг еще не умеет защищать визуальную картинку от других сигналов. Аналогично и у взрослых: под воздействием высокочастотного электромагнитного излучения работа мозга нарушается и в визуальную картинку вторгаются странные образы. То, что такие видения случаются в момент встречи с летающей тарелкой, неудивительно — ведь, в отличие от пилотов в заэкранированной кабине, случайные свидетели ничем не защищены от микроволнового излучения этого адского устройства¹.

www.krasu.ru

Poluyan became internationally «famous» last spring for his publication of a book that explains UFOs. To my great surprise he based his secret US weapon explanation on my UFO-FBI book in which I argue that even the US military rejected the secret weapon explanation.

He used the data (information) in my book to argue the exact opposite of my conclusion.

Go figure!

Anyway, this new explanation is also bogus. Whereas two microwave beams of sufficient power and the proper frequencies that intersect at a very high altitude might well affect the «atmosphere».

However, this is at such a high altitude that any effects that might possibly be seen would be extremely faint at night and not seen at all during the day. It seems to me that the most likely visible effect would be some sort of modulation of the light from a pre-existing auroradisplay.

Эту страницу можно найти и по адресу:

http://66.249.93.104/search?q=cache:SBE_YzTxFboJ:www.virtuallystrange.net/ufo/updates/2002/oct/m11-020.shtml+Bruce+Maccabee+Pavel+Poluyan+has+write+n+&hl=ru&ct=clnk&cd=3/

¹ В разговоре со специалистом я услышал, что основной механизм воздействия СВЧ на мозг связан с расширением-сужением сосудов и нагревом мозговой ткани. Так ли это — проверять не собираюсь и вам не советую.

Есть и другие версии: скажем, один американский энтузиаст астральных путешествий распространяет за деньги пленки с записью череды звуковых тонов. Утверждается, что включение записи во время сна помогает проникать в астрал и встречать там души умерших. Звуковые частоты, конечно, не СВЧ, но есть какая-то общность в результатах воздействия — «черти сразу выходят на связь».

Недавно в Сети появилось сообщение о том, что опубликован секретный доклад Минобороны Великобритании.

«9 мая 2006

Минобороны Великобритании представило публике доклад о неопознанных летающих объектах. Документ с грифом «секретно» появился в 2000 году. Исследование занимает 400 страниц и называется «Неопознанные воздушные феномены Великобритании». Специалисты Минобороны сделали вывод о естественном происхождении всех случаев «наблюдения НЛО» по запросу ученого из университета Шеффилда Дэвида Кларка, который сослался на закон о свободе информации, передает ВВС. При этом начиная с 2002 года в Интернете на сайте The UK Ministry of Defence стала публиковаться таблица, в которой указано, когда и в какое время люди видели тот или иной «неопознанный воздушный феномен» на территории Великобритании... В докладе предполагается, что множество людей, видевших НЛО или уверенных, что находились в контакте с инопланетянами, подверглись влиянию плазменного поля: «Медициной доказано, что местные поля такого типа могут вызывать реакцию в височной доле человеческого мозга. В результате у человека создается довольно четкое представление о событиях, которых на самом деле не было» <http://www.vz.ru/top/>.

Еще одной загадкой являются цветные огни, которыми перемигиваются между собой тарелки. Суть дела в том, что высокочастотное излучение этих устройств не только блокирует работу электроприборов (в том числе и свеч зажигания двигателей внутреннего сгорания), но также препятствует радиосвязи. Чтобы обеспечить контакт между несколькими аппаратами, используется цветовой код — это и есть то самое таинственное мигание бортовых огней (электромагнитным волнам видимого диапазона радиопомехи не страшны). Цветотональная азбука — штука удобная и простая, но она почему-то никак активно не разрабатывается. Единственную демонстрацию ее преимуществ я увидел в фильме Георга Лукаса: в первой серии эпопеи «Звездных войн» бойцы королевской боевой группы обмениваются цветными мигающими сигналами специальных фонариков, чтобы скоординировать свое проникновение в охраняемую зону, где радиосигналы явно прослушиваются.

Данный способ хотя и прост, но слишком примитивен: много ли информации можно передать миганиями? Поэтому иногда используется лазерный луч, который можно модулировать по яркости.

СПРАВКА: К слову сказать, в Красноярске работает фирма, организованная моими бывшими однокурсниками-физиками: ребята делают и продают систему связи на основе модуляции лазерного луча — продукция нравится «новым русским», желающим скрывать свои секретные переговоры от перехвата.

Впрочем, возможно, что мигание цветных огней на поверхности «летающей тарелки» имеет и другое назначение. Потребность в коммуникации возникает иногда, но всегда во время полета требуется корректировка ориентации аппарата. Иными словами, балансируя на столбах вихрей, тарелка должна постоянно поддерживать свое стабильное положение за счет корректирующих импульсов — вихри «выстреливаются» в ту сторону, куда начинается самопроизвольный сдвиг аппарата, — импульс отталкивания восстанавливает равновесие. Яркая вспышка видна потому, что интенсивность разряда в этой зоне активации выше, чем в других местах поверхности аппарата. А цвет вспышки обусловлен теми же эффектами, что ответственны за разнообразие цветных огоньков в газосветных лампах. (Вероятно, химическая ионизация воздуха, создаваемая парами металла, ответственная за «расцветку» вспышки, позволяет достигать более мощных разрядов — и, соответственно, более сильных мгновенных импульсов.) Таким образом, наличие цветных вспышек, сопровождающих полет НЛО, о чем говорят многие свидетели, может иметь по крайней мере два объяснения. Если честно, я не знаю, какое из них достоверно. Может быть, и оба вместе.

Из книги В.Г. Ажажи: *«Военно-транспортный ИЛ-76 под управлением майора Б. Карпо совершал учебно-тренировочный полет по намеченному маршруту, когда воздушный стрелок прапорщик А. Копельчук неожиданно заметил стремительно приближающиеся разноцветные огни. Они периодически мигали, как будто подавали какие-то знаки и сигналы. .. Прапорщик А. Копельчук — воздушный стрелок: «...Заметив в ночном небе разноцветные мигающие огни, я очень удивился. Усилил наблюдение. Объект приближался к нашему самолету с большой скоростью, потом вдруг*

ненадолго остановился. Затем снова пошел на сближение. Чтобы лучше рассмотреть НЛО, я выключил свет в своей кабине. И тут же четко увидел фигуру летательного объекта. Он был округленный. Я ясно различил 7—8 огней, идущих горизонтально, и четыре — вертикально. Кроме того, хорошо просматривались прожекторы, излучающие свет. Окраска объекта была серебристая...»

Часто уфологи возражают с указанием на исторические сообщения — от библейских сказаний до газет XIX века. Толковать и перетолковывать тексты можно бесконечно, к тому же в данной секретной области спецслужбы столько дезинформации насочиняли, что в трясине выдумок можно просто утонуть. И есть у меня против уфологов один бесспорный аргумент: ведь даже реальное существование космических пришельцев (сейчас или в древнейшие времена) нисколько не опровергает ни историю самолета-зонтика, ни этапы испытаний летающих тарелок в США, ни многочисленные случаи, когда активность НЛО хорошо сочетается с расположением военных баз и текущей геополитической ситуацией.

Хорошо понимаю тех, кто с порога готов опровергать мой рассказ. Мне тоже было грустно — я ведь не закоренелый рационалист-скептик. Мне нравятся и научная фантастика, и фэнтези, а киноэпопею Георгия Лукаса «Звездные войны» я вообще считаю гениальным творением. Некоторые коллеги даже упрекают меня в мистике, поскольку при всей своей критичности я не агностик и верю в Бога, в Святую Троицу.

И не собираюсь спорить, я согласен — много еще непознанного и чудесного вокруг нас. Но ведь мы не считаем телевизор «магическим кристаллом», а использование телекоммуникаций не отменило тайну ясновидящих и духовидцев. Так почему мы должны верить в инопланетное происхождение вполне земных летающих тарелок, если их технология вполне понятна и отнюдь не фантастична? Правда, летают они контрабандой и кое-кем используются для не самых благовидных целей. Но это уже другая история.



3. ЛИКВИДАЦИЯ НЛО

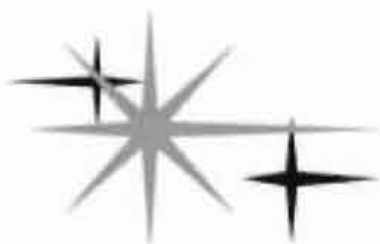

ЧЕГО БОИМСЯ?



— Ты кого больше боишься —

привидений или маньяков?

Две маленькие девчущки разговаривают рядом со мной в автобусе. Услышав случайно этот вопрос, я даже отвлекся от газеты — так он меня заинтриговал... Рыженькая с веснушками шепчет: «Привидений!» Ее подружка грустно произносит: «А я — маньяков, они ведь взаправду».

Противная рожа бандита в маске — на газетной странице в руках у меня, и причина странной беседы девочек становится понятной. Но вот смысл разговора я потом обдумывал еще долго и возвращался к тому вопросу не один раз. В самом деле, какой страх более приятен — кого мы любим бояться? Тайнственных пришельцев из темной преисподней или реальных носителей зла, которых, правда, мы знаем в большинстве своем только по фильмам, уголовной хронике и слухам? Что для человека важнее — страшилки-фантазии или реальное знание об опасности? Согласитесь, не так-то легко разобраться в этом.

Вот и сейчас, работая над книгой, опять задумался: как воспримут ее читатели, что им покажется предпочтительнее — сказка или правда? И сразу же начинается мысленный спор. Воображаемый собеседник говорит мне: «Во-первых, пришельцы на летающих тарелках — это не привидения. Это научная гипоте-

за, которую помимо наблюдений НЛО подтверждают исторические факты, рассказы о контактах, а также бесконечность Космоса, в котором кроме нас кто-то наверняка есть. Во-вторых, ты можешь сколько угодно доказывать, что «тарелки» делают на Земле, но все это — лишь твоя версия, и она не более достоверна, чем инопланетная экзотика уфологов. А в-третьих, привидения тоже существуют».

Я привычно возражаю: «Непознанных феноменов вокруг нас хватает, я не берусь опровергать их наличие — Космос действительно бесконечен. Но давай все-таки выделим «дело о летающих тарелках», выражаясь юридическим языком, в отдельное производство. А когда критически сопоставишь все данные, то приходишь к выводу: летательные аппараты, которые многие видели воочию, наблюдал я сам, — не настолько уж они фантастичны, чтобы быть неземными. Наконец, нечего примешивать сюда потусторонние силы — они в гонке вооружений не участвуют».

Спорить — занятие утомительное. Я это понял после появления в Интернете моей книги «Ликвидация НЛО», когда стал получать по электронной почте ругательные послания фанатов-уфологов. Но были и другие письма. Те, которые свидетельствовали о моей правоте. Тайнственные корреспонденты знали гораздо больше меня. Смог в этом убедиться — и гипотетическая версия стала истиной. Продолжая юридическую метафору, скажу: «Одно дело — когда изобличаешь преступника с помощью улик и свидетельских показаний, а другое дело — когда обвиняемый сам указывает, где спрятаны орудия преступления».

Впрочем, господа присяжные заседатели, вам самим предстоит решать — кто прав в этом споре и насколько бесспорны доказательства. В конце концов, частное журналистское расследование — не государственная инстанция, а «дело о летающих тарелках» еще рано сдавать в архив.

Одна из газетных рецензий на мою книгу называлась «Чистое небо без НЛО», журналист благосклонно вразумлял меня:

«Павел Полуян призывает всех нас развенчать самую грандиозную мистификацию XX века и остановить использование секретных технологий в неблагоприятных целях. Но даже если он прав, многие навряд ли захотят отказаться от чудесной сказки о «летающих тарелках» и космических пришельцах. Так что автору предстоит преодолеть сопротивление не только своих коварных оппонентов из спецслужб, но и простых обывателей, не желаю-

щих расставаться с «возвышающим обманом», который им дороже «тьмы низких истин».

Все верно, но для таких упрямец-овнов, как я, любое сопротивление — «манна небесная», адреналин в кровь — для удешевления сил. Поэтому и появилась эта книга. А в данной ее главе представлен исходный текст брошюры «Ликвидация НЛО». Он находится и в открытом доступе в Сети на нескольких сайтах, в том числе и на моем фирменном — портал Красноярского государственного университета (www.res.krasu.ru/liq_ufo). Поскольку время потребовало уточнений, текст снабжен примечаниями — своего рода «гиперссылками».

Расставаться с легендой о пришельцах, конечно, жалко. Однако ничего не поделаешь, пора уметь и прощаться с детской сказкой. Но уверяю вас, уважаемые читатели, в мире есть много интересного и помимо инопланетян. Например, бессмертные души и ее посмертная участь. Об этом неплохо было бы напомнить тем, кто вот уже пять десятилетий обманывает все человечество, насаждая в информационном пространстве планеты чудовищную ложь и мерзкий обман. Пусть служители зла боятся нас, а мы их бояться не станем. Это ведь для них было сказано в древней книге: «Нет ничего сокровенного, что не открылось бы, и тайного, чего не узнали бы».



ЛИКВИДАЦИЯ НЛО

Не ждали — не звали! В шесть часов утра задребезжал телефон...

Обычно я отключаю аппарат на ночь, а тут — засиделся за компьютером, статья выстраивалась занимательно, увлекся, уже замаячил рассвет... Поставил точку, нажал «сохранить», схватил трубку:

— Да!

— Павел?

— Да! Кто это?

— Сергей. Помнишь, я звонил после твоего выступления по ТВ? Нам надо встретиться, это в твоих интересах.

Здесь, помнится, я примолк, ощутив во рту неприятный привкус...

М-м-м... Постарался смять паузу недоуменной интонацией:

— После выступления?

— Ну, когда ты рассказывал о своем открытии.



Павел Полуян.
"Ликвидация НЛО"

- [Аннотация](#)
- [Текст](#)

Pavel Poluyan. "Liquidation of the UFO"

- [Annotation](#)
- [Гостевая книга / Guest book](#)

Посвящаю эту книгу друзьям, которые никогда не предадут. Посвящаю ее — всем честным и добрым людям.

Павел Полуян. г. Красноярск, 2001 год



Сайт «Ликвидация НЛО» создан был на основе только что изданной книги.

- Что? Про то, как «тарелки» летают?
- Да-да, я звонил тебе, но обстоятельства помешали встретиться тогда... — Голос серьезный, уверенный, по-простому — без всяких церемоний — на «ты». Сжимаю ладонью телефонную трубку, пластмасса кажется мне холодной. Слышу, как тикает будильник на столике...
- Значит, спустя год в шесть часов утра решил поболтать?! — Я уже в роли: раздражен, обозлен, возмущен, раз, два, три.
- Извини, Павел, но нам надо встретиться, давай сегодня, часов в десять?

— Вот как? С чего бы вдруг? У меня своих дел хватает. И о чем бы нам говорить?

Далее этот Сергей незатейливо объяснил: что мое «открытие» кое-кому интересно, что я смогу «получить финансирование» и что «это не по телефону». Мы условились «на завтра». Вот так. Так вот. Данный разговор случился утром 18 мая 2001 года. Здесь и далее я пишу о реальных случившихся со мной событиях, а также о сопутствующих им ситуациях и, конечно, о своем понимании происходящего. Другое дело, что вся эта канитель накручена на гвоздике гипотетическом, а вышиваемый ею блестящий узор — верх абстракции. Чтобы не оказаться в роли безумного прорицателя, по мере возможности стану подкреплять, точнее, иллюстрировать фантазмагорический сюжет копиями реальных публикаций, фотографиями, ссылками на документированные факты. Имена персонажей, где нужно, будут изменены, где можно — оставлены. Некоторые герои появятся «в маске». Однако Сергей — имя подлинное, могу даже сообщить его фамилию и телефон.

А началось все именно так — как в банальном детективном романе — с ночного звонка. Тот звонок и побудил меня, подтолкнул к написанию этой странноватой книги. Очень надеюсь, что вам, уважаемые читатели, она будет интересна. Мне же ее публикация жизненно необходима — по обстоятельствам, серьезность которых вы поймете несколько позже. Впрочем, уже сейчас, наверное, ясно, что короткий ночной разговор предвещал неведомые сложности. Поэтому первое, что я сделал днем 18 мая, — заготовил «для страховки» интернет-версию своей сенсационной статьи и договорился с доверенными друзьями о ее рассылке («если не заберу через пару дней»).

Есть же поверье: не говори «черт», а то — накликаешь. Так и здесь. Той ночью я вдохновенно писал статью, где одним из эпизодов являлось именно вышеупомянутое мое выступление в программе «Утренний кофе» по красноярскому телеканалу «Афонтово». В статье также писал, что имею все основания подозревать наличие негласного внимания спецслужб к моей безобидной персоне. Статью стал делать потому, что незадолго до этого в конце апреля побывал в Москве и передал в редакцию «Совершенно секретно» кое-какие материалы вместе с видеозаписью отмеченного сюжета. Сюжет был интересен двумя краткими «подъемками» — из лаборатории сверхлегких лета-

тельных аппаратов при Сибирской аэрокосмической академии и из лаборатории сильных магнитных полей института физики. «Но что из всего этого состряпают москвичи? — думал я. — Лучше сам все изложу...» Изложил.

В трубке ныли длинные гудки. Я отключил предательский телефон. Походил по квартире. Выкурил несколько сигарет. Обдумал варианты развития событий. Потом сел за клавиатуру и продолжил текст. Поспать мне так и не удалось.

Сейчас я опять сижу ночью у компьютера. Прошло несколько месяцев, но помню то мое потрясенное состояние. Представьте: вот пишу-стараюсь, в ночной тиши сосредоточенно закручиваю драматическую нить, и вдруг из внешнего мира раздается сигнал: виртуальный персонаж мной создаваемой драмы ищет встречи... (Как будто кто-то почувствовал, что я коснулся запретной темы. — *Примечание-2006, П.П.*)

Конечно, пришла мысль и о простом элементарном совпадении. Я даже именно об этом серьезнее всего подумал. Это даже показалось мне более всего вероятным. Ведь помимо неясности с материалами, переданными в газету «Совершенно секретно», и моего звонка накануне зам. главного редактора Ларисе Р-вой («извините, ее сейчас нет в редакции»), были еще некоторые побудительные мотивы. Я только что прочитал русское издание книги американского физика Брюса Маккаби «НЛО и ФБР. Секретные материалы правительства США», а тут еще в газете «Красноярский рабочий» 16 мая появилось сообщение об этих же пресловутых НЛО и мистериальной возне вокруг них. Пожалуй, заметку надо процитировать:

«Группа американских ученых, объединенных в так называемый «Проект Дискавери» (на самом деле «Disclosure» — что значит «разоблачение», в тексте заметки была ошибка. — Примечание-2006, П.П.), утверждает, что НЛО существуют на самом деле. Как сообщает телекомпания Си-Эн-Эн, возглавляющий «Проект Дискавери» доктор Стивен Грир обратился в конгресс США с требованием организовать слушание по проблеме НЛО. Группа «Проект Дискавери», в которую, как передает корреспондент РИА «Новости», наряду с учеными входят также бывшие работники НАСА и Пентагона, с 1993 года ведет сбор документальных материалов, подтверждающих существование НЛО. На сегодня группа располагает видеозаписями показаний 100 очевидцев, в том числе бывших пилотов НАСА и космонавтов, в которых подтверждаются непосредственные кон-

такты с «пришельцами» и дается описание их летательных аппаратов. Рассмотрение конгрессом вопроса о НЛО, по мнению доктора Грира, представляет огромное значение, поскольку речь идет о существовании представителей разума из других миров и возможных контактах землян с ними».

Это сообщение РИА «Новости» перепечатали тогда многие газеты. Я стал рассуждать так. Опять американцы «пиарят» инопланетную версию, хотя число людей, знающих правду, уже переваливает критическую величину, вот-вот начнется «цепная реакция»... Зачем же новая порция лжи? Может, кто-то хочет «подставить» ЦРУ, а через него — экс-директора СИА Буша-старшего, чтобы президенту Бушу-младшему нервы попортить? Иначе к чему конгресс напрягать? Эту-то гипотетическую версию и решил раскрутить по-журналистски, сядя за свою писанину. Даже название броское придумал — «Тарелка для президента». И — расписался. Увлёкся. Забыл, что кроме «НЛО и ФБР» есть еще «НЛО и КГБ».

— Хотя чего я перепутался? Маловероятно, что этот Сергей из ФСБ, что местным агентам сообщили из Москвы о моем «шевелевании», — разговаривал я сам с собой в ту ночь. — Вероятнее всего, он просто фанат-пизоид. Прочитал в газете ту же заметку и вспомнил обо мне. Надо же — больше года мой телефон бережно хранил. Тем не менее допускал худшее. Потому и подстраховался. Да и романтично все это казалось, — «Конспирация, Феликс Эдмундович, и еще раз конспирация!». Впрочем, ныне подстраховка у меня еще серьезнее. Поэтому сейчас, когда пишу эти строки, уверен наверняка: моя книга увидит свет¹.

Здравствуйтесь, уважаемые читатели!

¹ Похоже, что основная идея моей ненапечатанной статьи «Тарелка для президента» оказалась правильной. Только фантажный сюжет стал разворачиваться гораздо позже. В материале «Марс? Атакуем!» газеты «Совершенно секретно» (апрель 2006 г.) корреспондентка из Вашингтона приводит слова уже известного нам Стивена Грира, в которых тот нападает на Буша и его администрацию: «Господа Чейни и Рамсфельд имели отношение к тайным операциям такого свойства начиная с 70-х, а в случае с Рамсфельдом — вероятно, с конца 60-х годов. У меня есть документ, свидетельствующий о том, что Рамсфельд скрыл информацию от Конгресса, — документ датирован 1968 годом. Отец президента Буша располагает огромными объемами информации на эту тему». Как видим, у кого-то есть необходимость — и секретная информация о «летающих тарелках» стала в преддверии выборов в США острым политическим оружием... Моя книга планируется к выходу в начале 2007 года, а как раз с этого времени в Америке начинают рассекречивать дополнительные материалы — так что публичных обвинений в сокрытии информации появится вскоре много. — *Примечание-2006, II. II.*

Год 1998-й. Письмо от родственницы из-за границы: «Напиши, Павлик, как отреагировала научная общественность на твою теорию летающих тарелок...» Ах, тетя, неужели вы вправду подумали, что «научной общественности» до моей теории есть дело!

Впрочем, оказалось, что газету «Известия» читают не только русскоязычные неграждане ближнего зарубежья, но и комментаторы из московской «цветной прессы», — почитают ее за серьезный источник. Неожиданно в «СПИД-ИНФО» (№ 3, 1998) появляется подборка «НЛО — секрет Пентагона?», а сама эта «гипотеза красноярского физика» представлена как одна из четырех основных, объясняющих феномен. (Другие три: природные явления, иллюзии-фантазии и деятельность пришельцев.) Так я попал в классики уфологии, хотя скорее уж не в классики, а в диссиденты — как лицо, отклоняющееся от господствующего вероисповедания. Ведь уфологическая версия однозначна: в «тарелках» летают инопланетяне.

«КРАСНОЯРСКИЙ ФИЗИК ПАВЕЛ ПОЛУЯН ПРОТИВ ИНОПЛАНЕТЯН» — так назвал свою заметку Алексей Тарасов, известинский собкор. по Красноярскому краю (30 декабря 1997 г.). Давайте для начала и ознакомимся с этой небольшой статьей.

«Павел Полуян пытается развенчать самую грандиозную мистификацию XX века. «Никаких пришельцев на «летающих тарелках» нет, — говорит он, — есть летающие машины, сконструированные и построенные землянами еще в середине нашего столетия. В обмане, дящемся полвека, я обвиняю Пентагон. Именно там созданы НЛО».

Принцип полета «летающей тарелки» очень прост, утверждает Полуян: «Никаких антигравитаторов или фантастических силовых полей. «В воздухе везде опора», — говорил основоположник российского самолетостроения Жуковский. Но опираться о воздух можно по-разному. Традиционный способ, применяемый в авиации, — аэродинамическая подъемная сила. Второй же способ — буквальное отталкивание от среды. Подобным образом летает бабочка или всплывает к поверхности пловец-подводник, — резко отталкиваясь, а потом плавно выводя свои «опорные поверхности» для нового рывка. Так и летает НЛО: ее



За несколько лет журналистского расследования публикаций было много.

шаровидный корпус под действием переменного электромагнитного поля мелко-мелко трясется — опирается о воздух, который начинает светиться, создавая в небе праздничную иллюминацию».

Опущу сугубо специальные пояснения, насыщенные техническими и физическими терминами, которыми сытал Полуян. Но, как он утверждает, сделать модель «тарелки» или, по его классификации, «рывка» не просто, а очень просто. Это под силу любому моделисту-конструктору.

Полуян демонстрирует чертеж и продолжает: «Как летательные аппараты, «тарелки» оказались малоэффективными. Большой вес они нести не могут, вести огонь с их борта нельзя — отдача сбивает баланс колебаний «тарелки», а корпус из тонкого

металла непрочен. Не случайно в 40—50-х годах, когда шли активные испытания этих аппаратов, было много катастроф НЛО. Фактически «рывок» — машина одноразового использования. Экипажу, кроме того, сверхвибрацией и высокочастотным электромагнитным полем наносился громадный вред. Пилоты вынуждены облачаться в защитные костюмы, которые невольные свидетели принимали за инопланетные скафандры. Короче, для широкого применения «рывки» оказались неподходящими, зато — очень удобными для секретных миссий, например — разведки».

Так вот, физик Полуян обвиняет сегодня спецслужбы США в сознательном насаждении мифа о пришельцах. Этой легендой, по его мнению, прикрывались испытания секретных летательных аппаратов. На вопрос, а что же наша «оборонка», Полуян ответил, что и у советского ВПК в конце 60-х появились «тарелки». Источники своей информации он не назвал.

Разоблачитель в последнее время опубликовал ряд статей, в том числе в журнале, издававшемся в закрытом Красноярске-26, и полагает, что эти его выступления послужили толчком для недавнего доклада ЦРУ. Вот августовское сообщение ИТАР-ТАСС: «Правительство США в течение долгих лет намеренно вводило общественность в заблуждение в вопросе об НЛО. С таким утверждением выступило ЦРУ США, сообщившее в своем докладе, что руководство американских ВВС провело кампанию дезинформации, будучи встревоженным тем, что все большее число людей становилось свидетелями полетов американских сверхсекретных самолетов-разведчиков, принимаемых ими за НЛО... «Более половины всех сообщений о встречах с НЛО с конца 50-х и в 60-е годы объясняется пилотируемыми полетами самолетов-разведчиков», — подчеркивается в докладе ЦРУ».

Полуян призывает американские спецслужбы окончательно развенчать мифы вокруг НЛО. В противном случае, говорит физик, через депутатов Госдумы будут сделаны соответствующие запросы, а на государственном уровне перед правительством США поставлен вопрос: до каких пор оно собирается обманывать человечество?

Полуян говорит, что недавно он уже передал свою информацию некоторым депутатам Госдумы.

Я не знаю, зачем нужен мир, где нет загадок. Где нет неопознанных объектов, заставляющих нас задуматься о своем месте во Вселенной. И не убежден, что стоит спорить со знаменитыми пушкинскими словами: «Тьмы низких истин мне дороже нас возвышающий обман». Полуян, которому кажется, что он знает «низкую истину», занят ее пропагандой уже несколько лет. Что ж, на то он и физик.

Кстати, не так давно корреспондент «Известий» Евгений Бовкун писал из Бонна, что германские уфологи сейчас внимательно изучают труд бывшего главного архивариуса Национальной службы раннего оповещения США Джеральда Хэйнса, обнародовавшего большую часть секретных документов ЦРУ по НЛО. Из них вытекает, что, по крайней мере, половину всех «зафиксированных» общественностью НЛО следует отнести на счет испытаний американцами своих секретных самолетов-разведчиков. И ЦРУ, утверждает Хэйнс, сознательно поддерживало истерию «верующих» в инопланетян.

Неужели и впрямь в этом мире на одно чудо станет меньше?»

Вот такая статейка... Надо бы добавить, что корреспонденция Евгения Бовкуна, которая здесь упомянута, заканчивается интересным прогнозом. Он пишет («Известия», 11 ноября 1997 г.): «В распоряжении Хэйнса оказалось более 350 секретных документов ЦРУ. И это далеко не все. Германские уфологи пережили глубокий шок. По их сведениям, обширный архив наблюдений за НЛО в свое время был собран советским академиком Зельдовичем и до сих пор не опубликован. Если окажется, что и он состоит в основном из документов аналогичного содержания, легенде о пришельцах окончательно придет конец». (И опять в тексте ошибка: не Зельдович, а Зитель. — *Примечание-2006, П.П.*)

Хочу уточнить. «Секретные документы ЦРУ», которые обнародовал Хэйнс, — из разряда тех, что стали доступны американской общественности по закону о свободе информации. А вот настоящие «top secret» еще не раскрыты.

Всплески гласности в США синфазны перевыборам американских президентов, и скоро мы, возможно, узнаем много нового. Может быть, и дождемся очередного доклада ЦРУ на эту тему. Надо ведь, в конце концов, выяснить — кто же морочил доверчивых граждан: ВВС или разведка?

В 1997 году ЦРУ явно «пускало пыль в глаза» или, как говорят китайцы, «выставляло букеты цветов». По упомянутому сообщению ИТАР-ТАСС, опубликованному в России (например, «Российская газета», 5 августа 1997 г., «За НЛО выдавали самолеты-разведчики»), лже-НЛО — это высотные SR-71 и U-2. Но странные «атмосферные явления», о которых там идет речь и которые оказались следами и отблесками секретных самолетов, — это отнюдь не реальные встречи с чем-то конкретным тарелкообразным и неопознанным. К тому же один из тех пресловутых U-2 был благополучно идентифицирован радаром и сбит в СССР 1 мая 1960 года.

На самом деле военные дезинформаторы вовсе не самолеты-разведчики пытались скрыть, ведь реальные НЛО, созданные американскими инженерами в конце 40-х годов, делались для других целей (здесь я подкорректирую свою версию). «Летающие тарелки» столь форсированно испытывались потому, что они казались их создателям практически идеальным средством доставки ядерного оружия, а именно эта задача в конце 40-х и в 50-е годы была главной. Потому и гоняли из США в СССР через Северный полюс эскадрильи «тарелок», — чтобы показать уязвимость российской территории¹.

С развитием ракетостроения ситуация изменилась кардинально. И хотя первые баллистические ракеты, как доисторические катапульты, могли лишь не прицельно зашвыривать ядерные заряды «по площадям», дело легко исправлялось количеством носителей. Да и точность доставки, которую вроде бы гарантировали «тарелки», теряла свое значение, коль скоро баллистическую ракету могли пилотировать космо-камикадзе. (Обсуждение этой моей гипотезы будет позже. — *Примечание-2006, П.П.*)

Так на смену «тарелочному буму» пришла гонка ракетно-ядерных вооружений, а развитие систем наземно-надводно-спутникового наведения и флот атомных субмарин, оснащенных ракетным оружием, окончательно подвели черту в военной карьере летающих тарелок. Для чего они нужны? Разве что шпио-

¹ Потом я узнал, что появление «тарелок» над северными районами СССР объясняется не перелетом НЛО через Северный полюс, а проходом в Ледовитом океане американских подводных лодок, несущих на борту «тарелки». — *Примечание-2006, П.П.*

нов забрасывать-эвакуировать или дестабилизировать массовое сознание гражданского населения страны-противника¹. Теперь, когда нет военного блока восточных стран, это секретное оружие американцев оказалось совсем уж лишним. Получается по русской поговорке: «И нести тяжело, и бросить жалко». А главное, рассекречивать страшновато — позора не оберешься! Не ровен час, окажутся «люди в черном» — в полном дерьме.

* * *

Общаясь с учеными, я пришел к выводу, что серьезные люди без труда осознают земное происхождение летающих тарелок. Скажем, сама форма перевернутой тарелки для любого специалиста по аэродинамике — улика, наводящая на мысль: дно плоское — вниз сила лобового сопротивления максимальна, а верх — сегмент сферы, значит, лобовое сопротивление кем-то сознательно сведено к минимуму. Вывод очевиден: воздушная среда как-то используется для опоры и создания подъемной силы — ведь разность сил этих лобовых сопротивлений направлена вверх и, судя по всему, может быть сделана больше, чем сила тяжести, увлекающая аппарат к земле.

Чем отличается парафизика от настоящей науки? Увидев в небе бесшумный полет светящегося сфероида, романтик воображает представителей «инога разума» и начинает фантазировать об антигравитации, безопорном движении, торсионных полях... Придумывать «невиданных зверей» — куда как увлекательно! Научный же подход, не отвергая творческое воображение, пользуется «бритвой Оккама» — не измышляет «сущностей сверх необходимости», а старается найти объяснение явлению в рамках известных законов. Я не скептик-догматик, люблю научную фантастику, уверен в существовании разумных существ в бесконечной Вселенной, да и современное понимание гравита-

¹ Интересно, что в 1958 году — как раз в промежуток между запуском спутника и выходом первого пилотируемого корабля «Восток» на орбиту Земли — увидела свет книга советского писателя Немцова «Последний полустанок». Там рассказывалось о разработке в СССР дисковидного летательного аппарата — металлического дирижабля с «особыми ракетными двигателями», способного летать в атмосфере и даже выходить в космос. В этой фантастической книжке недвусмысленно давалось понять, что «летающие тарелки» и есть такие сверхсекретные аппараты, и картинки были там соответствующие. И разумеется, американские шпионы-диверсанты пытались помешать испытаниям русского НЛО. — *Примечание-2006, П.П.*

ции кажется мне недостаточным. Однако, наблюдая 26 апреля 1989 года над Пермью реальный НЛО (случай, широко освещавшийся в тогдашней прессе), сумел смирить фантазию, готовую пуститься в пляс.

«...Вымотался до чертиков, таскаюсь с чемоданом по ночным, мокрым, апрельским улицам. И это называется «прямо, потом направо, гостиница «Центральная», — да вот где же она?! Очередной перекресток, стоит столбом какой-то парень, глаза вверх. Подхожу — никакой реакции. На мой вопрос неопределенно машет рукой, затем, дернув подбородком, произносит задумчиво: «Летит...» И вправду: высоко-высоко со стороны Камы тихо движется светящийся шар, оставляя за собой неяркий, струистый, короткий расходящийся след.

— Летающая тарелка?

Паренек высказывается в том смысле, что нет, на тарелку не похоже... Мы понаблюдали еще минут пять — пока шар не скрылся из виду, а еще минут через десять я окончательно спустился с небес на землю, предъявляя свои паспортные данные дежурному администратору. Кстати, после пролета неопознанного объекта мой тяжелый чемодан загадочным образом стал легче...»

Это из брошюрки «Разум из космоса?», которую я издал в 1990 году: высказал некоторые свои — довольно неопределенные — соображения по данному вопросу¹. Именно живой опыт, опыт-встреча, опыт-взаимоотношение — ляжет в будущем в основу науки. Те «эмпирические факты» — повторяемые, воспроизводимые, как бы абсолютные — предстанут лишь частной стороной мироустройства. И тогда никому уже не покажутся невозможными случаи, когда вдруг электромагнитные волны перестают квантоваться, массы не хотят притягиваться, в молекулярный хаос сознательно упорядочивается». Эти и подобные им мысли я встретил потом у исследователя аномальных фено-

¹ Недавно перечитал эту свою брошюрку. Самое интересное в ней — попытка использовать НЛО как таран для ниспровержения научного эмпиризма. Цитата: «По моему мнению, современная наука действительно демонстрирует свое бессилье «перед тайною Бермуд». Традиционное научное познание сформировало довольно простой образ. Вселенная как некий сложный механизм с заведенными правилами работы и устойчивыми схемами соединения-взаимодействия, и человек в нем, как муравей, изучающий входы-выходы. Весь прогресс науки шел на основе обычного восприятия опыта, как однозначного, единообразного, повторяющегося. Феномен НЛО кладет предел этой традиции...»

менов Жака Валле. С его воззрениями мы познакомимся попозже. — *Примечание-2006, II. II.*)

Итак. Свет испускает явно не сам корпус объекта, а воздух вокруг него, даже видно, как остается короткий светящийся след. Значит, газ ионизирован, как в лампе дневного света. А как воздух ионизируется? Отчего приходят в возбуждение атомы? От электромагнитного излучения, истечения зарядов или от физического воздействия. Электромагнитное поле точно есть — ведь, по свидетельствам очевидцев, при появлении НЛО начинают барахлить электроприборы. Но зачем «тарелке» такое излучение?

Не скрою, сначала я ломал голову над возможностью антигравитации, оставаясь, впрочем, в рамках строго научного подхода. Рассуждал так. Майкл Фарадей в XIX в. экспериментально показал, как магнитное поле рождает ток, а электроток сам создает магнитное поле. При условии, что поле гравитации и электромагнитное едины по сути (как пытался «на кончике пера» доказать Эйнштейн), — они тоже должны как-то «переходить» друг в друга. То есть энергия тяжести, которая обычно превращается в кинетическую энергию падающего тела, должна вместо этого становиться электромагнитной энергией, светом... В небольшой заметке «Летающая жемчужина» (газета «Красноярск», 29 июля 1992 г.) я в общих чертах изложил именно эту гипотезу. Потом, осознав, что все это — весьма гадательно и дальше отвлеченно-теоретических соображений идти некуда, оставил невнятное фантазирование. Понимание пришло позднее.

Есть в области физики у меня любимая тема размышлений, условно ее называю — «Нестандартный анализ неклассического движения». В алгебре имеет место быть концепция нестандартного математического анализа: попытка свести непрерывность к множеству актуально бесконечно малых. Что это может дать физике, писать здесь не буду, а вот для решения загадки НЛО сей подход оказался неожиданно эвристичным. (Про нестандартный анализ я написал довольно много в этой книге. См. главы про научные пирамиды и «мысли в письмах». — *Примечание-2006, II. II.*)

Почему мы представляем движение летающего объекта непрерывно-поступательным, как на школьном графике скорости, где рисуется прямая в осях «х» и «t»? Может быть, это движение

складывается из незаметных пунктирных «рывочков», каждый из которых — микроотталкивание от газообразной воздушной среды? Если бабочка отталкивается от воздуха с частотой порхания — «бьяк-бьяк-бьяк-бьяк», стрекоза зависает, трепещет узкими крылышками еще чаще (сотню раз за секунду), то для крупного аппарата тяжелее воздуха мы должны достичь еще более быстрой вибрации. И совершенно очевидно, что размашистые крылья здесь не подойдут, а вот некое тарелкообразное «летающее крыло» как раз сгодится...

Признаюсь, летательные и космические аппараты были моей «первой любовью», — еще в школе изобретал варианты ракет многоразового использования, посылал свои проекты с расчетами по формуле Циолковского в любимый журнал «Юный техник». Потом пробовал поступать в Московский физтех на факультет аэрофизики и космических исследований, но заканчивать пришлось физфак Красноярского госуниверситета. Позднее проявился серьезный интерес к проблемам обоснования неклассической физики, к методологии, к логико-философским вопросам науки и научного творчества... Так что все в конечном счете пригодилось.

Мы вернемся к вопросам теории полета НЛО и технологическим подробностям чуть позже. Пока коротко опишу, как пропагандировал «низкую истину».

Было понятно, — раз «тарелочный бум» гремел именно в США в 40—50-х годах, то и авторство принадлежит американцам (если не брать во внимание немецкие разработки, вывезенные в США после войны). Тогда выстраивалась прямо-таки сенсационная интрига, вполне пригодная для прессы. Красноярская «Сегодняшняя газета» целую страницу отвела для статьи «Обман длинной в полвека. НЛО созданы в Пентагоне» (6 июля 1995 г.).

В интервью журналисту Евгению Куксину я предстал таким всезнающим разоблачителем, хотя, конечно, полной уверенности в своей правоте у меня быть не могло. Как потом выяснилось, Евгений Куксин послал эту заметку в редакцию одной русскоязычной американской газеты, внештатным корреспондентом которой он являлся. Я же отправил этот материал знакомому пермскому журналисту Юрию Беликову, штатному сотруднику-собору «Комсомольской правды». Мне почему-то пришло в голову: раз НЛО часто видят в Пермской области, значит, там наши оборонщики их и делают (хотя столь же веро-

ятно базирование и в районе Воронежа, если судить по сенсационным сообщениям СМИ). 1 ноября 1995 года в «Комсомольской правде» появилась статья Юрия Беликова «Инопланетяне — секретная выдумка ЦРУ», сделанная в форме интервью — результат нашего телефонного разговора.

В начале 1996 года знакомые из Железнодорожского района — закрытого города Красноярск-26 — затеяли выпуск цветного иллюстрированного журнала «Плюс». Лучшей трибуны не придумаешь, ведь в этом городке — «почтовом ящике» — на тщательно охраняемой территории сосредоточены высококлассные специалисты российского ВПК. И если тамошние ядерщики — другой профиль, то ученые из Научно-производственного объединения Прикладной механики (НПО ПМ им. академика М.Ф. Решетнева), где создается космическая техника, — это аудитория вполне подходящая.

Статья «Анатомия летающего обмана» увидела свет в феврале 1996 года. Я попытался более-менее адекватно изложить суть, даже сочинил патентную формулу движителя. Конечно, не ждал от «секретчиков» прямого отклика, но какую-то реакцию получить рассчитывал. Главный результат был таков: меня никто не стремился опровергать.

Самое удивительное — сложилось впечатление, что ломлюсь в открытые двери и «тайна НЛО» давно уже известна всем, «кому положено». Зато теперь и мне было чем похвастаться: почти научная публикация — приоритет, зафиксированный в печати. Пусть и не гениальное изобретение, но своего рода «открытие Америки» (ведь и Америка — до официального визита Колумба — уже существовала и была кое-кому известна). Позднее мне рассказывали, что еще 30 лет назад один специалист рассчитал, что при ультразвуковой частоте колебаний жесткой модели тарелкообразной формы в воздушной среде получается подъемная сила вполне значимой величины.

Где же теперь этот специалист? — спросите вы меня. Не трудно сказать. Физики, бравшиеся за такие расчеты, рано или поздно оказывались в секретных лабораториях. Как это получалось, я понял недавно на собственном опыте.

Статья «Анатомия летающего обмана» заканчивалась программно:

«Что делать дальше? Ясно, что обман, которым нам морочили голову, следует прекратить. Вижу это так. Сначала изготавлива-

ется действующая модель «рывка», а ее полет снимается на пленку с соответствующими комментариями. Через средства массовой информации разворачивается пропагандистская кампания, призванная привлечь внимание общественности к этой непростой проблеме. На государственном уровне, например через депутатов Думы, делаются соответствующие запросы. И наконец, задается прямой вопрос правительству США: до каких пор оно собирается обманывать все человечество?»

Воодушевленный успешной публикацией, я решил воплотить наполеоновские планы в жизнь. Схема игрушечного «рывка», которую опубликовал в журнале, казалось мне работоспособной. Расчеты показывали, что комнатная модель НЛО, выполненная из легких материалов, должна взлететь: при радиусе корпуса в 1 метр, общий вес — до 1 килограмма, частота колебаний может быть невысокой, а подводка энергии по проводу извне — полету не помешает. Попробовал достать или собрать подходящий электромагнит и столкнулся с неожиданным препятствием: медная проволока в дефиците — все запасы «подчистили», сдавая «в лом» цветной металл. В 96-м у российских людей и денег-то не было, зарплату или вообще не платили, или отсчитывали «натурой». Да и у меня лишних рублей не водилось. Решил пока ограничиться пропагандой.

Цветной журнал выглядел презентабельно, я сделал копии с предыдущих публикаций и стал рассылать подборки материалов по выбранным адресам. Отдавал и лично в руки — с устными и письменными комментариями. Не хотелось, правда, выглядеть уфологическим фанатом (особенно в глазах политиков), поэтому подавал свою теорию как журналистскую версию «с нарочитым налетом сенсационности». Впрочем, такой она оставалась и для меня — полной уверенности в своей правоте, конечно, не было.

Запас журналов, выделенный мне редакцией, быстро исчерпался. В Красноярске в киосках их тоже раскупили. Попросил Сашу Карпикова — знакомого математика из «города атомщиков» — прикупить мне еще, но там в продаже его не оказалось. Говорю: найди издателей — у них-то что-нибудь сохранилось. И вот выясняется: — редакции уже нет, а огромная часть тиража у этих незадачливых предпринимателей «забрана за долги». Странное дело: забрать «за долги» печатную продукцию и не пускать ее в продажу? Тогда я не придал этому особого значе-



В закрытом городе Железногорске тайну встретили с пониманием.

ния — новые экземпляры статьи можно было делать на ксероксе. Однако моя пропагандистская кампания продолжалась недолго.

С весны 96-го начались странные происшествия.

Вот статья из газеты «Известия» от 12 мая 1996 года, автор ее тот же собкор, Алексей Тарасов, название материала — «Ни атомную бомбу, ни Родину красноярские физики не продавали». Я приведу цитату из другой статьи Тарасова «Обвиняемый от-

пущен под залог, атомной войны не будет», которая была опубликована в газете «Красноярский комсомолец» двумя днями позже — это более подробный вариант известинской статьи, где есть немаловажный для нас фрагмент.

«Накануне майских праздников офис красноярской фирмы, занимающейся плазменными сварочными технологиями, посещают три гостя. Надев наручники на директора фирмы А.С. (его имя и название фирмы мы пока не разглашаем), увозят его на «Волге». Только что беседовавший с А.С. журналист Павел П. (их связывает учеба на физическом факультете Красноярского госуниверситета) понимает сразу: это не рэкетеры. Небогатый офис посетили сотрудники РУФСБ. «Однако, — удивляется П. в беседе со мной, — они даже не попытались идентифицировать мою личность, когда я просил их прокомментировать происходящее, да и химическая формула в обвинительном постановлении была указана неверно». После запроса в соответствующее ведомство мне предоставили скудную информацию: РУФСБ возбудило уголовное дело по факту незаконного экспорта из РФ материалов двойного использования, применяемых в ядерных целях».

Публикация в «Известиях» наделала тогда много шума — ее перепечатывали и зарубежные СМИ, а телефон у красноярского собкора надрывался от международных звонков. Но это (как и судьба злополучного физика) к нашему сюжету непосредственного отношения не имеет, зато личность журналиста Павла П. надо бы все-таки «идентифицировать». Как вы уже догадались — это был я.

Пора кое-что прояснить. После окончания физфака, как это ни покажется странным, я поступил в аспирантуру по философии. Тема была связана с некими фундаментальными проблемами физики. Потом моя судьба сложилась достаточно извилисто, а с начала 90-х — по ходу разворачивающихся реформ — профессионально стал заниматься газетной рекламой — тем и зарабатываю на жизнь сейчас. Однако считаю себя все-таки физиком, поскольку вот уже много лет работаю «по специальности», — но «для внутреннего пользования». Придет время — опубликую некоторые свои разработки.

В журналистике не только рекламой пробавляюсь, в свободном режиме публикую статьи, которые пишу для интереса или «для дела». Часто приходилось выступать в печати и в защиту

Когда бывшего однокашника на моих глазах заковали в наручники, я сразу же помчался к Тарасову — есть сенсационный материал. Так оно и получилось. Помогла ли обвиняемому огласка или нет, но уголовное дело прекратили, и шум затих. И тут я призадумался.

Вспоминая ход событий, все никак не мог понять: почему это фээсбэки не поинтересовались — кто я такой? Вел себя развязно, сунул нос в постановление об аресте, а мне: «Мужчина, выйдите!» Потом, когда арестованного уводили, с вопросами приставал, включив диктофон: «Я представитель прессы! Что происходит?!» В ответ: «Без комментариев». ...Вот и появилось подозрение, — они просто-напросто знали меня! И само собой рождалась догадка, что все — начиная с неожиданного приглашения от бывшего сокурсника для интервью, кончая демонстративным напяливанием на него наручников, — все это была сцена, устроенная специально в моем присутствии. Впрочем, когда рассказывал о происшествии Алексею Тарасову, я так не думал. Да и потом не отнесся к догадке всерьез — уж слишком детективный сюжет получался, а совпадения в жизни бывают и покруче. Ну какой смысл в таком спектакле? Показать мне, что вот, мол, как бывает с физиками, которые занимаются тем, чем не нужно? Слишком затейливый этюд для наших кагэбистов¹. Тем не менее пропаганду «тайны НЛО» прекратил: надо было деньги зарабатывать, а не в игры играть. К теме вернулся только спустя год.

Летом 97-го исполнилось ровно 50 лет так называемому «Розуэллскому инциденту», когда в штате Нью-Мексико разбился НЛО, оставив после себя многочисленные обломки в виде нервушейся металлической фольги, а также вроде бы даже тела НЛО-навтов («Общая газета» назвала статью в номере от 14 августа: «Инопланетяне справляют юбилей»). В июне Пентагон, желая отметить эту юбилейную дату, выпустил книгу

¹ После выхода брошюры «Ликвидация НЛО» мы обсуждали этот эпизод с Юрием Поспеловым. Он и есть тот самый издательский представитель «Российской газеты» (был в то время) и редактор рекламной вкладки в красноярский тираж, с которым я тогда сотрудничал. Юрий высказал мысль: дескать, телефон А.С. наверняка прослушивался и ФСБ вовремя узнало о планируемом визите корреспондента, то есть — меня. Решили воспрепятствовать, но не успели — я прибыл раньше. Поэтому они, конечно, знали, кто я и откуда, поэтому и не поинтересовались журналистским удостоверением и вели себя столь подчёркнуто корректно. — *Примечание-2006, II. II.*

под названием «Розуэлльский доклад: дело закрыто». В книге повторялась старая невнятная версия об испытании аэростата, а о сверхсекретных летательных аппаратах ничего не говорилось.

В этом же 1997 году «стукнуло» 50 лет ЦРУ, что подтолкнуло «Перестройку в Ленгли» (название статьи в газете «Труд» от 5 августа): был назначен 18-й по счету и 5-й за предшествующие 6 лет директор Джордж Тенет, который заявил о своей приверженности принципам честного профессионализма, его заместителем стал Джек Даунинг — в прошлом резидент в Москве, прекрасно владеющий русским языком. Именно тогда и появился доклад ЦРУ, о котором мы уже знаем. Может быть, именно для доказательства «честного профессионализма» американское разведывательное ведомство решило откреститься от ВВС-овской дезы, демонстрируя мировому сообществу свою непредвзятость? Поступок логичный, ведь рано или поздно «тайна НЛО» будет ликвидирована и придется как-то оправдываться.

Все эти события и публикации побудили меня к действиям, результатом которых стала статья в предновогоднем номере «Известий», с коей вы уже ознакомились: «Красноярский физик Павел Полуян против инопланетян». И хотя физика полета НЛО в небольшой заметке А. Тарасова была изложена невразумительно, я остался доволен — пусть заокеанские аналитики «ломают голову»! Так что за новогодним столом мне и моим друзьям было о чем посудачить.

В начале 1998 года один американский фонд предложил мне грант для шестимесячной поездки в США, откликнувшись на поданную мной заявку с проектом по теме о средствах коммуникации. (ENGLISH TEXTS AND RUSSIAN MASS-MEDIA: THE PROBLEM OF COMMUNICATION IN ADVERTISING AND PUBLIC RELATIONS. I have got a long and steady interest in the problem of perception of English words used in advertising and means of information in Russia. There has been a great penetration of English words, advertising texts and Western methods of advertising to the Russian mass-media. I think that my scientific work concerning the problems of the perception of the English advertising information by a Russian consumer, will hopefully enrich the science of advertising and marketing.)

Съездил в Иркутск для собеседования по английскому языку, однако из всей группы мне единственному было отказано в поездке — видимо, слабоват оказался в знании разговорной английской речи. Пришлось повышать квалификацию.

Почти два года я не возвращался к теме. Находились дела более важные. Помешали и трагические обстоятельства, осложнившие личную жизнь. Но в конце 99-го, поднакопив новую информацию, сделал очередной ход. На этот раз решил действовать через электронные СМИ. На мое предложение откликнулась частная красноярская телекомпания «Афонтово», — так появился небольшой сюжет для ТВ.

Краткий сюжет тем не менее потребовал серьезной подготовки. Договорился о двух «подъемках»: одна — в лаборатории сверхлегких летательных аппаратов, другая — в Красноярском институте физики.

Руководитель лаборатории, где изучают планеры и дельтапланы, — Геннадий Коваленко, доцент кафедры конструирования машин и электронного машиностроения Сибирской аэрокосмической академии. Он полагал, что господство самолетов не вечно, на смену им придут новые летательные аппараты, основанные на необычных аэродинамических эффектах, — подобные той бескрылой авиетке, что была создана конструкторами авиационного концерна «ЭКИП» и Саратовского авиационного завода (ее изображением редакция «Комсомольской правды» проиллюстрировала статью «Инопланетяне — секретная выдумка ЦРУ»). Моя теория НЛО относилась к другой области, но Геннадий Коваленко подтвердил перед камерой, что предлагаемый принцип полета вполне правомерен.

Я был уверен, что корпус тарелки приводится в вибрацию импульсами электромагнита, поэтому попросил физиков из лаборатории сильных магнитных полей продемонстрировать как при включении электромагнита подбрасывается вверх кусочек алюминия (школьная физика: нарастание магнитного поля вызывает в металле противоположно направленную, отталкивающую силу индукции). Надо сказать, что съемка получилась более чем удачной. Я даже сам не ожидал, что кусочек металла будет получать такой импульс, — будто монетку щелчком подкидывают! В начале 2000 года на 9-м канале красноярского телевидения появился телесюжет, где звучали научные ком-

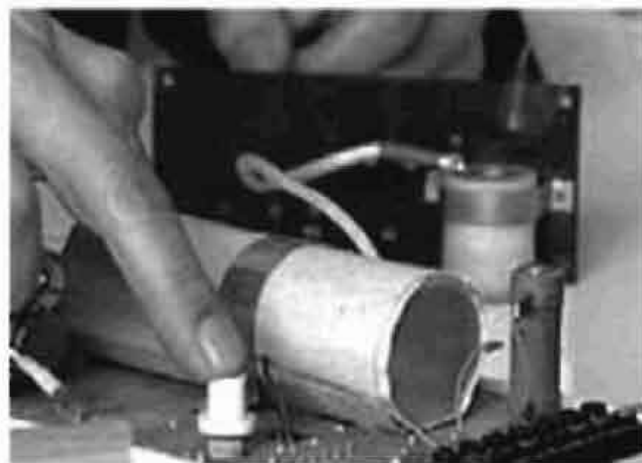
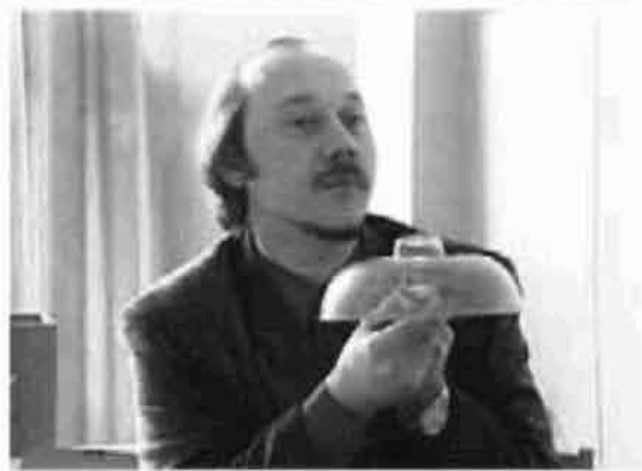

Кадры из телесюжета, где я «раскрываю секрет» НЛО.

ментарии, подпрыгивали металлические шайбочки, а я на примере прозрачной крышки от хлебницы показывал, как летает НЛО.

Все-таки телевизионные СМИ влияют на публику сильнее газет... После сюжета было два звонка. Один — от некоего «специалиста по воздушным подушкам» Сергея (того самого!), дру-

гой — от «исследователя паранормального» — назовем его Егором. Сергей потом на связь не выходил (до поры до времени), а с Егором у нас завязались взаимоотношения. Он показался мне человеком интересным.

Представьте себе: инженер-электронщик, который на научной основе занимается изучением того, как на происходящие события влияют космические ритмы и наши действия, кои можно назвать магическими. Он заявил, что работает в какой-то торговой фирме именно по этому профилю. То есть «навораживает» коммерческий успех и за это получает «нормальные деньги». Более того, по его словам, фирма эта сманила его из Томска, где он вел свои исследования и попутно работал бизнес-магом. Самое потрясающее во всей этой легенде было то, что в Красноярске его обеспечили машиной и квартирой, причем поселился он не где-нибудь, а в закрытом Красноярске-26, куда простому смертному попасть трудно.

Что ж, причуды русских бизнесменов бывают очень странными, а возможности большими. Много невероятного происходит в России в наше время!

Для чего же я понадобился Егору (который признался, что даже не видел моего выступления в телепередаче, — просто «ему сказали»)? Оказалось, он дружит по Интернету с костромским ученым-самоучкой, «непризнанным гением», по фамилии Шмидт. Для экспертизы его открытий и понадобилась моя консультация, точнее, не моя, а тех ученых — «с которыми знаком». Шмидт — фигура необычная, он, оказывается, объяснил, почему терпят катастрофы американские космические зонды, посылаемые на Марс, и по сему поводу ведет интернет-переписку со специалистами НАСА. По мнению Шмидта, в области гравитационных полей нарушается закон сохранения импульса, что, впрочем, и неудивительно — ведь в поле тяготения пространство неизотропно и неоднородно.

Я познакомил Егора со знакомыми физиками, помог сделать статью для газеты и постарался убедить, что на связь со специалистами НАСА не выхожу и желания такого не имею. После этого контакты прекратились.

* * *

В известном детективе популярного писателя Бушкова, где под чуть измененными фамилиями выведены для смеха разные

красноярские персонажи, в одной из сцен треплется по телевизору «философ Полуянский». Да так треплется, что у бывалой сыщицы Рыжей нервы не выдерживают... Мой пространный рассказ еще не надоел вам, уважаемые читатели?

Обдумывая эту книгу, я сначала хотел попробовать свои силы в остросюжетном жанре — соорудить нечто заковыристое с погонями, похищениями и даже перестрелкой. Появились бы агенты ЦРУ, конкурирующие с российскими контрразведчиками, роковые красавицы — посланницы транснациональных корпораций, хитроумные промышленные шпионы...

Может быть, и «пришельцев» стоило ввести, ведь наблюдались же помимо светящихся американских сфероидов еще какие-то загадочные явления, и в ближнем космосе что-то виделось, — может быть, все же следят инопланетяне за земными секретными играми? Мой детективный роман украсили бы копии реальных газетных публикаций, фотографии действующих лиц, расшифровки диктофонных записей, — получилось бы нечто сугобо постмодернистское.

Добавил бы я сюда еще и свои стишки, например, этот, написанный весной 2001 года:

Луна, как НЛО, летает,
Слон думает: «The fly is flyer!»
Он по-английски размышляет,
Поскольку африканский слон.
Но муха по-английски — «fly»,
А летчик в самом деле — «flyer»,
Выходит: летчик — это «мухер»,
Короче — на фиг и облом.
Итак, светясь, садится в джунгли —
Большой плафон ли, абажур ли,
Воздушный шар ли — «шурли-мурли» —
Такой вот звук он издает,
И от обилия шипящих, мурчащих
И внутри бурлящих —
Слон убирает уши в ящик
И больше их не достает.
Из яйчища выходит муха —
Огромноглаза, но безуха,
Словно по воле злого духа,
Явился колоссальный монстр! —
Она берет слона за шкуру,
Затем кладет его в пробирку

И, прикрепив на пробку бирку,
На бирке пишет: «Слоник конс-н».
Я поясню сию фонему
Для тех, кто слушает поэму,
Поскольку трудно въехать в тему,
Воспринимая все на слух,
«Слон кон-сер-ви-ро-ван», а значит —
Два уха, помещенных в ящик,
Пропали, так как ихний хрящик
От южной влажности — протух.

Бог знает, зачем я это написал и что хотел выразить? Может быть, как в старой сказке, знание тайны не дает покоя и хочется прокричать о ней хоть куда-нибудь? Или, наоборот, заявила о себе некая подспудная боязнь «злых сил», которые хотят законсервировать меня, как того несчастного слоника?

Так ли, не так ли, но, собираясь той весной в Москву для участия в одном политическом мероприятии, я захватил портфолио со всеми своими публикациями «к вопросу о НЛО», а заодно и видеопленку с записью телесюжета.

В редакции «Совершенно секретно» больше всего боялся, что меня примут за шизоида-контактера, поэтому всячески старался подчеркнуть свою отстраненность от темы («Посмотрите, может вас заинтересует...»). Да и чего, собственно, добивался? Лариса Решетникова внимательно посмотрела на меня и задала вопрос: «Вы просто хотите, чтобы о вашей версии узнало побольше людей?» Я ответил — да. А себя спросил: зачем мне это нужно — для славы или из любви к истине?

В книге Брюса Маккаби «НЛО и ФБР» есть красивая формулировка: «Мы имеем дело с грандиозным заговором молчания, направленным против американского народа и свободы слова». Универсальная аргументация — права человека, защита свободы слова! Всегда можно сослаться на это, как на исходный мотив. Но мной двигало другое: я должен был удостовериться — прав в своих догадках или нет? Пусть докажут мне, что я пал жертвой «чувства собственной важности», лучше уж убедиться в ошибке, представ перед публикой в роли шута, чем мучиться неопределенностью, которую не в силах сам разрешить. Ведь даже сейчас, когда вроде бы никаких сомнений не остается, продолжаю спрашивать себя: прав ли я? Ну, допустим, прав. А как быть с кругами на пшеничных полях, с историческими

хрониками о кораблях небесных? Что это: ошибочные интерпретации, непознанные природные явления, элементы кампаний по дезинформации? Да, моя теория многое объясняет, я даже придумал, как можно заэкранировать свечение воздуха вокруг «рывка», но зачем тогда на этих «темных НЛО» мигают разноцветные лампочки? Для красоты, наверное. (Мы уже знаем теперь ответы на эти вопросы, а «заэкранированный корпус» оказался совершенно ненужной придумкой. — *Примечание-2006, II. II.*)

Хорошо бы «убрать уши в ящик», чтобы не слышать голос внутреннего критика: «Перестань, Павел, дурить голову себе и другим!»

Чтобы прекратить попусту резонерствовать, приведу фрагменты из майских записей, сделанных «по горячим следам» событий.

19 мая 2001 г. ВАЖНЫЕ КОММЕНТАРИИ.

Есть важные причины, по которым я должен прокомментировать основной текст, написанный в ночь с 17 на 18 мая. Сначала — небольшие пояснения. К созданию первоначального текста меня подтолкнула книга «НЛО и ФБР», купленная накануне, в ней есть много фактов, подтверждающих мою версию. А тут еще сообщение в газетах об инициативе «Проекта Дискавери»... Короче, в голове у меня родилась фишка про президента Буша, и я сел писать статью «Тарелка для президента».

Кроме того, во время поездки в Москву (20—23 апреля) посетил редакцию газеты «Совершенно секретно» и передал свои публикации о НЛО вместе с видеозаписью телесюжета. Сказал: если сойдется для какого-либо материала, можно использовать. Однако понимал, что лучше всего этот материал я бы написал сам...

Взялся за статью. Особенно эффектно рисовалась версия о том, как родные спецслужбы чинили мне препятствия, да еще целый спектакль с арестом физика на моих глазах организовали. Надо признаться, что подобная интерпретация приходила мне в голову только в виде шутки. Правда, изложенная всерьез, она мне самому понравилась — вот ведь в какие игры играю!

А сейчас приступаю к «важным комментариям».

Произошли и продолжают происходить события, которые, возможно, подтверждают мою гипотезу об участии ФСБ во всей этой истории. В принципе всего два варианта: либо это (о чем ниже

речь) совпадение — необычайно мистический пример юнговской синхронистичности, либо — они, родимые.

Я, значит, пишу свой текст ночью 17 мая, нагнетаю напряженность о внимании спецслужб... И тут — в 6 часов утра! — звонок. В трубке: «Это Сергей. Помнишь, ты по телевизору выступал, а я потом позвонил!»

Меня, надо сказать, поразило на месте. Звонок этого «специалиста по воздушным подушкам» я отлично помнил, но — представ! — этот человек через полтора года звонит в 6 часов утра, чтобы встретиться. Говорит, «очень важно», «в твоих интересах» и даже финансирование обещает! Встретаться в тот же день я отказался, зато сделал кое-какие приготовления. А встреча будет сегодня, через 15 минут у краевой администрации.

Итак, Сергей (фамилию не назвал), тел. (я перезвонил потом, уточняя время свидания), машина «Жигули» № (так он сказал). Если это действительно спецслужбы, спровоцированные подачей моих документов в «Совершенно секретно», я смогу это почувствовать. Пока делаю распечатку и прячу текст (время 11.45).

Продолжение в 15.30.

Надо сказать, я поражаюсь... Дальнейшее изложение будет сбивчивым — надо упорядочить параметры ситуации.

Никаких сомнений мне вроде бы не оставили... Это какие-то серьезные люди. Первый вопрос, который задал Сергей, прозвучал совершенно просто (самый первый, когда мы уселись на скамейку в скверике Сурикова, а встречались на другой стороне улицы. Он, кстати, без машины, якобы «та-ам стоит, заглохла»...). Вот этот вопрос: «Ты никому больше информацию свою не передавал?» Ну, каково?

Я, конечно, сказал, что телесюжет показывал на видео знакомым — хвастался... И далее разговор пошел в таком деловом, серьезном тоне. Не буду приводить дословную его запись, было довольно шумно. Отмечу подробности.

Сергей вел разговор так, как будто меня знает абсолютно досконально, хотя никаких уточняющих вопросов не задавал. Сказал, что публикаций моих не читал (!), однако что он мог понять из пятиминутного телесюжета? Это к общей запутанности: получается, видел когда-то меня по ТВ, один раз по телефону разговаривал, больше года не вспоминал — и как вчера расстались!

Его предложение: вроде бы я (с его помощью) начинаю руководить частным КБ для продолжения разработок по летающим тарелкам, а финансирование солидное он обеспечит. Дескать, эта работа «на благо России» (ведь я патриот, и интересы Родины для меня важны?) и т.п. А мне следует набрать группу себе из своих специалистов («у тебя ведь есть кандидатуры?»), у него — есть, но они пока другими вопросами занимаются. Три раза упоминал некую организацию — ОРБ (первый раз — в смысле, что я на нее, наверное, работаю; тут я должен был как-то отреагировать? — но промолчал, не реагировал. Ну, не РУБОП же это!).

Я, впрочем, под простачка не косил, сказал, что сотрудничать соглашаюсь, но должен убедиться, что за ним стоят серьезные российские структуры, а не иностранная разведка (техническая или какая) и не корпорации олигархов.

Под конец он неожиданно спрашивает: «А смогут ли твои «тарелки» садиться на поверхность воды и взлетать с нее?» Интересно, все остальное, получается, ему ясно! Короче, разговор был не очень длинным. Я сказал, что хочу встретиться с теми, кого он представляет, и убедиться, что все серьезно, включая финансирование...

Сергей И-ч С-н (это по документам), 43 года (это из базы данных по Красноярску, я узнал и адрес). Говорит, что предприниматель. Здоровый сильный мужик. Никаких признаков «изобретательского фанатизма» и пр. Когда почувствовал, что я вполне по-деловому рассуждаю, больше «грузить» не стал. По-деловому и договорились: как только я увижу, что есть финансирование («не могу же менять свою жизнь неизвестно для чего») — встретимся. Должен ждать звонка...

Что же получается?

В «СС» я передал материалы 23 апреля, значит, прошло 3 недели и 3 дня до его звонка. (Говорит, звонил в 6 часов — сразу как приехал в Красноярск из поездки по краю. Вот ведь!) Причем звонок раздался на следующий день после того, как я начал названивать в Москву, в «СС», — для уточнений. Связь как бы очевидная: стоило мне проявить активность с обнародованием своей версии...

Теперь «СС». Там, видимо, передали полковнику — тому, что про НЛО пишет постоянно у них. А он, получается, с ЭТИМИ связан? Какой вывод?

Я в своей версии НЛО, значит, прав «на все 100». А постоянные публикации в «СС» идут, чтобы держать американцев в напряже-

нии, — вдруг мы раскроем все их секреты? Но тут появляюсь я со своим «гениальным открытием», связями в СМИ и пробивной настойчивостью...

Как ты это расцениваешь?

[...]

25 мая. ...Я, конечно, сделал себе «страховые свидетельства», занимался этим весь день 19-го и потом. Но стоило ли? 20-го утром Сергей позвонил мне уже не в 6, а в 7 часов утра, стал спрашивать о химическом составе сплава оболочки корпуса — якобы для завлечения спонсоров, — ишь каков!

И 20-го же вечером я разговаривал с Писателем — он выслушал, прочитал тексты и сказал, что это именно МЕНЯ «наши конкуренты» приняли за шизоида, узнав о моих НЛО-теориях, и на этой защелке стараются «раскрутить». Тут есть неувязка — этот Сергей не мог звать полтора года назад, чем я сейчас занимаюсь. (Интересно, что Писатель почему-то не взял тексты. Как бы почувствовал опасность и — поостерегся.)

Наконец сегодня утром я сам позвонил Сергею домой. Он спрашивает: чтоб зарегистрировать КБ, какие документы нужны — или мне к «Михайлычу» обращаться? Знаю ли его, дескать? Телефон у него «на блоке», мол, — родственники запараллелили для офиса (по базе данных, домашнего телефона нет, хотя могут быть варианты). Я — в отместку — позвонил ему в 6 часов, а он — свеженький, трубку взял сразу же... В беседу вклинивается какая-то женщина, стараясь остановить разговор... Кошмар! Он говорит: «Не передавай ничего на сторону». А я: «Как раз решил этим заняться, раз от тебя никаких вестей». Вроде бы его на место поставил, а он снова: «Это в наших общих интересах». Я: «Какие интересы, если ты меня еще не заинтересовал...» Что это? Для чего все это делается? Ничего не понимаю.

Но сейчас я спокоен.

Сегодня, когда пишутся эти строки, уже 19 августа. То есть с той памятной встречи прошло уже три месяца. Достаточно, пожалуй, чтобы «найти финансирование». И никаких утренних звонков больше не было. По-прежнему остается только два варианта: или сумасшедший инженер, или акция ФСБ. Правда, у последней возможности есть и второй вариант, который выглядит более прозаично, нежели «нейтрализация источника утечки информации». Сейчас в Красноярске (в 2001 году, — *Примечание-2006, П.П.*) раскрывается «дело Данилова» — физика, с

которым я (слава Богу!) знаком не был. Он, по версии ФСБ, передавал какие-то секретные технологии китайцам. Если уж меня утраздило попасть в поле зрения «органов» (тот скандал с арестом А.С., а затем — видеосъемки в магнитной лаборатории), то для службистов было бы вполне логичным провести со мной «профилактическую беседу». Так, «для отчетности», — мол, *Полуяну дали* понять, что никакие материалы ни по каким каналам никуда передавать не надо. Но если так, то при чем здесь «теория НЛО», финансирование какое-то, бред о частном конструкторском бюро? Сказали бы прямо — держись подальше от московских СМИ. Версия о свихнувшемся инженере и то выглядит более вероятной: отсидел год в «психушке», теперь решил из себя поизображать спонсора передовых разработок, а на меня странное стечение обстоятельств оказало патологическое впечатление. Бывают же совпадения! Однако, согласитесь, слишком уж много этих совпадений. И все они ложатся на одну чашу весов: я оказался прав — «истина где-тоazole». Надо «переходить через Гордиев узел и рубить Рубикон». Вся эта история достойна опубликования хотя бы потому, что есть о чем писать, — ведь не часто в жизни происходят такие приключения. Пусть читатель сам решит — какую прикрепить бирку на пробирку.

* * *

Перед вами статья «Вызываю циклон на себя» из номера «Российской газеты» от 18 мая 2001 г. Содержащаяся в ней информация может служить своеобразным дополнением к моей истории — делает более понятной смысл ситуации, в которой я оказался. Эту статью недавно показал мне один друг. Даю некоторые цитаты:

«...Сегодня, как никогда, Россия нуждается в новом технологическом рывке в поисках новых источников богатства. Есть ли у нас такие возможности? Ответ в уникальном досье изобретений и открытий, собранном офицерами бывшего КГБ».

«...небольшую научную фирму, которая теперь превратилась в Центр геотехнологий. Здесь собрались люди, которые используют слабые электромагнитные, ультразвуковые и лазерные воздействия для того, чтобы сдвинуть с места титанические природные силы. Механизм такого действия еще далеко не ясен, что совсем не мешает уже сейчас использовать волшебные эффекты. Запом-

ните фамилии разработчиков технологии, позволяющей творить циклоны, — Новоселов и Сорокин».

«Откроем небольшой секрет. С Новоселовым и его товарищами мы познакомились благодаря генералу Николаю Шаму, бывшему заместителю начальника Шестого управления КГБ СССР. Двенадцать лет назад был фактически разгромлен государственно-кооперативный концерн АНТ. Мол, осмелились торговать танками! Коммунисты остались довольны восстановлением социальной справедливости, демократы — крушением коварных замыслов зловещего КГБ. А ведь АНТ мог стать прорывом России в совершенно иную технологическую цивилизацию. Торгуя сырьем и оружием, концерн, по мысли его создателей из советских спецслужб, должен был развивать высокие технологии, не тратя ни копейки из бюджета. Хотя АНТ и умер, досье уникальных изобретений не только не утеряно, но и пополняется. Вот и Центр геотехнологий родом тоже оттуда. Отставной генерал Шам может часами рассказывать об удивительном рядом с нами. Мы вместе листаем досье».

«...Много лет профессор Ощепков создавал в своей маленькой лаборатории в подвале жилой многоэтажки поистине чудесные вещи. У него на столе стояла установка, которая годы подряд вырабатывала электричество без всяких затрат топлива. Ощепков доказывал: если вы возьмете пару металлов — алюминий и медь, сделаете из них сверхтонкий провод...»

«Генерал познакомил нас с еще одним гением. Итак, Юрий Коломийцев, ныне живущий в Николаеве. Автор и разработчик многих чудесных технологий, который достиг головокружительных успехов в сельском хозяйстве. Его опыты были замечены КГБ СССР еще в 80-е годы».

* * *

Итак, детективная часть закончена.

Переходим к научному сюжету. Моя задача: доказать вам, уважаемые читатели, что принцип полета летающей тарелки не требует инопланетных технологий и лежит всецело в области известных законов физики. Причем доказательства мои должны быть убедительны для всех — и для праздной публики, и для критически настроенной «научной общественности», и — может быть даже — для фанатичных «любителей пришельцев». Если с задачей не справлюсь, считайте все выше изложенное — бредом одинокого романтика.



Text columns accompanying the small photograph at the top of the page.

Вызываю циклон на себя

СЕНСАЦИЯ
Российская

ГАЗЕТА
 ВЫПУСК ВЫСОКОГО ДНЯ (ИЗДАНИЕ 12180) №138



Заклинатели
 «Есть ли такая штука на земле?»
смерчей
 стр. 7

ТВ
Кто
 стр.
Вы с Шай
 стр.



○ «секретных технологиях» писала правительственная газета.

...Только что я поймал ночную бабочку — залетела в окно. Накрыл ее большим пластиковым стаканом и наблюдаю: всего-то пара различных взглядом взмахов — и она уже летит... Воздух действительно хорошая опора.

Наверное, многие в детстве играли с раскрытым зонтиком: двигаешь его медленно «от себя» — легко, а резко дергаешь «к себе» — и чувствуешь, как воздушная масса сопротивляется. Появляется фантазия-мечта: вот бы зацепиться за воздух зонтиком, потом успеть его выдвинуть вверх да снова дернуть, — и так раз за разом, все вверх и вверх!

В такие игры люди играли еще в начале XX века, когда только-только взлетали первые самолеты. Есть кадры старой кинохроники — их часто показывают в передачах, посвященных истории авиации. В ряду допотопных крылатых машин мы наблюдаем странное устройство — огромный зонт с мотором и пилотом: зонт дергается вверх-вниз, аппарат при дергании вниз отрывается от земли, но при движении цепляющей плоскости вверх успевает вернуться на поверхность родной планеты.

Возможно, кто-то из читателей не видел упомянутых документальных кадров, тогда рекомендую достать видеозапись американской кинокомедии «Аэроплан», там в одном из эпизодов перед умственным взором пилота «Шаттла» возникает именно этот фрагмент кинохроники. Ох, знал бы режиссер, что монтирует в свою ленту, — ведь так выглядел прототип современных летающих тарелок! Кстати, эти кадры зачем-то вмонтированы и в советский фильм 80-х годов «Трест, который лопнул» — экранизацию известной эпопеи американского юмориста О.Генри про мошенников, которые облапошивают наивных обывателей.

Известно только три способа, с помощью которых можно оторваться от земли:

1. Можно надеть упряжь на воздушный шар, который всплывает вверх, поскольку оказывается «легче воздуха» — имеет внутри газ с плотностью меньшей, чем окружающая среда.
2. Можно сесть в ракету, двигатель которой извергает раскаленный газ с огромной скоростью, так что по закону сохранения импульса центр тяжести всей системы устремляется в обратную сторону.
3. Можно, наконец, использовать сам воздух в качестве опоры. Последний способ, как известно, и лежит в основе всем хорошо знакомых летательных аппаратов. Однако здесь есть свои по-

1. Можно назвать управя на воздушный шар, который всплывает вверх, поскольку оказывается легче воздуха — имеет внутреннюю плотность меньше, чем окружающая среда.

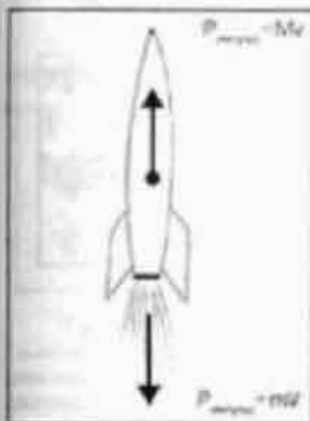

Планеры и дельтапланы используют восходящие потоки воздуха, а самолеты и вертолеты — аэродинамическую подъемную силу, возникающую при обтекании движущегося

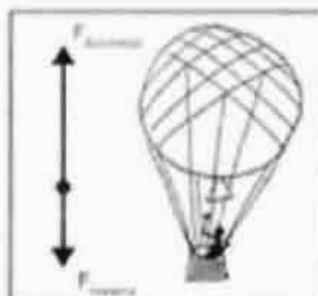

ЛИКВИДАЦИЯ НЛО

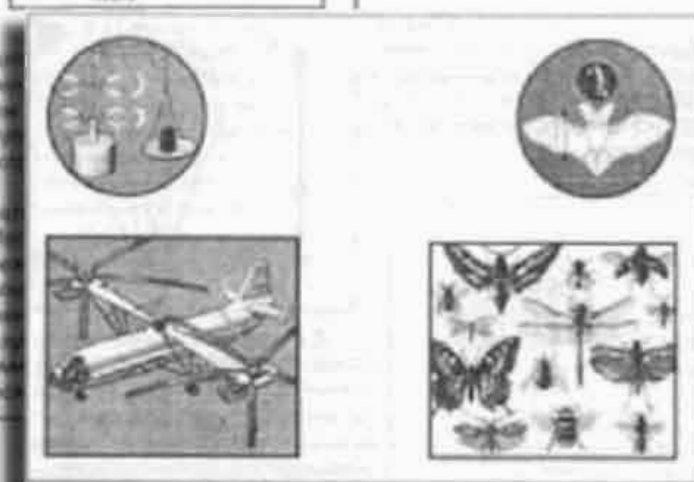

31

Летать можно по-разному.

разделения: планеры и дельтапланы используют восходящие потоки воздуха, а самолеты и вертолеты — аэродинамическую подъемную силу, возникающую при обтекании движущегося профиля крыла — жестко связанного с аппаратом или вращающегося в виде пропеллера¹.

¹ К своим рисункам я присовокупил рисунки и чертежи из книги В.П. Каневского «Аэродинамика в природе и технике. Книга для внеклассного чтения учащихся 8—10 классов», М.: «Просвещение», 1985. Книжку мне любезно предоставил Дмитрий Васильев. Когда-то Дима учился в Аэрокосмической академии, я — для занимательности — рассказывал ему, «как летают НЛО». Сейчас парень уже окончил вуз и стал классным программистом.

Мы говорим здесь исключительно о человеке, ведь животные летают немного по-другому: они буквально отталкиваются крыльями от воздуха, а птицы умудряются даже при взмахе крыльев вверх так повернуть их плоскость, что возникает дополнительная аэродинамическая подъемная сила. Но почему, спрашивается, этот машущий принцип так и не стал основой человеческих летательных аппаратов? Ответ прост: воздух слишком «воздушен», чтобы такое тяжелое существо, как человек, смогло от него оттолкнуться. Зато бабочка это делает легко. Впрочем, люди тоже используют этот принцип, когда плавают в воде.

Вы, конечно, не раз наблюдали, как пичужка зависает, мелко-мелко трепеща крылышками? Еще более эффектно выглядит стрекоза — неподвижно застылая в воздухе. Как выразился поэт Вознесенский, — будто шуруп, ввинченный в стекло. Легко поэтому понять, что если бы человек был оснащен крыльями, которые отталкиваются от воздуха еще более быстро, то мог бы компенсировать свой вес общей суммой таких импульсов отталкивания. Но нелегко представить самолетные крылья, дрожащие в стрекозином ритме. Гораздо легче вообразить вместо крыльев некий зонтик, которым мы цепляемся за воздух. Зонтик такой... в форме тарелки.

Теперь немного физики. Есть в аэродинамике формула так называемой силы лобового сопротивления:

$$F = C_p V^2 S.$$

S означает, что среда сопротивляется движению тем сильнее, чем выше скорость V (причем скорость берется «в квадрате») и чем больше площадь S движимой поверхности, ρ — это плотность среды (в нашем случае — воздуха), а коэффициент C — зависит от формы (у плоскости он самый большой, а у изогнутой «обтекаемой» уменьшается, становясь минимальным для сферической поверхности).

Вот теперь становится понятным, почему у летающих тарелок такая форма: снизу они плоские, сверху — выпуклые, «обтекаемые». И, согласитесь, одного этого достаточно, чтобы понять: здесь дело обходится без антигравитации — от воздуха отталкиваются, черти! Поэтому, я думаю, советским военным инженерам не составило большого труда осознать: что за тарелки «подлые летают». Организованная потом КГБ система сбора дан-

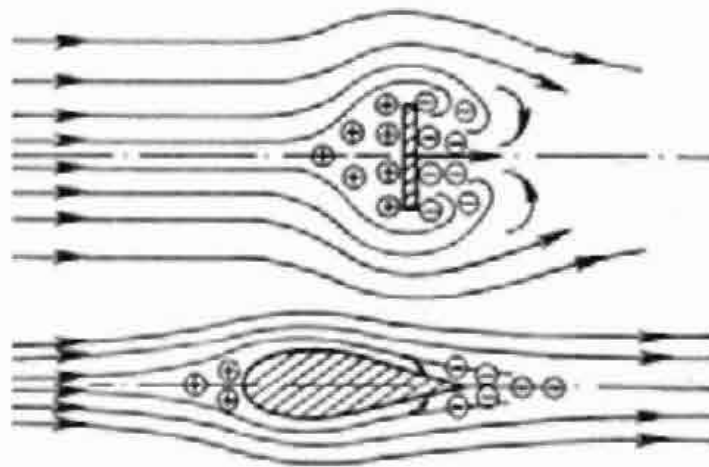
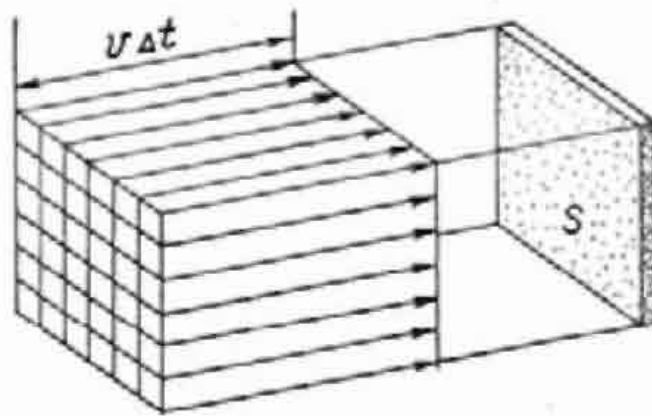

a

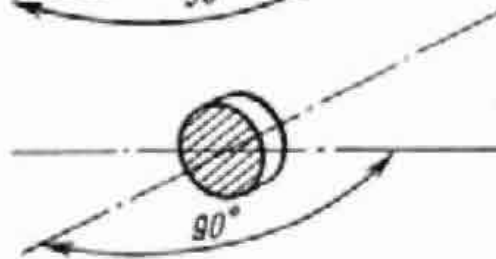
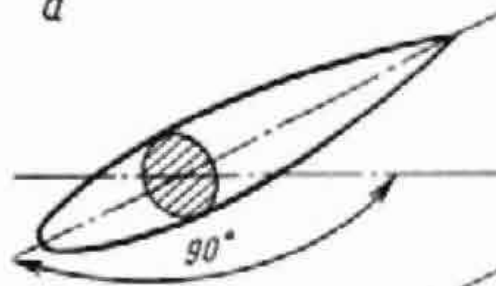

б

Полет в атмосфере — это всегда опора о воздух.



Схема, иллюстрирующая сдвиг корпуса.

ных о наблюдениях за НЛО над территорией СССР (как это делалось, мне рассказывал знакомый летчик северной авиации) работала исключительно на нужды контрразведки.

Поскольку лобовое сопротивление сильно зависит и от скорости, надо бы такой тарелкой вниз двигать быстро, а вверх ее выводить помедленнее. Тогда полный цикл движения будет выглядеть так. «Тарелка» мгновенно двигается вниз на микровеличину: скорость большая — силы лобового сопротивления воздуха хватает, чтобы центр тяжести машины (сосредоточен внутри тарелкообразного крыла-корпуса и гибко с ним связан) сдвинулся вверх. Иными словами, именно центр тяжести отталкивается от воздуха: плоскость ударяет по газообразной среде, а «центр» поднимается выше, нежели был до этого.

Дабы вернее уяснить эффект, представьте, что вы прыгаете на листе фанеры, лежащем на поверхности воды, — он погружается на сантиметр, но вы подпрыгиваете сколь можно высоко. Если продолжить эту аналогию, то в момент прыжка вам надо бы лист этот успеть вытянуть за собой — на поверхность — и при приземлении-приводнении вновь оттолкнуться от него (точнее, благодаря ему, — от воды). А вот если бы листа не было, от воды не оттолкнешься — пришлось бы тонуть, и, если прекратить прыгать, — результат будет тот же.

Нечто похожее происходит и с камешком, брошенным по касательной к поверхности озера: достаточно упругости воды, чтобы отскакивать много раз, «испекая блинчики», а вращение не дает поверхностям слипнуться.

Так и с газом: при рывке плоской поверхности с большой скоростью «от себя — вниз» воздух не успевает расступиться, ведет себя как плотное упругое тело, а центр тяжести аппарата, где

сосредоточены двигательные устройства, поднимается выше, чем успевают «погрузиться» в воздух дно тарелки-крыла¹.

Далее. Теперь крыло-корпус надо подтянуть вверх: если скорость его движения будет медленнее, то и лобовое сопротивление меньше, плюс к этому его уменьшает обтекаемость верхней части. Разумеется, центр тяжести под действием земного притяжения уже начинает падать, да еще к силе тяжести добавляется импульс отталкивания от верхнего воздуха. Однако, если разница между силами лобового сопротивления «вверх» и «вниз» будет получена достаточная, результатом полного цикла колебания крыла-корпуса станет подъем центра тяжести на небольшую, но реальную величину.

Остается добавить, что корпус тарелки трясется очень-очень быстро с очень малой амплитудой, поэтому, даже если результирующий сдвиг микроскопичен, общий подъем аппарата будет выглядеть вполне заметным. Как свидетельствовали наблюдатели: летающие тарелки взлетают достаточно проворно. Выше я упоминал об инженере, который рассчитал, что для образования подъемной силы по такому принципу частота колебаний должна быть ультразвуковой. Прикинем: при граничной частоте ультразвука в 10 килогерц и сдвиге вверх за одно колебание на 1 мм скорость строго вертикального подъема оказывается 10 м/с. Совсем неплохо.

Сказанного вполне достаточно для того, чтобы любой грамотный инженер или даже школьный учитель физики провел расчеты и после решения соответствующего дифференциального уравнения понял: такая «тарелка» взлетит! Можно даже написать патентную формулу:

Принцип передвижения в жидких и газообразных средах, основанный на периодическом сдвиге центра тяжести машины в направлении ее поступательного движения за счет разности сил лобового сопротивления при прямом и обратном циклах движения обте-

¹ Я здесь все хожу вокруг да около, но не могу точно объяснить эффект, поскольку главное — это образование тороидального вихря, именно из-за него воздух ведет себя как «плотное тело». Что касается разницы сил лобового сопротивления сверху и снизу, то она важна, но не является основной эффектообразующей причиной. Если честно, то мой акцент на сдвиге центра тяжести и мысль о глибоком сочленении внутреннего и внешнего корпуса — это фактически ошибка. Как вы знаете теперь, у настоящих «летающих тарелок» все гораздо сложнее, хотя и есть внешнее сходство с моим заочным описанием. То есть имеется и вибрация воздуха, и его ионизация. — *Примечание-2006, П.П.*

каемой и толкающей поверхностей, окружающих центр и ориентированных перпендикулярно оси движения.

Итак, принципиальная схема полета «тарелки» ясна. Если я не ошибся в расчетах (здесь я их приводить не буду), можно построить комнатную модель летающей тарелки — достаточно легкую для того, чтобы маленький электромагнит, питаемый импульсами по проводам, заставлял корпус колебаться с частотой, нужной для взлета. Дарю идею производителям игрушек — пусть хоть подрастающее поколение перестанет путаться «инопланетных кораблей».

Но в самом деле, можно запаниковать, увидев в ночном небе светящийся шар или эллипсоид, бесшумно с огромной скоростью проносящийся неизвестно куда! Понятно, почему возник миф о пришельцах, можно даже в какой-то мере оправдать американских военных. Режим сверхсекретности был необходим — только что советские шпионы позаимствовали у США атомные разработки, не хватало еще, чтоб и «тарелки» достались коммунистам! Вот и прятались от своих — даже высшие чины ФБР (если верить книге доктора Маккаби) не могли понять, «откуда ветер дует». Потом распространение мифа охватило столь широкие массы, что, когда флер тайнственности потерял актуальность, уже никто не решался брать на себя ответственность за дезинформацию и обман.

Как и в случае с атомной бомбой, наибольшую важность представляет не принцип, а технология. Мало знать физику цепной реакции, надо суметь выделить нужный изотоп и заставить взорваться критическую массу. Так и здесь: рассчитать движение можно, но из чего сделать корпус-крыло и как вызвать его колебания в нужном режиме?

Последняя задача в принципе тоже легко решается. Эффект отталкивания немагнитного вещества от электромагнита при нарастании поля давно известен. А поскольку амплитуда колебаний мала, то зазор между тарелкообразным крылом-корпусом и внутренней частью аппарата может быть очень мал: электромагниты располагаются практически вплотную к поверхности тарелки. Их быстрое включение-выключение и заставляет вибрировать крыло-корпус. Какой величины должны быть магнитные поля? Может быть, их и генерировать невозможно? Требуемую напряженность поля я не знаю, но вот в письме Петра Леонидовича Капицы, датированном 1930 г. и адресо-

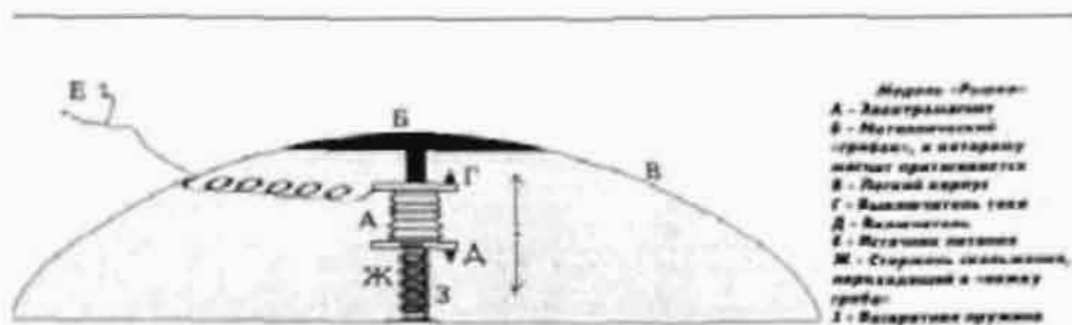

Чертеж модели «рывка» — из статьи «Анатомия летающего обмана». Можете сделать летающую игрушку.

ванном Эрнесту Резерфорду, читаем: «На первом этапе я получил магнитные поля до 100 тысяч гаусс с помощью специальных аккумуляторов, но тогда казалось маловероятным, что эти поля, существующие только доли секунды, могут быть использованы в экспериментальных исследованиях. [...] Мы отказались от аккумуляторов, а необходимая большая мощность получалась от специальной динамо-машины. После двух или трех лет работы мы, наконец, нашли способ получения полей более 300 тысяч гаусс и провели ряд экспериментов в таких полях» (П.Л. Капица, «Письма о науке», М., 1989). Будущий лауреат Нобелевской премии знал, о чем писать.

В авиации эффект взаимодействия электромагнитного поля с веществом используется для предотвращения обледенения корпуса самолета. Любопытно, что в связи с этим русские и американские военные инженеры обменялись в открытой печати замаскированными посланиями. Дело в том, что для этой «инопланетной технологии» в СССР нашли и мирное применение. В конце 70-х в ОКБ Ильюшина стали на гражданских Ил-86 устанавливать электроимпульсные противообледенительные системы (ЭИПОС): на крыльях и стабилизаторах самолетов под алюминиевой поверхностью располагались электромагнитные индукторы, через которые периодически проскакивали импульсы — поверхность крыла «встряхивалась» под действием силы индукции и очищалась от наледи. Об этом эффекте «кратковременной упругой деформации поверхности крыла» в 1979 году в журнале «Советский экспорт» генеральный конструктор ОКБ Г.В. Новожилов сообщил: «В авиации ЭИПОС применяется впервые. Индукторы сбивают лед с обшивки чрезвычайно короткими импульсами, энергии для этого требуется раз в 500 меньше по сравнению с обычными воздушно-тепловыми или

электрическими системами». Американцы, видимо, приняли к сведению этот сигнал, но не поверили и были обескуражены такой «наглостью» — как можно рассекречивать технологию летающих тарелок! И в журнале «Aviation Week and Space Technology» появилась отповедь: «Русские провели испытания электроимпульсного противообледенителя, но ничего из этого не вышло». Тогда в популярном журнале «Техника — молодежи» (№ 5, 1985) публикуется электрическая схема подводки импульсов к индукторам, приводящим в вибрацию алюминиевый корпус (программный коммутатор, тиристор, конденсатор). Примерно в это же время в СССР началось массовое явление НЛО, возможно, публикаций нашим показалось мало — решили продемонстрировать свои «изделия» реально.

Конечно, вышеописанная схема устройства тарелки не идеальна и не единственна. Она чрезвычайно упрощена и годится только для создания первых «черновых» моделей. А грамотный инженер, даже согласившись с работоспособностью схемы, неизбежно задаст вопрос: хватит ли для взлета мощности автономного источника питания, с помощью которого электромагниты приводят в вибрацию тарелковидное крыло?

Что я могу сказать... Думаю, вернее, предполагаю, что последнюю проблему секретные инженеры разрешили гениально просто, точнее, она сама разрешилась в ходе экспериментов. Если корпус колеблется с умопомрачительной частотой под действием переменного электромагнитного поля, у поверхности «тарелки» должна возникнуть ионизация воздуха (свечение вокруг корпуса)¹.

Ионизация воздуха, несомненно, есть (сию догадку высказывали многие серьезно настроенные исследователи проблемы НЛО), а значит, появляется некий электрический заряд, и, судя по всему, этого заряда хватает, чтобы получилась какая-то разность потенциалов, благодаря которой обеспечивается проскакивание импульсов в обмотках электромагнитов — нужны ведь именно импульсы, а не постоянная подача тока. Энергия получается извне! Однако это вовсе не «вечный двигатель».

¹ Мои дальнейшие предположения — творческое фантазирование, сиречь — выдумка. Но сейчас не очень понятно — зачем надо было напрягать фантазию, если только что цитировал письмо академика Капицы про аккумуляторы и динамо-машину для получения мощного импульсного поля? — *Примечание-2006, П. П.*



Так располагают индукторы ЭИПОС на носках крыла (А) и стабилизатора (Б) самолета.

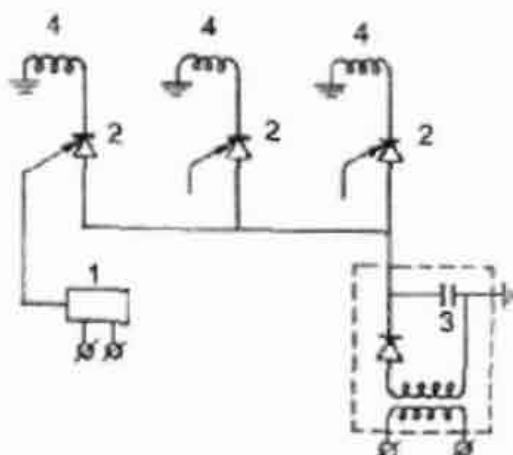

Электрическая схема ЭИПОС. Цифрами обозначены: 1 - программный коммутатор, 2 - тиристор, 3 - конденсатор, 4 - индуктор.

Устройство ЭИПОС — по иллюстрации из журнала «ТМ».

«Автономность» источника питания — понятие относительное. Оно связано с представлениями о работе электрических схем от батареек. А возьмем, к примеру, двигатель внутреннего сгорания — ведь энергия извлекается не напрямую из бензина. Идет процесс горения углеводородов, в котором активно участвует и воздух — то есть элемент внешней среды. На примере летающей тарелки обнаруживается аналогичный случай — в работу этой специфической электрической схемы включается также электрическая энергия внешней среды, а она поистине огромна. Мы же не удивляемся тому, как от взаимного трения слоев воздуха создаются мощнейшие электроразряды — молнии! В необычном процессе, который связан с полетом летающей тарелки, обнаруживается вообще много интересных особенностей, заставляющих по-новому взглянуть на то, что мы называем полетом.

Банальный опыт — нехитрое устройство: гирька висит на пружине без всяких затрат энергии на преодоление силы тяжести. Кажется, нет здесь ничего сложного... А ведь упругость пружины обусловлена электромагнитными связями атомов металла. Сила веса передается через них, далее — через опору штатива и в конечном счете упирается в земную поверхность. При этом вес гирьки распределяется по бесчисленному множеству этих самых электромагнитных связей между атомами и молекулами

твердых веществ. Если бы штатив и нить были невидимы — получился бы типично копперфильдский фокус.

У «тарелки» опора — воздух, это вроде бы совсем не то... Но ведь, по сути дела, здесь бесконечное деление импульса, порожденного весом аппарата и разложенного вибрацией на мельчайшие части, передается через весь массив воздушного столба вниз. То есть воздух в данном случае в долю секунды ведет себя как невидимое твердое тело, и «тарелка» отскакивает от него со сверхвысокой частотой. Или другая иллюстрация. Давно уже в физике просчитана схема фотонного космического корабля, который приводится в движение испусканием потока фотонов — частиц света. Фантастики в данной схеме нет: закон сохранения импульса действует и для световых квантов, другое дело — как нам создать поток нужной интенсивности? А в нашем случае в роли фотонов выступают как бы фононы — так в физике именуют «квазичастицы», «кванты» звуковых колебаний. То есть летающая тарелка — это «фононная ракета». Однако от своего космического аналога она отличается тем, что «вставлена» в воздух — в среду, где распространяются «фононы», а также тем, что ей не надо улетать — она просто «лежит» в воздухе, опираясь на его упругость. (Грамотный физик заметит здесь некоторую некорректность, но ради образности я пренебрег строгостью.)

Кстати, о «блинчиках». То, что от воздуха можно рикошетировать, подтверждено расчетами, которые сделаны в одной из версий объяснения «Тунгусского дива». Доказано, что при большой скорости крупного небесного тела, летевшего к Земле по касательной траектории, оно могло «отскочить» от атмосферы. А те световые и звуковые явления, которые наблюдали на севере Красноярского края в 1909 году, — суть ударная волна и продукты горения частиц, отколовшихся от основного тела при соприкосновении с земной атмосферой.

Ну вот, скажет читатель, уже и фотонные ракеты, и Тунгусский метеорит! Осталось только про «снежных людей» и лох-несское чудовище вспомнить. Я понимаю, что, оказавшись в области догадок и вопросов, попадаю под обстрел критиков. Но что поделаешь! Истина требует жертв.

Согласен, расписать детально всю физику явления не могу, и рассчитать все параметры работы схемы мне не под силу. Но ведь я не гений, чтобы разом ответить на все вопросы! Да и тео-

ретически это невозможно, нужны уточняющие опыты. Однако ведь факт налицо: летают! При этом вибрация сверхультразвуковая — звук полета неслышим. Электромагнитные поля дают себя знать помехами в работе электроприборов и компасов, в отказах системы зажигания автомобилей. А самое главное — именно многочисленные наблюдения свидетельствуют: все вышеперечисленные технические задачи и теоретические вопросы разрешились.

Теперь еще об одной, уже чисто технологической, проблеме — материал корпуса. Ясно, что это некий алюминиево-титановый сплав в композиции с пластмассой. Он должен быть легким, прочным, гибким. Часто в книгах о НЛО встречаются ссылки на интервью с майором Джесси Марселем, который рассматривал обломки «тарелки» в Розуэлле.

Я счел нужным привести здесь копию первой публикации на русском языке записи беседы Вильяма Моора и Стентона Фридмена с непосредственным участником событий в Розуэлле — офицером разведки Джесси Марселем. Информация, изложенная в тексте, кажется правдоподобной. (Перепечатана красноярской газетой «Очевидец» 17.02.95.)

«Я не видел машину целиком — только много обломков. Впечатление было такое, что взрыв произошел в воздухе. Объект не разбился от удара о землю, а падал уже кусками. Обломки были разбросаны на площади три четверти мили в длину и несколько сот футов в ширину».

«Много всего было. Например, какие-то брусья квадратного сечения. А на них — иероглифы, что меня особенно поразило. Я называю эти значки иероглифами только потому, что никто не мог в них разобраться. Цепочка символов. Создавалось впечатление, что они были собраны в фразы. Символы не были выбиты. Были нарисованы чем-то пурпурным. Материал, на котором они находились, нельзя было сломать. Он не горел, даже не обугливался. Похоже, что отдельные куски были сделаны из бальзового дерева. То есть они были такие же легкие. Но не деревянные, это точно. Они гнулись, но не ломались. И не горели».

«Кэвин, кажется, нашел черную коробочку, с виду металлическую, но тоже очень легкую. Открыть ее мы не смогли. Поэтому погрузили вместе с другими обломками. Что с ней стало потом, я не знаю. Знаю, что она «уехала» вместе со всеми в форт Уорт».

«Попадались обломки из какой-то коричневатой и невероятно прочной субстанции. И из материала, похожего на фольгу. Опять же говорю это условно. «Фольга» тонкая, словно от пачки сигарет. А согнуть невозможно. Попробовали молотком — тоже ничего не получилось. Даже отметины не осталось. Экспериментировали мы с довольно большим куском, примерно в два фута длиной — фут шириной. Этот металл почти ничего не весил. Но был металлом. И таким тонким... Сейчас я бы назвал этот материал металлом со свойствами пластика».

Наверное, при таких диких вибрациях у первых летательных аппаратов типа «НЛО» несущий корпус часто разрушался-лопался прямо в полете. Может быть, опытным путем только и установили — какой корпус сколько полетов выдерживает. Если верить американцу Роберту Лазеру, эти испытательные полеты были очень короткими. Приведу здесь текст заметки из красноярской «Сегодняшней газеты» (от 13 мая 1995 г.), перепечатавшей сообщение информантства:

«Американский физик Роберт Лазер работал в конце сороковых годов с потерпевшими катастрофу НЛО на военной базе в Лос-Аламос (штат Нью-Мексико). «На этих кораблях проводились различного рода испытательные полеты, — сказал он в беседе с главным редактором немецкого журнала «2000» Михаэлом Хоземаном, — но не за пределами атмосферы, а на ограниченной высоте. Наше правительство выступало в роли владельца очень ценного приобретения, который не может пойти на риск, чтобы его потерять. Если корабли поднимались высоко, им тут же приказывалось вернуться в поле земного притяжения. Я не раз был свидетелем полетов, один раз даже находился на расстоянии в 30 метров от корабля. Корабль поднимался очень тихо, издавая лишь едва слышимый звук. Снизу был виден голубоватый свет, вероятно, из-за сильного электрического напряжения под ним. Корабль поднимался ввысь за очень короткое время, затем скользил по небу и снова возвращался вниз. В самом полете не было ничего особенного, разве что он был совсем бесшумным».

Многочисленные «утечки информации», подобные этой, возможно, появляются неспроста. Внушается мысль: дескать, «тарелки», хотя и сделаны американскими военными, но использована при этом неизвестная инопланетная технология, случайно попавшая в руки людей после катастрофы в Розуэлле. Но катастрофа с «тарелкой» произошла в 1947 году, и просто вре-

мении не хватило бы американцам столь быстро и тайно освоить неизвестную технологию и воспроизвести летательный аппарат «пришельцев».

И еще простейшее соображение против версии о «нездешних»: какие бы ни были у «пришельцев» технологии, летали столь часто и в таком количестве, — к чему такая активность? Зато, отметьте, наблюдатели сообщали и сообщают о множестве разных типов НЛО. Это похоже именно на ширококомасштабные испытания. В одном из первых наблюдений 1947 года (передано в распоряжение ФБР, приводится в книге Брюса Маккаби) рассказывается о летящем объекте с формой перевернутого котелка, за которым тянулись два следа — будто от ракетных сопел. Видимо, добившись подъемной силы, инженеры сначала не могли достигнуть эффекта бокового движения и экспериментировали с ракетными двигателями.

Движение в горизонтальной плоскости, как ясно, может быть осуществимо на основе того же, знакомого нам, принципа. Даже более эффективно — не надо преодолевать силу тяжести. Здесь уместно упомянуть об инерциоидах пермского инженера Толчина, который ошибочно трактовал их как машины, не нуждающиеся в опоре для движения. На хорошо смазанную поверхность устанавливалась тележка, где колебался грузик — в сторону движения медленно, в обратную быстро. То есть эксплуатировался почти тот же самый принцип, что и в тарелке: аппарат отталкивался от среды, практически не создающей трения. Про изобретателя Толчина в конце 60-х годов много писали, но потом публикации как-то резко прекратились...

Интересно, что если для подъема наиболее удобна форма плоской тарелки (поэтому первые наблюдатели НЛО сталкивались именно с такими аппаратами), то для полета в горизонтальной плоскости этот профиль не очень подходит — лобовое сопротивление для отталкивания требуется побольше. В ходе испытаний, видимо, был найден оптимальный вариант: более поздние наблюдатели чаще видят шары, эллипсоиды — «дирижабли» и т.п. Если «тарелка» не зависает, а летит, то требуется последовательность колебаний, обеспечивающая движение корпуса и вверх-вниз, и вперед-назад. Важно, что «тарелку» не надо разворачивать, чтобы изменить направление полета, — достаточно задействовать другую часть из кольцеобразно расположенной системы электромагнитов.

Последнее замечание позволяет ответить на один важный вопрос, связанный с особенностями полета НЛО. Очень много свидетельств о том, как НЛО меняет направление полета практически под прямым углом. Для сторонников «антигравитационной» технологии это лучшее доказательство: у массивного аппарата как бы отсутствует инерция движения.

В книге «XX век: хроника необъяснимого. Гипотеза за гипотезой» (М.: Олимп; ООО «Фирма «Издательство АСТ», 2000. Автор-составитель Н. Непомнящий) в главе «Проект УФО» излагается версия, согласно которой летающие тарелки сделаны все-таки людьми, причем дается очень подробная информация о работах по созданию тарелкообразных самолетов, которые велись в XX веке в Германии, США, Канаде, СССР. Однако автор все-таки склонен полагать, что дело не обошлось без антигравитации, поскольку озадачен: как можно на большой скорости вдруг полететь вбок?

Законы физики летающие тарелки и здесь не нарушают. Ведь и движение в горизонтальной плоскости осуществляется микрокопическими рывками, то есть, по-видимому, непрерывная траектория складывается из мгновенных ускорений-замедлений. Так что в любой точке полета можно переориентировать направление полета (которые заставляют вибрировать корпус) и полететь в другую сторону. Возможно, что излом траектории у «тарелки» допустим только на небольших скоростях. И уж, конечно, «тарелка» в любую секунду может остановиться, прекратить «рывочки», так что и преследующий ее самолет, и направленная к ней боевая ракета просто пронесутся мимо.

Но возникает здесь иной парадокс: если результирующая скорость больше, чем среднесамолетная, мгновенные ускорения даже для полета по прямой должны быть огромными, а мы привыкли, что в этом отношении у человеческого организма есть предел физических возможностей. Сразу же уточню: в данном случае мы имеем дело не с традиционным ускорением, а с высокочастотной вибрацией, которая происходит не на одном месте, а за счет разности амплитуд колебаний «вперед-назад» складывается в поступательное перемещение. Надо полагать, что человеческие организмы оказались способными выдерживать такую вибрацию — пусть и большие, но чрезвычайно короткие микроускорения (если, конечно, летали «вбок» пилотируемые, а не беспилотные аппараты). Хотя, безусловно, подоб-

ная вибрация наносила пилотам непоправимый вред — пусть и на клеточном уровне¹.

Пожалуй, пилотирование летающей тарелки — проблема не менее важная, чем принцип полета или технология. Если управлять ею легко и удобно, а для наблюдения могут использоваться какие-нибудь выдвигаемые перископы, то быть внутри этого летающего чуда, согласитесь, — малополезно. Здесь человек оказывается действительно «не в своей тарелке». Ведь помимо вибрации тут есть высокочастотное электромагнитное поле. В физиокабинетах медучреждений, где лечат приборами УВЧ, для больных оборудованы специальные кабинки с металлической сеточкой — дабы электромагнитные поля ультравысокой частоты не наносили вред персоналу. А что говорить про аппарат «летающую тарелку», где поля несравненно мощнее! Находиться там — это все равно что разместиться в микроволновке! Так что пришлось преодолевать и эту трудность. Инженеры подобрали частоты, мощности, заэкранировали кабину, пилотов в защитные костюмы одели (отсюда — скафандры НЛО-навтов). Понятен и маленький рост испытателей. Первый космонавт Юрий Гагарин тоже был отобран за низкий рост, а ведь ракета, в отличие от «тарелки», могла бы вместить человека любой величины. Вряд ли первые испытатели «тарелок» были осведомлены о возможных последствиях для здоровья, радовались, наверное, своим маневренным чудо-машинам...

Про «трупы пришельцев» много чего рассказывают. В книге «НЛО и ФБР» Брюс Маккаби сообщает, что другой ученый — доктор Сарбахер — говорил ему лично, что на базе «Райт-Паттерсон» после розуэллской трагедии находились «останки инопланетян, похожих по строению на насекомых». Если этому рассказу верить, то объяснение дать просто: в такой «летающей микроволновке» что-то разладилось, и она заработала в режиме настоящей печки, в телах пилотов просто-напросто испарилась вся вода, вот и получились «насекомообразные» с большой головой. *Короче, «летающая тарелка» — это в прямом смысле ад-*

¹ В своих попытках отождествить полет НЛО с пунктирно-нестандартным движением я был тенденциозен — выдавал желаемое за действительное. Далее этот вопрос уточняется в моем заочном споре с инженером Данко. То есть прерывисто-порционно порождаются вихри, а само движение аппарата вполне классично. Видимо, к мысленному образу, который витал в моей голове, применялись смыслы из иной области. — *Примечание-2006, II. П.*

ская машина, способная поджаривать грешников. Впрочем, утешает то, что пилоты погибли мгновенно — их трупы высохли, даже не успев принять «позу боксера», типичную для стоявших на пожаре.

Знаете, когда я это понял, то долгое время не мог без содрогания видеть копченых кур в витринах магазинов. Мне вспоминались кадры из сенсационного фильма о вскрытии «трупов инопланетян» — эти тощие большеголовые темноватые тела, и врачи, без особой опаски орудующие ножами... Ученым, наверное, интересно было узнать — что случается с человеком в супермикроволновке. Как сворачивается белок, во что спекается жир, происходит ли полимеризация молекул... Очень страшное кино.

(Тут я вспомнил о бедной бабочке под прозрачным колпаком. Отвлекаясь от текста, вышел на балкон и выпустил ее на свободу — в ночь... И, конечно, постоял, покурил, глядя на звезды. Ждал: может, «для полного счастья» пролетит в небе НЛО? Но не дождался, — в последние годы «тарелок» у нас что-то не видно. Общий кризис промышленности, конверсия военки, а границы открыты — для проникновения шпионов каналов хватает.)

Отечественным читателям, полагаю, важно: а есть ли подобные машины у «родного ВПК»? Знать наверняка я, конечно, не могу, думаю следующее. Есть — должны быть! — у нас «тарелки». Но технически они, наверное, сильно отстают от американских. Принцип полета настолько прост, что наши инженеры не могли не догадаться, не могли не попытаться решить эту техническую задачу. Возможно, испытательные полеты начались в начале 80-х, а на годы «перестройки» пришелся «тарелочный бум» с газетной истерией наподобие американской. А может, здесь заокеанские коллеги постарались, помогая «инопланетными вторжениями» расшатывать «застойное» коммунистическое сознание масс? Как знать...

Я сам, вы помните, волей случая наблюдал «НЛО над Пермью» — то был светящийся шар. И другие видели тогда в основном такие же объекты. Но встречались и более совершенные — американские НЛО — уже заэкранированные от демаскирующего света. Такой непрозрачный экран из сегментов, налагающихся друг на друга, — со щелями вдоль окружности: воздух будет проходить, а свет нет.

На мысль о конструкции экрана меня навела публикация в мартовском номере «Техника — молодежи» текущего 2001 года. Юный изобретатель Андрей Кирпичников из Челябинской области разрабатывал идею специалистов из МАИ — там кольцевые конусообразные оболочки с продольными щелями, через которые проходит воздух из вентилятора, создавали подъемную силу¹.

О наличии такого экрана говорят и свидетельства: часто НЛО видят в виде светящегося кольца — это заметен свет, просачивающийся через щель, если мы смотрим на нее фронтально. Практически каждое свидетельство о НЛО, которое встречается в книгах и газетах, находит в рамках моей теории адекватное объяснение — это постараюсь показать чуть попозже.

Дорогие мои читатели!

Не знаю, смог ли я убедить вас в моей правоте, ниже — для иллюстрации — попробую рассмотреть со своей точки зрения различные случаи явлений неопознанных летающих объектов. Если же у вас есть своя версия на этот счет, вы вправе ее придерживаться и далее. Понимаю, что не очень-то приятно расставаться с романтическими мечтами о «братьях по разуму», да еще при такой альтернативе — мерзкий обман и гонка вооружений. Но давайте будем объективны. Прежде чем согласиться с моей версией, спросите себя: разве все, что вы только что прочли, не правдоподобно? И какими должны быть бесспорные доказательства — демонстрация летающей тарелки на очередном авиакосмическом салоне?

В книге «НЛО и ФБР» доктора Маккаби много документов. Собранный им материал — это не фантазии сексуально озабоченных женщин из числа похищенных «серыми человечками», а рассекреченные рапорты, доклады, заключения экспертов из архивов ФБР — документы, которые убедительны хотя бы своей нудностью и канцеляризмом. Сам Маккаби, конечно, не инженер-аэродинамик. Он — оптик, но как ученый старается быть беспристрастным. Он не убеждает нас прямо в инопланетной версии, хотя неявно склоняет читателя к ней (зачем он это делает — другой вопрос, и к нему мы еще вернемся). Но так или

¹ Андрияша Кирпичников, конечно, молодец, но идея об отверстиях в корпусе к реальным тарелкам отношения на самом деле не имеет. — *Примечание-2006, П.П.*

иначе, собранные им документы доказывают: НЛО — реальные, ФБР и другие спецведомства США знали это еще 50 лет назад. Теперь давайте рассуждать от противного. Если эти аппараты не были секретной военной разработкой американцев, для правительства США вывод был бы однозначный — идет вторжение чрезвычайно активной и мощной внеземной цивилизации. Подумайте, какова бы была в этом случае политика лидеров США? Разве не единственным выходом было бы прекращение военного соперничества с СССР и соединение усилий человеческих государств? (При этом сразу же ликвидировалась бы угроза ядерного конфликта, обесмыслившегося перед лицом инопланетного вторжения.) Однако этого не произошло. Почему? Из числа «инопланетных» объяснений остается только один вариант — он и представлен в сериале «Секретные материалы»: был контакт, американцы сдались на милость победителей, разрешили им хозяйничать на Земле, поставляя людей для генетических экспериментов, но лелея надежду когда-нибудь взять реванш с помощью какой-либо супербациллы.

Ну, честно, положив руку на сердце — вам верится в этот бред? Не проще ли принять научно и технологически обоснованные аргументы, свидетельствующие о земном происхождении НЛО? Ведь очевидно, что мы совершенно логично и неотвратимо связываем все разрозненные фрагменты общей картины.

Так давайте попробуем согласиться, что «НЛО созданы в Пентагоне», а «инопланетяне — секретная выдумка ЦРУ», как гласят громкие заголовки газетных статей, украшающие обложку этой книги. И если американской тайне «скоро кирдык», то нам, россиянам, беспокоиться не о чем.

* * *

— Все время ловил себя на мысли: кого мне напоминаешь? А вчера смотрю «Секретные материалы»... Алла, ты же агент Скалли собственной персоной!

Она хохочет. Говорит, что и прическу специально «под нее» делала, в очках фотографировалась: «Прикольно!»

Свою прическу Алла постоянно изменяет и смеется много — фэбээровской аккуратной многозначительности у нее и в помине нет. Впрочем, когда Аллочка закончит учебу в универси-

тете, обязательно станет серьезнее. Девчонке еще и двадцати нет, а по-взрослому основательна, естественный склад ума — никакой романтики. Как-то слушала моего мистически настроенного знакомого (тот рассказывал о своих «астральных путешествиях»), потом спрашивает: «Он зачем придурился?» В другой раз увидела у меня журнальные вырезки с фотографиями обожженных трупов в морге (тошнотворное зрелище) — схватила, давай разглядывать, потом заявляет: «Давно хочу сходить в медицинститут в анатомический музей».

Я подозреваю, что, когда с Аллой знакомился, привлекло меня именно это, подсознательно отмеченное, сходство ее с героиней «X-files»... Да-а, проклятый психоанализ! Я тогда, получается, себя с Фоксом Маулдером мысленно отождествлял? Но это же вовсе не так! Ведь, наоборот, для всякой мистики стремлюсь рациональное объяснение найти. Помню, знакомые журналистки меня упрекали за статью против астрологов. Я доказывал, что зависимость характера человека от знака зодиака — это не «влияние звезд», а следствие сезонных изменений климата и рациона питания, которые воздействуют на формирование плода во чреве матери. Доказывал. С упрямством Овна давил на свое. Такая уж у меня «первая конституция».

Всемирно известно, в спорах люди не часто следуют логике — там «правят бал» предвзятые установки и эмоциональные предпочтения. Возьмем, к примеру, Брюса Маккаби. Западный ученый, проникнутый духом позитивного метода, — только факты и протоколы наблюдений. Его увлекательная книга «НЛО и ФБР» — развернутый комментарий к рассекреченным документам (Брюс Маккаби, «НЛО и ФБР. Секретные материалы правительства США», М.: ФАИР-ПРЕСС, 2001. Тираж 7000 экз. Brus Maccabee, Ph.D. «UFO FBI Connection. The Secret History of the Government's Cover-Up», 2000, Llewellyn Publications, St. Paul, Minnesota 55164-0383, USA). Однако при подчеркнутой объективности он всю дорогу все ж таки подводит читателя к мысли об инопланетном происхождении НЛО. Такова его установка.

Вот он разбирает случай в районе Грейт-Фоллес, штат Монтана, 5 августа 1950 года, — летающие тарелки были впервые запечатлены на кинолентку случайным свидетелем Николасом Мариано. Маккаби отмечает, что ВВС посмотрели пленку, не демонстрируя своего особого интереса к ней. В документе

Управления специальных расследований ВВС указывается, что агент, беседуя с Мариано, постарался «не пробудить в нем подозрение или иную реакцию, которая могла бы привести к выводу, будто ВВС пересмотрели свое ранее заявленное отношение к неопознанным летающим объектам». Интересно, что в дальнейшем ВВС взялись утверждать, что два объекта, видимые на ней, — реактивные истребители. Однако Николасу Мариано они казались круглыми и вращающимися, что на самолеты никак не похоже. Впрочем, съемка началась, когда объекты значительно удалились, и на пленке они видны как два светлых округлых пятнышка. Но и в таком виде они не похожи на самолеты, что подтвердили дальнейшие эксперименты американских уфологов: реактивные самолеты, снятые при подобных обстоятельствах, могут быть опознаны. И Маккаби констатирует: «Тем не менее представители ВВС продолжали твердить свое, даже когда было доказано, что единственная пара реактивных самолетов пролетала над местом съемки лишь через десять дней после инцидента» (Ук. изд., с 202—203). Какой вывод можно сделать? Эксперты ВВС дают заведомо ложную интерпретацию. Неужели Брюс Маккаби полагает, что это сделано из-за хронической ограниченности их кругозора или острого приступа тупости?

Он приводит множество случаев, где эксперты, объяснявшие детально документированные наблюдения, называют белое — черным. Вот случай 24 мая 1949 года, когда пять человек, рыбачившие на Роуг-Ривер поблизости от Элевант-Рок в штате Орегон, наблюдали объект круглой формы, серебристого цвета, размером примерно соответствующий самолету С-47. «Он приближался с востока, но потом повернул на юго-запад. Скорость объекта примерно соответствовала скорости самолета С-47. Он не производил шума, не маневрировал и не оставлял за собой инверсионного следа». Эксперты, работавшие в рамках проекта «Грудж» по анализу сообщений о НЛО, делают оригинальный логический кульбит и приходят к выводу, что это и был самолет, поскольку «не было приведено никаких данных, которые могли бы указывать, что объект НЕ является самолетом». Маккаби возмущенно бросает: «Такая идентификация могла сойти за объяснение лишь потому, что они игнорировали утверждение свидетельницы о круглой форме объекта».

И так — без конца. Объекты снимаются на пленку, их видят военные летчики, чиновники правительственных учреждений, политические деятели, сотрудники ФБР, однако везде побеждает официальная версия — это иллюзии, ошибки наблюдения, галлюцинации и пр. Казалось бы, Брюс Маккаби должен сделать вывод о том, что здесь сознательная политика, продиктованная четкой директивой. Но он пишет: «Сотрудники проекта «Грудж» не гнушались придумывать любые объяснения. Это было прискорбным следствием отказа генерала Ванденберга от «Оценки ситуации» в 1948 году» (Ук. изд., с. 139—142). Суть дела в том, что в 1948 году в АТЭС (Центр воздушно-технической разведки) был составлен меморандум «Оценка ситуации», в котором подразумевалось внеземное происхождение неопознанных летающих объектов, а генерал Хойт Ванденберг, начальник штаба ВВС из Пентагона, отверг этот вывод.

Брюс Маккаби, напротив, убежден в «инопланетной» подоплеке фактов и как бы не может понять — почему до военных не доходит столь очевидное объяснение? Впрочем, он спрашивает: не пытался ли генерал что-то скрыть? И намекает читателю, что у ВВС есть «материальные свидетельства» — обломки внеземных аппаратов, потерпевших катастрофу. От иного понимания происходящего он просто отмахивается, не давая читателю даже задуматься об этой возможности.

Характерный пример. Цитирую по книге:

«В течение июля, августа и сентября 1947 года в штаб-квартиру ФБР поступило более двух десятков рапортов и других документов ВВС, связанных с НЛО. Считается, что все эти рапорты и документы находятся в архивах проекта «Синяя книга», однако некоторые из них были обнаружены только в архиве ФБР.

В одном из таких документов содержится ранняя оценка «ситуации слетающими тарелками». Он не имеет даты и подписи, но его расположение во временной последовательности архива указывает на то, что он был составлен в конце июля, после сбора и анализа первых сообщений. (Читатель! Обрати внимание на содержание документа, станет ясно, — почему он не находился в открытом архиве проекта «Синяя книга». — Примечание П.П. в «Ликвидации НЛО».)

«После детального изучения докладов, отобранных по принципу надежности и достоверности, было сделано несколько выводов:

а) Ситуация с летающими тарелками не является плодом воображения или неправильной интерпретации природных феноменов. Летающие тарелки действительно существуют.

б) Отсутствие запросов от высшего руководства, по сравнению со срочными и настоятельными запросами, приходившими сверху в связи с другими, более ранними событиями, придает дополнительный вес предположению о том, что это отечественный проект, о котором знает президент и другие лица, отвечающие за безопасность страны.

в) Чем бы ни являлись эти объекты, об их физических характеристиках можно сказать следующее:

1. Поверхность объектов обладает внешними признаками металла, что указывает по меньшей мере на металлическую оболочку.

2. Когда объект оставляет след, он представляет собой голубовато-серую дымку, похожую на выхлоп ракетного двигателя. В противоположность ракетным двигателям твердотопливного типа, описанным в большинстве случаев, одно наблюдение указывает на двигатель жидкостного типа.

3. Согласно общему мнению, объекты имеют круглую или эллиптическую форму с плоским дном и куполообразную выпуклость на вершине. Размер объектов в большинстве оценок соответствует размеру С-54 или «Констеллейшн» (диаметр 30—40 метров. — Примечание П.П. в «Ликвидации НЛО»).

4. В некоторых сообщениях упоминаются два триммера, расположенные сзади и симметрично относительно оси движения объекта. (Триммеры — вертикальные и горизонтальные рули, используемые пилотами самолетов для стабилизации полета. — Примечание П.П. в «Ликвидации НЛО».)

5. Иногда сообщается о наблюдении одновременно нескольких объектов (от 3 до 9), летящих в четком строю с большой скоростью.

6. При полете объекты покачиваются в горизонтальной плоскости, возможно, они выполняют «змейку». (Фигура высшего пилотажа с маневрами влево-вправо. — Примечание П.П. в «Ликвидации НЛО».)

Вполне возможно, что эта сводка была написана подполковником Джорджем Д. Гарретом из Управления разведки ВВС в Пентагоне, который 19 августа 1947 года сообщил офицеру связи ФБР специальному агенту Рейнольдсу: ... «кто-то в правительстве знает все об этих объектах» (Ук. изд., с. 28—29). Какой вывод делает док-

тор Маккаби? Он пишет: «Хотя Гаррет и автор вышеозначенного документа (возможно, тоже Гаррет) ошибались в своем предположении, что летающие диски были частью секретного проекта ВВС США, вывод об информированности членов высшего командования скорее всего был обоснованным. Говоря конкретнее, если материалы, обнаруженные в начале июля в окрестностях авиабазы Розуэлл, действительно были остатками инопланетного космического корабля, то несколько высших правительственных чиновников и членов командования (генералов с четырьмя звездами и людей, находившихся в их непосредственном подчинении) не нуждались в визуальных свидетельствах для доказательства реальности летающих тарелок. Они имели вещественные доказательства» (Ук. изд., с. 30).

Но постоит: если есть вещественные доказательства инопланетного вторжения в виде осколков космического аппарата, то как раз визуальные свидетельства об активности пришельцев и особенностях полета НЛО — суть самая сверхценная информация. Однако подполковник Гаррет свидетельствует, что «высшие чины проявляют полное безразличие к появлению таких же объектов над Америкой» (в противоположность повышенному интересу к сообщению из Швеции), и он, соответственно, выдвигает версию, логически основательную. Почему же доктор Маккаби ее так брезгливо отвергает, будто сам следует некой директиве? Может быть, не только «установка на пришельцев» тому причиной?

В предисловии к его книге физик-атомщик Стентон Фридмен так отрекомендовал автора: *«Брюс Маккаби, специалист в области оптической физики, часто получает приглашения в качестве консультанта для изучения кинолент, видеофильмов и фотографий с изображением неопознанных летающих объектов. Обладая тридцатилетним опытом профессиональной работы в нескольких секретных оборонных программах оптических исследований и развития новых технологий, таких как Стратегическая оборонная инициатива (СОИ, или «Звездные войны»), он определенно знает свое дело. Он даже имел мужество публиковать в специализированных научных журналах статьи об НЛО. [...] Проживая в Вашингтоне, федеральный округ Колумбия, он имеет свободный доступ к ряду архивов, откуда получена большая часть представленной здесь информации. Благодаря своей настойчивости в 1970-е годы, он сумел получить около 1600 страниц документов*

ФБР в соответствии с принятым тогда законом о свободе информации» (Ук. изд., с. 5—6).

И человек с таким «резюме» — ученый специалист своего дела — за десятилетия занятий этой многогранной проблемой так и не усомнился в «инопланетной версии», даже мысли не допускал о том, что в США могли и без «пришельцев» придумать и построить летающие корабли в виде бесшумных беспропеллерных тарелок! Неужто — правда? Вы смогли бы жить с таким «страшным подозрением»: получается, что с конца 40-х годов пришельцы летают над Штатами, правительство делает вид, что ничего не происходит, а чиновники лишь наводят глянец?!

Возможно, я излишне подозрителен, но давайте рассмотрим факты. Многие из документов, приведенных в книге, явно свидетельствуют о том, что с конца 40-х шел все более масштабный процесс испытаний и совершенствования секретных аппаратов с признаками чисто земной технологии и типично человеческими задачами. Вот выборка из множества наблюдений:

В августе 1947 году — наблюдение А.К. Ури и его сыновей в каньоне Снейк-Ривер, штат Айдахо: объект в форме «котелка с плоским дном и куполообразной верхней частью», по обеим сторонам — нечто вроде сопел или выхлопных дюз, за «котелком» — «два огненных следа цилиндрической формы, похожих на выхлопы ракетного двигателя. Когда объект пролетал над деревьями, их кроны не раскачивались, а, скорее, закручивались, и это дает основания полагать, что под ним находилась воздушная воронка» (Ук. изд., с. 26—27).

В 1948 году — пилот ВМС, пролетавший в районе Анакостии, штат Мэриленд, видит уже «светящуюся желтую сферу диаметром от 25 до 40 футов».

В 1949 году — «несколько человек наблюдали три объекта — два прямоугольной формы и один круглый — пролетевшие над Оук-Ридж». Оук-Ридж, штат Теннесси, — это, как отмечает Маккаби, «родной дом проекта NEPA по созданию летательных аппаратов с ядерным двигателем.

6 декабря 1950 года — задокументированная воздушная тревога, когда система раннего радиолокационного предупреждения в Канаде обнаружила группу неопознанных объектов — предположительно самолетов, — движущихся с севера по курсу в направлении Вашингтона. Период повышенной боевой готовности, о котором в своих воспоминаниях потом писали высшие

должностные лица, включая президента Гарри Трумэна, продолжался несколько минут, а потом все неожиданно успокоилось. В мемуарах данный случай потом называли «ошибкой радаров», принявших за самолеты крупные стаи перелетных гусей, а Маккаби доказывает, что это были именно летающие тарелки (и действительно, куда это в декабре гусям летать?). Наверное, пришельцы из интереса решили проверить, как работает американская система раннего оповещения.

И наконец, так называемый «год НЛО» — 1952-й, когда огромные светящиеся шары, диски и эллипсоиды наблюдались чрезвычайно часто. Интересно описывается совместное наблюдение за НЛО истребителя-перехватчика с авиабазы «Селфридж», штат Мичиган, и радара диспетчера наземного управления:

«Пилот начал правый разворот, а второй пилот обнаружил радарную цель в 60 градусах по правому борту. Самолет продолжал разворачиваться, пока цель не оказалась прямо по курсу и радарный луч не замкнулся на неопознанном объекте. Преследование на высокой скорости продолжалось около 30 секунд. Второй пилот определил, что объект находится примерно в 4 милях впереди и летит на высоте 20 000 футов, практически на одном уровне с самолетом. Позднее он сказал, что видел, как «цель... испускала световые сигналы в четкой последовательности — белый, красный, голубовато-зеленый. Это было единственное, что мы смогли опознать. Я служил бомбардиром, радарным наблюдателем и штурманом, но никогда не видел ничего подобного». Затем объект внезапно вышел из радарного захвата на радиолокаторе истребителя и, прежде чем пилот успел отреагировать, лег на обратный курс. Диспетчер наземного радара, следивший за истребителем и целью, был поражен, когда увидел, как неопознанный объект сделал поворот на 180 градусов и полетел к канадской границе. F-94 устремился в погоню, но безуспешно, так как объект увеличил скорость, двигаясь беспорядочными рывками» (Ук. изд., с. 273).

Весной и летом 1952 года НЛО постоянно появлялись на радарных экранах различных военных баз, военных и гражданских аэродромов. В июле газета «Интернэшнл ньюс сервис» сообщила, что пилоты реактивных истребителей-перехватчиков переведены на 24-часовой режим боевой готовности, имея приказом сбивать «летающие тарелки», если они откажутся приземлиться. И вроде бы самолеты несколько раз действительно под-

нимались в воздух, чтобы сбить таинственные объекты, но не смогли приблизиться к ним. По-видимому, инопланетные пилоты решили просто поиграть — проверить: смогут ли людишки на своих самолетиках нас догнать?

А в 1955 году произошло вообще беспрецедентное событие: летающие тарелки увидели из окна поезда сенатор Рассел, полковник Хэтуэй из штаба армии США, прикомандированный к Сенатской комиссии по делам вооруженных сил, Рюбен Эфрон, консультант комиссии, а также сопровождавший их некий бизнесмен (видимо, из ЦРУ). Самое замечательное, что названные лица в этот момент совершали путешествие по территории СССР — поезд шел недалеко от Баку. Их отчет об увиденных объектах: «Два огня с внутренней стороны диска оставались неподвижными, в то время как внешняя сторона вращалась. Аппарат был круглым и действительно с виду напоминал летающую тарелку. Он вращался по часовой стрелке. Перед тем как исчезнуть, диск немного поднялся вверх; при этом в его нижней части можно было наблюдать искры или короткие языки пламени». Отчеты были проанализированы ЦРУ, о чем директор CIA Аллен Даллес сообщил во время совещания Консультативного комитета по разведке. Признано было, что информации для выводов недостаточно. Документы по этому инциденту, представленные в книге Брюса Маккаби, действительно, впечатляют. Странно, что автор воздержался от выводов об особой любви инопланетян к американцам — даже во время их дружественного визита в СССР не дают им покоя эти надоедливые летающие тарелки! А я прямо-таки представляю — приходят «пришельцы» на закрытое заседание Сенатской комиссии и говорят: «Видите, как мы ловко летаем над территорией противника, — ну-ка, выделяйте нам ассигнования для дальнейшего расширения деятельности!» Какие вопросы в связи с этим обсуждались тогда на закрытых заседаниях Политбюро ЦК КПСС, я даже представить не могу.

В последующие годы особой целенаправленности в полетах НЛО не наблюдалось — по 1—2 сообщения в ФБР за год. Хотя публикации в СМИ статей со «свидетельствами очевидцев» продолжались в большом количестве, а ФБР по данной теме вело специфическую работу и, как отмечает Маккаби, — «держало под наблюдением группы энтузиастов и отдельных вид-

ных исследователей феномена НЛО» (Ук. изд., с. 322). (И тогда вопрос: «держало под наблюдением» — это как? Может, с помощью внедрения своих агентов-псевдоуфологов, в чьи функции также входило распространение дезинформации? — *Примечание-2006, П.П.*)

Однако за это время произошло два достоверных случая, о которых особенно подробно рассказано в книге «НЛО и ФБР». Первый из них интересен тем, что летающая тарелка овальной формы, ярко-голубоватого оттенка, вращаясь и светясь, пролетела 6 мая 1956 года в 5 часов утра низко-низко над автомобилем, где ехала сотрудница ФБР со своим женихом из АНБ (Агентства национальной безопасности). Интересно, консультировала ли впоследствии эта агентесса авторов сериала «The X-files»? А другой случай — 24 апреля 1964 года, когда полицейский близко наблюдал летающую тарелку на земле, видел ее пилотов и взлет аппарата. Инцидент практически тут же был расследован полицией и сотрудником ФБР, к подробностям этого контакта мы обратимся чуть позже.

Конечно, специалист по оптической физике доктор Брюс Маккаби может уверять нас, что на летающих тарелках над Землей парят нечеловеческие существа. И трудно оставить без внимания, обойти молчанием многочисленные документы различных ведомств США, которые он собрал в своей чудесной книге. Разумеется, можно разделять его негодование, когда он уличает официальных лиц в нелогичности выводов, в противоречии фактов и их объяснений, в прямой лжи и сознательной дезинформации. Но я никак не могу поверить, что за те три десятка лет, которые он посвятил изучению вопроса, ему ни разу не приходила в голову мысль о совершенно земном происхождении летающих тарелок. Если Маккаби склонен доверять документальным свидетельствам, то почему он не замечает, что одно только наблюдение А.К. Ури и его сыновей в каньоне Снейк-Ривер августа 1947 года (НЛО с выхлопными дюзами и двумя огненными следами ракетных двигателей) начисто и навсегда «хоронит» все домыслы об инопланетной технологии!

О Миссисипи! О Миссури! Если мистера Ури мало, может, какой-нибудь мистер Иппи предложит доктору Маккаби отрезвляющий глоток горькой истины... Ведь вся эта якобы инопланет-

ная активность в гораздо большей мере напоминает земные грешные дела:

1. Конец 40-х годов. Идут первые летные испытания аппаратов. Они еще несовершенны — неустойчивы в воздухе, болтаются из стороны в сторону, терпят катастрофы (возможно, и не только в Розуэлле). На тарелке примериваются различные типы двигателей, опробуются разные формы корпуса.

2. Создается вокруг испытаний завеса секретности, отрабатываются методы пропагандистской работы с общественностью, идет согласование деятельности различных секретных ведомств. (Еще 1 октября 1947 года во все местные отделения ФБР поступила директива № 57 о том, что все рапорты и материалы о летающих дисках следует направлять в ВВС и агенты ФБР больше не должны предпринимать никаких следственных действий в связи с ними.)

3. 50-е годы. Секретные испытания продолжаются, имея целью проверку различных качеств аппаратов, уже «доведенных» до уровня, достаточного для испытаний в «боевых условиях»:

а) выяснение скоростных и высотных характеристик;

б) придание устойчивости с помощью гироскопического эффекта при вращении корпуса или его части;

в) отработка полета и взаимодействия в строю;

г) проверка «заметности» для радаров и служб оповещения;

д) проверка маневренности и способности уходить от самолетов;

е) удостоверение возможности беспрепятственно проникать на территорию противника.

4. 60-е годы и далее. Продолжается совершенствование и испытание различных типов конструкции машины. Осуществляется долговременное использование летающих тарелок для конкретных операций разведывательно-диверсионного характера по всему миру и «налет часов» пилотами.

Стоит нам только выйти из инопланетного тумана, как все приобретает четкие очертания. Более того, в книге Брюса Маккаби приводятся документы, где представлены мнения, которые он совершенно безосновательно игнорирует. Тем не менее спасибо за свидетельства:

«Летом 1947 года генерал Шульген попросил Управление материально-технического обеспечения (АМС) авиабазы «Райт-Филд» (ныне авиабаза «Райт-Паттерсон») в Дейтоне, штат Огайо,

проанализировать свидетельства, собранные разведкой ВВС, и высказать обоснованное мнение. В АМС было подразделение технической разведки под кодовым названием T-2 и инженерное подразделение под названием T-3. Сотрудники этих отделов были научно и технически квалифицированными специалистами ВВС, чья работа заключалась в анализе иностранных летательных аппаратов для определения уровня технологии и боевых характеристик. Некоторые сотрудники T-2 и T-3 уже интересовались сообщениями о летающих тарелках, поскольку они принимали участие в изучении конструкции тарелкообразного летательного аппарата «с низким аспектным отношением», существовавшего в чертежных разработках немецких ВВС во время Второй мировой войны. Эти чертежи и даже некоторые ученые, работавшие над ними, были переправлены в США для послевоенных исследований. Они знали, что другие немецкие ученые вместе со своими чертежами были захвачены и попали в Советский Союз. Напрашивалась мысль, что разработки по чертежам осуществлялись военным ведомством либо в США, либо в Советском Союзе. По крайней мере, специалисты из T-2 и T-3 были более склонны признавать такую возможность, в отличие от большинства людей, считавших, что для полета самолету необходимы крылья и общая T-образная форма.

Получив запрос, эти сотрудники проанализировали свидетельства очевидцев и написали секретный отчет, который за подписью командующего АМС генерал-лейтенанта Натана Твининга был направлен генералу Шульгену. Письмо, датированное 23 сентября 1947 года, выражало общее позитивное отношение и даже содержало некоторые словесные формулировки отчета, обнаруженного в архиве ФБР («Отчет Гаррета». — Примечание П.П.).

По мнению специалистов, «феномен представляет собой нечто реальное, а не вымысел или попытку ввести в заблуждение». Было также отмечено, что «в целом объекты имеют дискообразную форму, а их размеры соответствуют размерам среднего самолета». Упоминалось о металлическом блеске и круглом или эллиптическом сечении корпуса с плоским дном и куполообразным выступом в верхней части.

Объекты характеризовались «очень высокой маневренностью и отсутствием шума в полете». В письме говорится, что «при нынешнем развитии технологии США возможно — при условии капитальных конструкторских и инженерно-технических работ —

построить пилотируемый летательный аппарат тарелкообразной формы, который сможет совершать полеты в радиусе 7000 миль на субзвуковой скорости». По мнению ученых и инженеров АМС, конструкция летающих тарелок была основана на хорошем понимании принципов аэродинамики в сочетании с высокотехнологичными материалами и новым, более совершенным устройством реактивного двигателя. Иными словами, существование летающих тарелок представлялось не только возможным, но и вполне вероятным!

В письме подразумевалось, что объекты могут иметь «отечественное происхождение, будучи результатом совершенно секретного проекта, неизвестного АМС» (Ук. изд., с. 32—34).

Комментарии Брюса Маккаби к этому документу достойны удивления: самым важным ему представляется порассуждать на тему — знал ли генерал-лейтенант Твининг, подписавший документ, о розуэллских материалах и их внеземном происхождении?

«В дополнение к запросу в контрразведку были направлены ЕЕI (разведывательные данные), упомянутые в конце письма генерала Твининга. Эти ЕЕI, рассекреченные армейской службой безопасности (ASA) лишь в 1994 году, доказывают, что ВВС проявляли серьезное беспокойство по поводу поразительных летных качеств неопознанных летающих объектов. Секретное письмо, обнаруженное в архиве 970-го оперативного отдела СИС и датированное 20 октября 1947 года, в частности, гласит: «Доводим до вашего сведения, что АМС в Райт-Филд проводит исследование по этому вопросу и сооружает модели для последующих испытаний в аэродинамической трубе. При конструировании моделей используются свидетельства очевидцев. АМС придерживается мнения, что некие объекты, условно названные летающими тарелками, действительно существуют» (Ук. изд., с. 37—38).

Казалось бы, все прозрачно ясно. Однако приведены эти документы автором, чтобы проиллюстрировать иное: причины, которые побудили военных учредить специальный проект под кодовым названием «Знак». Оказывается, в рамках этого проекта высказывалось мнение о том, что летающие тарелки являются межпланетными космическими кораблями. И с чувством сожаления доктор Маккаби пишет: *«Однако Ванденберг (начальник штаба ВВС) отверг эту идею и исключил межпланетные корабли из списка приемлемых объяснений. Его реакция оказала негатив-*

ное воздействие на специалистов АГИС и заставила их искать другие объяснения (неверная идентификация, ошибка восприятия, иллюзия, умышленная мистификация), которые они сами в большинстве случаев не считали корректными» (Ук. изд., с. 45).

Советским людям хорошо известно, как подчиненные специалисты в угоду начальству начинают подгонять «научные обоснования» под желанный бюрократам результат. Наверное, подобное поведение свойственно и для служащих правительственных ведомств США. Но как-то не верится, что скептическое фырканье одного генерала смогло так напугать несколько поколений американских аналитиков — что в проектах «Знак», «Грудж», «Синяя книга» и пр. сотни запротоколированных наблюдений, фотоснимков, кинопленок стали получать заведомо ложные объяснения. Гораздо вероятнее другое: специалисты дружно давали ту интерпретацию, которая от них требовалась, — правда, не для успокоения начальства, а для поддержания завесы секретности вокруг испытательных полетов реальных летающих тарелок. Тех самых, чьи модели продувались в аэродинамической трубе.

Но ведь это так скучно!

Доктор Маккаби предпочел закончить свою книгу многообещающе:

«Самые важные вопросы таковы: действительно ли в архивах ВВС и ФБР содержатся материалы, доказывающие реальность летающих тарелок (НЛО), и что высшее руководство ВВС знало об этом, но скрывало эти сведения от общественности?»

Мой ответ — да! (Агент Скалли, возможно, будет удивлена, но агент Маулдер, несомненно, согласится.)

Что касается меня, то если в будущем правительственный или военный чиновник признает факт крушения летающей тарелки в окрестностях Розуэлла, или хранения тел инопланетян в «ангаре 18» авиабазы «Райт-Паттерсон» в Дейтоне, штат Огайо, или испытания инопланетного летающего диска в «зоне 51» к северу от Лас-Вегаса, штат Невада, — я ничуть не удивлюсь!»

Браво, доктор Маккаби! Теперь читатели рассекреченных документов правительственных ведомств США будут знать, под каким углом зрения разглядывать микрофильмы.

Я, конечно, не агент Фокс Маулдер. Посоветовал бы оставить грезы о космических братьях по разуму и не мечтать о посещении «морга инопланетян». Правда — прозаичнее, и следует ее

искать поближе. Недаром же эпитафией сериала «Секретные материалы» выбраны слова-указка: «Истина где-то рядом». А когда простым вещам умный человек дает мудреные объяснения, я вспоминаю наивный вопрос моей подружки: «Он зачем придуривался?» Возможно, в данном случае такой вопрос прозвучит весьма уместно.

Поскольку Брюс Маккаби, судя по замечаниям на американских уфологических сайтах, был очень недоволен, что я использую факты, изложенные в его книге, для опровержения его же версии хочу в качестве небольшой материальной компенсации воспроизвести рекламный текст, который был опубликован в его книге:

Фонд исследований НЛО продает компакт-диск со всеми доступными сведениями АНБ и ФБР.

Адрес: Box 277, Mt. Rainier, MD 20712. Цена 15 долларов. Заказ можно сделать в Интернете по адресу www.FUFOR.org.

Так что сможете заказать диск и сверить точность перевода всех вышеизложенных официальных документов. (Кстати, мне здесь пришлось исправить адрес www.FUFOR.org — в русском переводе книги Маккаби он был дан с ошибкой: вместо аббревиатуры UFO получилось слово порносайт.) — Примечание-2006, П.П.

* * *

Поздно вечером 11 сентября 2001 года я шел домой усталый, но настроение было приподнятое. Спасибо Борису и Гене из агентства «Пресса» — в сумке диск с оригинал-макетом, завтра — в типографию. Жаль только, что это не «трактат о НЛО», а всего лишь рекламный заказ — ежеквартальный бюллетень. Уже подряд четыре года я редактирую и издаю финансово-экономический журнал «Кедр-информ» — по договору с красноярским коммерческим банком. Итак, PR-продукция выйдет в свет, а я на ближайшие два месяца обрету свободу и закончу, наконец, свои «секретные материалы».

Я весело приближался к домашнему очагу. Зашел в магазин, слышу разговор за спиной — мужик выпивший разоряется: «Пять самолетов бомбили Пентагон — скоро война начнется! Бегите — включайте телевизор!»

«Что за чушь?» — подумалось мне. Но, войдя в квартиру, я по-американски — не снимая ботинок — сразу же прошел в комнату и включил первый канал. И увидел Нью-Йорк.

Конец августа в Красноярске выдался пасмурным. Я написал одно необычное стихотворение. Обычно сочиняю иронические, а тут на философичность потянуло.

Блестит после дождя ячеистая площадь,
 Ладонь луча скользит по рыбьей чешуе.
 Реальность бытия, столь явная на ощупь,
 Условна для ума, как подлинность «у.с.».
 Я не хочу сказать, что видимость фальшива,
 Хотя глагол «блестеть» по сути не глагол.
 И все, что нам дано, — лишь боль после ушиба,
 Которая пройдет, коль сделают укол.
 Грань скальпеля скользнет по вздрагивающей рыбе,
 Явь лопнет, как фольга, когда в конце времен
 Слоистый бисер слов скривится на разрыве
 И ангел протрубит, что доллар уценен.

Апокалипсические настроения для эпохи смены столетий, как известно, характерны, но сейчас время пошло-поехало слишком резко. Какой уж там «конец истории» — самое что ни на есть начало. Сознание людей на планете сломалось и срастается уже по-другому. В русском языке возможна интересная «игра с приставками» — с разными приставками к одному корню меняется смысл получаемых слов:

ВЗ-ЛЕТЕЛ
 ОТ-ЛЕТЕЛ
 У-ЛЕТЕЛ
 ПО-ЛЕТЕЛ
 ДО-ЛЕТЕЛ
 ПОД-ЛЕТЕЛ
 ПРИ-ЛЕТЕЛ
 НА-ЛЕТЕЛ
 РАЗ-ЛЕТЕЛОСЬ

В последующие дни на наших журналистских тусовках только и говорили о теракте, а я опубликовал на страницах «МК» — в Красноярске» материал под названием «День зависимости». В статье два интервью — с политологом Павлом Клячковым, членом политсовета общероссийского движения «Евразия», и с

В. Ч-вым, некогда офицером КГБ, а ныне директором охранно-детективного агентства. Аналитик говорил о том, как однополярная модель мира сменяется многополюсной (запомнились его слова о «пиаре на крови»), а отставной оперативник госбезопасности рассказал, как благодаря разветвленной агентуре в советское время пресекались любые «умыслы на теракт». Но было в нашей с ним беседе нечто не вошедшее потом в текст интервью.

«В.Ч.: Агентура работала мощно. Нам было известно буквально все. Вот я знаю, что и ты, Павел, с твоими друзьями собирались по квартирам, разговоры оппозиционные вели. А на следующий же день нам содержание этих разговоров становилось известно.

П.П.: А мы в этом и не сомневались».

Потом мой приятель, присутствовавший при интервью, отметил: «Ты не обратил внимания? Когда Ч-ков рассказывал о взрыве памятника Ленину в райцентре Назарово, мол, до сих пор не известно, кто это сделал, он на тебя посмотрел так испытующе...» Я сказал: «Да ну?»

В прошлом году, летом, стоял я на автобусной остановке рядом с пожилым человеком: лицо его показалось знакомым, особенно взгляд глаз, похожих на семечки. Он вдруг поздоровался и протянул руку. Я в таких случаях обычно отзываюсь — мало ли с кем приходилось общаться, каждого не упомянешь. Знакомый незнакомец неожиданно озадачил вопросом: «Что это ты с А.Я. связь не поддерживаешь? Он ведь к тебе всегда хорошо относился?» А.Я. — это мой бывший научный руководитель по диссертационной работе, и я вспоминаю его с большим уважением. Когда меня взяли исключить из философской аспирантуры, он пытался заступиться...

«Вот ты меня тоже забыл, — между тем продолжал нечаянный собеседник, — а я тебя хорошо помню. Помню объект своей оперативной разработки».

Ах вот в чем дело! Знакомец-то, оказывается, из КГБ! Старая история середины 80-х мгновенно прокрутилась у меня в памяти, а вслух я сочувственно сказал: «Да-да! Конечно... Вы, наверное, сейчас уже на пенсии?» Бывший оперативник обиделся: «Не на пенсии, а вне штата!» На этом мы расстались. Надеюсь, надолго. Нижеследующие мои воспоминания о временах «усиления идеологической работы КПСС и контрпропаганды» не имеют

прямого отношения к предмету нашего разговора. Я немного сомневался — стоит ли ворошить прошлое? Однако решил: надо рассказать и об этом — дабы прояснить свою позицию в той долгосрочной интриге, элементом которой явилась моя книга. С другой стороны, читателям должно стать ясно, что все мои построения о роли секретных служб в НЛЮ-спектакле — это не досужие домыслы дилетанта, начитавшегося шпионской литературы, а результат жизненной практики и трезвого обдумывания. С работой отечественной службы государственной безопасности я знаком не понаслышке, так как имел достаточный опыт столкновения с ней еще в те времена.

Почему-то считается, что единственной оппозицией номенклатурному режиму в СССР были диссиденты-правозащитники. Эта версия, внедрявшаяся потом в массовое сознание демократической прессой, конечно, не соответствует действительности. Исследователи, изучавшие позднесоветскую историю, назовут и оппозиционных ученых-философов (яркий представитель — Александр Зиновьев), и патриотов-почвенников из числа литераторов, и представителей технократии, недовольных бюрократической бесхозяйственностью. Да что говорить! Ведь без массового более-менее явного недовольства не случилось бы того, что случилось. Не зашаталась бы и не развалилась мощная держава — Союз Советских Социалистических Республик. Упомянутый философ-логик в своих социологических трактатах пишет, что общество «реального коммунизма» в конце 80-х годов испытывало общесистемный кризис, аналогичный тем, что периодически перетряхивают товарно-рыночные структуры, и он, возможно, прав. Может, и смогло бы государство такого типа преодолеть кризисное состояние, не ломая системы в целом, однако решил наш номенклатурный правящий класс, падкий на соблазны богатого Запада, всю общенародную собственность с пользой для себя приватизировать... Впрочем, что это я? Это ведь «уже другая история». Хотел просто сказать несколько слов о том, что творилось тогда в студенческой среде.

А процессы там происходили значимые. В конце 70-х и в 80-х годах, наверное, практически в каждом крупном университете существовали подпольные кружки, где молодые «революционеры» — с соблюдением нехитрых правил конспирации, — горячася, обсуждали: «Кто виноват?» и «Что делать?». По крайней

мере, наш подпольный кружок имел контакты с несколькими аналогичными. А если учесть, что связи такого рода хоть с великим трудом и осторожностью, но завязывались, то можно себе представить масштабы этой молодежной оппозиции. Были там и «аналитические доклады», и чемоданы «самиздата», привозимые из столицы, и свои «теоретические разработки», а также строго выдерживаемые меры безопасности.

Но сколько веревочке ни виться... В начале 80-х, после известных польских событий, в Красноярском университете был закрыт «Студенческий политклуб» — легальная часть нашего кружка. Я, как его руководитель, тогда уже аспирант кафедры марксистско-ленинской философии и член КПСС, прошел несколько «проработок», но на своем месте удержался. Хотя ненадолго.

В 1984 году в руки КГБ попал машинописный материал: нечто вроде прокламации — выступление против войны в Афганистане. Следователи вышли на журналиста-историка Александра Арсененко — и он взял на себя всю ответственность. На его долю и достались допросы, угрозы и прочее. Мы, его друзья — соавторы и читатели, предприняли ответные меры. А именно: один за другим мы являлись в КГБ и после устного выражения недовольства оставляли письменные обращения в защиту подследственного. Расчет был в том, чтобы продемонстрировать: в случае крутых карательных мер может возникнуть и открытый протест, причем протест серьезных вузовских преподавателей, а не взбалмошных правдолюбцев, коих можно выставить сумасшедшими. В конечном счете сработало. Александр не «пошел по этапу». Он получил «официальное предупреждение» и был уволен из школы, где учительствовал, — «за аморальный поступок, не совместимый с преподавательской деятельностью».

Заступники тоже испытали косвенные «меры воздействия». По ходу этих событий состоялось мое исключение из аспирантуры. Сначала были собеседования в прокуратуре, объяснения в университете, а потом и повод нашелся — случайно подвернулся или был специально подстроен, не знаю.

Любопытно, что история эта ныне обросла легендами с самыми невероятными подробностями. Не так давно одно красноярское издательство совместно с московским предприняло выпуск серии «Сибирская жуть» (сборники рассказов о всяческих паранормальных явлениях с региональной спецификой). Так, в

книге «Сибирская жуть-3», написанной местным историком Андреем Б-ским, я с удивлением прочел:

«В 1989 году с кафедры биофизики был выгнан некий неформал Павел Полуян. Оценивать его можно по-разному, но не в том дело. Состоялось заседание университетского партбюро, на котором и принималось решение: пусть кафедра уволит этого непозволительного сотрудника. Ректор Соколов был очень взволнован проблемой чистоты рядов, очень хотел вовремя прилететь из Москвы и лично принять участие в партсобрании. Он вроде бы и прилетел, и принял. Но вот ведь какое дело! Одновременно с этим партсобранием, в тот же день и час, Соколова видели в Москве! Я не берусь комментировать это невероятное утверждение, но рассказали мне об этом люди, вполне заслуживающие доверия» (Ук. соч., с 255).

Одного я не могу понять: почему вышеупомянутый автор «жутиков» приписал меня к кафедре биофизики и перенес историю в 1989-й год? Ведь он сам работал в университете и не мог не знать реальный расклад...

Да уж, есть чему удивляться — паранормальщина меня прямо-таки преследует. Завтра какой-нибудь фантаст сочинит свидетельство о том, что сия моя книга «написана по заданию инопланетян», а другой писатель начнет усматривать в ней антиамериканскую провокацию, «инспирированную спецслужбами»... Надеюсь, уважаемые читатели, вы поверите мне — такие гипотезы оснований под собой не имеют. Действую я в здравом уме, в твердой памяти и по своей собственной воле.

Хорошо, что я начал писать свой трактат еще в июле. И почти уже дописал — даже эпилог сочинил, а тут прогремели американские взрывы. В Вашингтоне «пахнет Ладеном», и кровавый контекст заставил меня призадуматься: уместно ли сейчас пускаться в разоблачительное морализаторство, стыдить заокеанских «НЛО-навтов», иронизировать над одураченными американскими обывателями? Не книжка получится, а посылочка с «сибирской язвой»... Ей-богу, если бы американская трагедия случилась раньше, я бы не взялся «ликвидировать НЛО». Сейчас большая часть книги уже написана, однако стоит ли публиковать ее теперь? Решил посоветоваться с другом.

Мой старинный знакомый Венарий Муравьев — для меня моральный авторитет. Себя я не считаю человеком щепетильным — порой сам поражаюсь собственному двоемыслию и бесцеремонности. Чтобы эта болезнь далеко не заходила, каждый

вечер в молитве произношу сакраментальные слова: «Господи! Помоги мне избавиться от гордых, грешных и злых мыслей!» Но помогает ли?

Веня себя не называет христианином, хотя раз в год перечитывает Евангелие. У меня дома хранятся его книги — там и Библия, и Коран, и Лао-цзы. Библиотечку свою он этой весной вывез из тайги, где почти десять лет с небольшими отпусками проработал в Восточных Саянах на геологической базе, потом превращенной в метеостанцию: уходил в тайгу геологом, вышел — работником МЧС. Зимовал в одиночку, поддерживал порядок, следил за приборами, по радио передавал сводки данных. Иногда заходили к нему погреться охотники-промысловики, соседи-таежники навещали. Веня и сам пробавлялся охотой да рыбалкой, нам — друзьям — привозил подарки: вяленых хариусов, «золотой» и «маралий» корни, ягоды и медвежий жир. Остатки этого последнего я сейчас пью с молоком — стал что-то часто простужаться, и кашель долго не проходит. А Веня в тайге помимо трав и экзотических средств лечил себя иглокалыванием.

У Муравьева непроницаемое буддийское лицо, он этнический чуваш, то есть потомок древних гуннов. Фигурой и повадками похож на Брюса Ли, немногословен. Мастер на все руки. Елене — женщине, с которой у него любовь, — повезло, я считаю. В этом году наш отшельник решил покончить с таежным уединением и монашеским существованием, из тайги вывез все имущество. Некоторые книги хранит у меня. Кстати, расскажу историю: был у Вени такой случай — местное начальство доставило вертолетом на таежную базу порыбачить губернатора Лебедея, который совершал объезд подконтрольных краю районов. Один из свиты заинтересовался библиотекой, — чего там только нет: йога, тома Кастанеды, поучения святых и прочая премудрость. «Вы, — спрашивает, — это все читаете?» А что еще делать в тайге, где нет телевизора! Было время — таежный философ вел дневник и рисовал. Но потом решил, что его писания надо сжечь — и сжег. В сибирском журнале «Гриф» редактор Саша Арсененко напечатал небольшой отрывок и цветной узор-мандалу, которую назвал «Судьба России», — это единственное, что осталось.

Вам, наверное, уважаемые читатели, не ясно — зачем я это все рассказываю? Может быть, думаете, что я сейчас поведаю о том,

как мой друг наблюдал в тайге НЛО? Ничего подобного. Кроме вертолетов и огненного шара-болида, однажды с грохотом обрушившегося за таежный горизонт, никаких других летающих объектов Веня не видел. Зато его мнение в серьезных вопросах для меня всегда интересно и важно. В данном случае особенно: я Венарию Муравьеву доверяю полностью, — когда-то он тоже прошел через «головомойку» КГБ по делу о той самой «афганской прокламации». Пришлось оставить архитектурный институт и переквалифицироваться в геолога-мистика. Все мной рассказанное к теме «летающих тарелок» никакого отношения не имеет, просто познакомьтесь с моим хорошим другом.

О том, что я вот уже три месяца пишу эту книгу, никто не знал. В компьютере спрятал этот файл в программную директорию MOUSE — вставил в середину текстового файла README и всякий раз копировал на дискету, а ее убирал подальше. Так что Вене — эксперту по моральным дилеммам — пришлось все читать с экрана дисплея. Комментарии не понадобились, о моей «научной теории» он знал уже много лет и не удивлялся.

Пока мой друг знакомился с новым поворотом старой темы, я достал наугад с полки книжку. Оказалось — Курт Воннегут. Открыл. Надо же — совпадение: «...Над городом на бреющем полете проходили три летающие тарелки — голубые разведчики, с нежным, баюкающим жужжаньем, похожим на пение музыкальной юлы. Казалось, что они поют: «Прости-прощай!», улетая по касательной... Не успела синичка хвостиком дернуть, а они уже мерцали в беспредельном пространстве».

Я потом перечитал эту фантастическую абсурдистскую повесть о «Сиренах Титана» и нашел там одну интересную сентенцию: «Тот, кто хочет добиться серьезных перемен в Мире, должен уметь устраивать пышные зрелища, безмятежно проливать чужую кровь и ввести привлекательную новую религию в тот короткий период раскаяния и ужаса, который обычно наступает после кровопролития».

Я поговорил с Венарием Муравьевым. Мы пришли к выводу, что мою книгу можно опубликовать.

Что такое добро и зло? Кого не спросишь об этом — все по себе меряют. Ладно, пусть человек — «мера всего», но не до такой же степени! Не спорю: то, что для одного — зло, другому может

представляться добрым, но различие субъективных оценок во-
все не свидетельствует о том, что добро и зло — относительны.
В минувшем столетии «относительность» стала модным сло-
вечком, и слишком многое в этом мире люди научились сво-
дить к психологическим особенностям нашего ума. А ведь
именно с «познания Добра и Зла» началась история человека на
Земле, не худо бы призадуматься: не растеряли ли мы по дороге
это знание — столь дорого нами оплаченное?

Религиозное понимание вроде бы всем известно: добро и зло —
не людьми придуманы, а в мире этом укоренены. У зла даже
есть «хозяин» — искуситель рода человеческого. Однако «позитивный»
подход, определив ДОБРО и ЗЛО в качестве КАТЕ-
ГОРИЙ этики, их «объективность» свел к психологии, к социа-
лизированным инстинктам, а материалистическая версия
«объяснила» этику как идеологическое отражение законов об-
щества. А ведь и правда — ну какие такие «добро» и «зло» могут
быть в мире без человека? Звезды светят, планета вертится,
птички поют, дождик идет, — и для физиков-математи-
ков-биологов-химиков, естественно, никакого научного зна-
чения не имеет миф о добре и зле. Мы вспоминаем о них, толь-
ко когда бомбы взрываются, дома рушатся, люди гибнут. Да и
тут обществоведы приступают к поискам социальных корней, а
проповедники «этической относительности» начинают нам
морали читать о толерантности, политкорректности и непро-
тивлении.

Я думаю так. ДОБРО и ЗЛО — это человеческие понятия для обо-
значения ЧЕГО-ТО, и это ЧТО-ТО очень даже объективно — то
есть зависит от наших оценок не больше, чем метрические свой-
ства пространства от принятой нами единицы измерения. И если
мы согласны с тем, что добро и зло все-таки хоть немного объек-
тивны, то не этику мы должны корректировать согласно «теори-
ям», а «научную картину мира» попробовать осмыслить с этиче-
ских позиций. Может быть, физикам стоит оценить наш мир с
позиций добра и зла? Ну, давайте попытаемся!

О технической цивилизации часто говорят — «вторая природа».
Как бы подчеркивая, что люди создали такие машины, задействи-
вовали такие процессы, которых в «первой природе» и в поми-
не не было. Найдите-ка там хоть одну паровую машину! Да, ко-
нечно, паровоз естественного происхождения в природе не
встречается, но вот схема парового двигателя была создана не в

порыве художественного творчества, а в самом деле как бы **НАЙДЕНА** — сложена из данных нам частей. Будто из разных кусочков природной реальности торчали цветные проводки, которые надо было только додуматься нужным образом соединить.

Если рассматривать все технические достижения по существу, то возникает подозрение: люди не изобретают, а как бы обнаруживают те схемы, которые в мире уже существуют, однако сами собой — стихийно — не реализовываются. Природа — это некая мозаика, игра-пазл, частички реальности со своими незаконченными рисунками, из которых мы строим различные картинки. Причем строим-то часто наудачу, радуясь, когда образуется осмысленный образ (но ведь не нами этот *образ* был нарисован на подбираемых кусочках!).

Некогда в мифологическом воображении соединялись конь и человек — получался кентавр, также создавались грифоны, сфинксы, русалки... А потом пришла мысль: соединим жар костра и сосуд с водой, крышку кипящего котла заключим в цилиндр, к этому поршню присоединим рычаг, а к нему — колесо. Попробовали — заработало!

Последовательно люди «запрягли в работу» электрический ток, ядерные реакции, собираются и далее продолжать в том же духе. Но вот что настораживает: технические устройства, создаваемые человеком, получаются все сложнее, а силы, которые проявляются в них, — все страшнее.

Давайте представим на секунду, что **ДОБРО** и **ЗЛО** — это не психологические критерии для оценки человеческих поступков и их последствий, а понятия, которые отражают сугубо объективные свойства мира. Да, естественно, в этих понятиях — **ДОБРО** и **ЗЛО** — очень много «слишком человеческого»: есть в них и художественная метафорность, звучит религиозная патетичность, поблескивает ненаучная эфемерия. Но что, если они, эти, быть может, не слишком точные, научно необоснованные понятия, все-таки отражают нечто реальное, бытийствующее помимо нас? Помнится, некогда философ Кант решил, что понятия «пространство» и «время» — лишь мыслительные формы, в которых разум уясняет себе реальность. Но ведь ни один физик-математик не согласится, что пространство — это нечто субъективное (правда, о понятии «время» споры имеются).

Я полагаю, что ДОБРО и ЗЛО — суть понятия, выражающие реальные свойства объективного мира. И как таковые они предстают обозначениями каких-то особых физических параметров или системных черт. Пусть эти обозначения пока еще расплывчаты и неясны, но ведь и неопределенную «тепловую материю» люди придумали задолго до появления точной науки термодинамики! Может быть, некие комплексы физических параметров точно так же могут быть прообразами, денотатами того, что мы номинируем — называем ДОБРО или ЗЛО. А самое главное следствие из моей философической риторики: те ценностные значения, которые мы сейчас осознаем как ДОБРО или ЗЛО, в самом деле — *очень реально!* — выражают смысл этих, пока еще не достаточно понятных, идеальных характеристик объективного «материального мира».

Иными словами, определенные характеристики физических сил, видов энергии, некие физические сущности, которые нами привычно понимаются как этически нейтральные (мы полагаем, что этические прилагательные возникают только тогда, когда начинаются действия людей — во зло или во благо), так вот, эти характеристики природных энергий и физических сущностей на самом деле могут быть обозначены как «силы зла» или «силы добра». И — что более важно! — люди, которые создают устройства, в которых «силы зла» получают возможность проявляться, люди эти начинают действовать по объективной логике созданных ими машин — то есть сами становятся проводниками и служителями таких злых сил.

И когда я замечаю, сколько свихнувшихся умов и мрачных пророков витают и суетятся вокруг «неопознанных объектов», то поневоле начинаю подозревать, что электромагнитный движитель и высокочастотная вибрация летающих тарелок помимо волновых и скоростных характеристик имеют и другие, сопутствующие, интегральные физические параметры, которые когда-нибудь можно будет выразить в формуле «добраго» и «злого»...

...Попытка влезть с категориями ДОБРА и ЗЛА в область определения физико-технических понятий вряд ли встретит понимание ученых. Уж конечно, о таких материях только с мифическими сфинксами пристало разговаривать. Даже если принять изложенный подход в качестве эвристического принципа, поначалу столько заумной натурфилософии можно наколобродить, что нормальному гомо сапиенсу тошно станет.

С другой стороны, и религиозным философам вряд ли моя удумка придется по душе. Они ведь считают, что рациональность должна знать свое место и не лезть с формулами и объективными законами туда, где человеческий разум ничего понять не в силах.

Но вот какая закавыка. Станным образом и позитивисты-естественники, и любомудры-спиритуалисты часто сходятся в одном — солидарны в скептической оценке нашего духа, который понимается как нечто несовершенное и ограниченное. Особенно очевидно-беспорной представляется научная цепочка рассуждений. Разум — это существенное свойство особой высокоорганизованной системы; у еще более высокоорганизованных существ и разумность будет какая-нибудь супервысшая — такая, что и разумностью-то уже не назовешь! А коли так, — соглашаются теософы с учеными-атеистами, — если наш ум столь относителен и ограничен, то и судить о высоком нам не дано.

Интересно получается, разум наш ограничен, по природе глуповат и постигать может только относительные истины, но вот само это суждение о нем оказывается все-таки абсолютным! Выходит, что ограниченный разум постиг абсолютную истину о своей относительности, — истину, которую он по этому определению сам родить никак бы не мог. В этой паралогической казуистике скрыт подтекст: абсолютная истина об относительности наших разумных способностей дана нам ИНЫМ разумом, тем, наверное, который — уж беспорно! — выше нас. И тут я слышу наставительный голос Богослова: «Вся ваша логическая рациональность — это искушение лукавого!»

Мой приятель Богослов еще довольно молод и мал ростом, но серьезен прегигантски. Десять лет назад он умер, но его реанимировали, и тайна пересмертья изменила его. В физике Богослов смылит в пределах десятилетки, высших школ не кончал, однако очень начитан. С ним интересно поговорить о предметах возвышенных. Есть, правда, у него пунктик — заговор сил Мирового Зла. Богослов ярый противник ИНН — индивидуального номера налогоплательщика, а в штрих-коде усматривает Число зверя — ожидает, что потом нам всем на руку и лоб поставят «выколки». К таким рассуждениям я отношусь скептически. Экономика — экономикой, а мистика — мистикам. Однако чем черт не шутит! Настоящие богословы к похожим вещам подходили серьезно. Например, в воспоминаниях Павла

Флоренского есть интересный аргумент: он утверждал, что потусторонние силы могут проявляться через вполне естественные физические процессы, и когда мы слышим эхо в горах, то еще вопрос — не кроется ли за обычным отражением звуковых волн голос духов? Павла Флоренского я люблю, он был по образованию физик и о «мнимостях в геометрии» рассуждал, будто знал нестандартный математический анализ. Впрочем, к другу Богослову тоже отношусь уважительно, не примите мой иронический тон за сарказм.

Богослов вроде как не отвергает мою теорию НЛО, он слышал от меня еще первые догадки и соображения на эту тему, он говорит мне (мы, как всегда, встретились в библиотеке):

— Все упоминания в Библии о «летающих объектах» к современным НЛО отношения не имеют. Ведь что хотят сказать те, кто утверждает обратное? Что в Священном писании зафиксированы появления инопланетян! А это даже не ересь, а чистый атеизм. Я больше согласен с иеромонахом зарубежной православной церкви американцем Серафимом Роузом, который видел в явлениях НЛО искушения дьявола и игры чертей.

— Но тогда ты сам себе противоречишь, ведь и в библейские времена «нечистый» также мог являться людям в форме тарелки. Я недавно читал в независимой еврейской газете «Народ мой» интервью с уфологом Михаилом Герштейном, он утверждает, что и в Талмуде упоминается «башня, летящая по небу», что «колеса в небе» из книг пророков можно интерпретировать как явления НЛО, если, конечно, отвлечься от религиозной иудейской символики.

— Вот-вот! Если отвлечься от религии, можно все сакральное перетолковать в мирском духе! Герштейн правильно сделал оговорку — *нельзя допускать*, чтобы божественные книги использовались для низких целей. Что же до дьявола, то ему в те времена сподручнее было действовать в земных обличьях. Это сейчас удобен инопланетный прикидыш.

Я начинаю спорить, говоря, что ныне не дьявол в виде «тарелок» представляется, а секретные аппараты летают. Богослов согласен, но напоминает о теории Карла Юнга, который искал причины наблюдений НЛО в архетипах коллективного бессознательного, а там, где психология, — для потусторонних сил самое раздолье.

Потом мы обсуждаем другой артефакт: в изданных еще в середине 70-х гималайских дневниках Николая Рериха есть упоминание о серебряном шаре, пролетевшем по небу над экспедицией в горах Тибета, а ведь в 20-е годы «тарелок» в моем понимании быть не могло. Богослов заявляет:

— Рерих был агентом ГПУ, и дневники его можно было обнаружить в совдепии только с санкции КГБ. Сакральные свидетельства в широкую печать не допускались, значит, это сознательная вставка-подтасовка. И вообще — рериховскую ересь исподволь пропагандировали и поддерживали в СССР чекисты, чтобы увести интеллигенцию подальше от Всевышнего!

Тут я не спорю — ведь его аргумент все-таки подтверждает мою версию. Я рассказываю, как недавно прочитал в газетах, что во время латиноамериканского вояжа папы римского прямо над аэродромом, где его встречали тысячи католиков, появилась стая НЛО. Богослов прямо-таки возгорается:

— Видишь! Теперь понятно, зачем силам зла нужны полеты «тарелок»: они с их помощью рушат традиционные конфессии. Так рассаждаются новая вера — «нюэ эйдж»! Хотят, чтобы люди не в Бога верили, а «расширяли сознание», чтоб с инопланетянами контакты искали и в лапы дьявола ввергались!

— Ты еще скажи, что апокалипсический зверь из Откровения Святого Иоанна, тот, что низводит огонь с небес для обошщения народов, это будет Пентагон в момент публичной демонстрации НЛО на авиакосмическом салоне!

— А что? Может быть, для этого и таят секрет НЛО до поры до времени. — Богослов делает умное лицо. — Неисповедимы пути. Кто имеет ухо, да услышит! Ведь сделали же катастрофу на Чернобыльской АЭС, чтобы изобразить «звезду Полюнь»!

Конспиролог Богослов убежден, что АЭС под Киевом специально взорвали, поскольку по-украински полюнь — чернобыльник, а о «звезде Полюнь», которая отравит водоемы, писалось в Апокалипсисе. Эту версию я слышал неоднократно, а один знакомый физик (как нарочно, мой однокурсник) утверждал, что сам видел в Новосибирске газетку, где в телепрограмме на будущую неделю ко дню чернобыльской катастрофы подпечатан без какой-либо привязки к тексту картографический значок АЭС с символической дорисовкой вспышки. Тот физик,

правда, считал, что это сделали «враги социализма»¹ — дабы шантажировать Горбачева, принуждая его к предательству национальных интересов России.

В поиск «врагов народа» я пускаться не склонен, но концепция Богослова о сознательно осуществляемых пророчествах мне понятна. Я сам как-то подумал, что известное странное совпадение — в романе Моргана Робертсона «Тщетность», опубликованном в 1898 году, за 13 лет до гибели «Титаника», описана катастрофа с суперлайнером «Титан»; совпадение, которое многие рассматривают как достоверный пример ясновидения, — на самом деле объясняется банально пошло. Аморальные капиталисты-судовладельцы использовали «рецепт» фантастической книги для преступного умысла — получения страховки, например.

Из таких-то домыслов-догадок и вырастают серии популярных книжек вроде «Тайны столетий» или «XX век. Хроника необъяснимого». Впрочем, чтение означенных книг — занятие увлекательное, а публикуемые там рассказы очевидцев о наблюдениях за НЛО — это уже моя епархия. Многие из таковых отлично подтверждают мою версию. Я, конечно, ко всему отношусь критически: сразу же отметаю байки о прямых контактах — детские галлюцинации или нарочитые выдумки обывателей, мечтающих о славе. Также интуитивно чувствую типично журналистские сочинения (знаю, как их придумывают коллеги), снисходительно отсеиваю и женские сексуальные фантазии. Но встречаются свидетельства, которым трудно не поверить. Вот одно из них.

В книге Ирины Царевой «Истории, которых не могло быть» (серия «XX век: Хроника необъяснимого» — М.: «Олимп», «Издательство Астрель», «Фирма «Издательство АСТ», 1999) приведен очень правдоподобный рассказ Евгении Верещагиной о встрече с НЛО. Правдоподобность подтверждается тем, что свидетелями были несколько десятков человек — участники слета любителей туристской песни. Праздник проходил летом 1985 года на одном из волжских островов: палатки, костры, гитары... И вдруг детский крик: «Мама, смотри, что это?»

¹ Михаил Р-в, однокурсник, о котором я здесь пишу, получил потом от меня в подарок книжку «Ликвидация НЛО». И, ознакомившись с этим фрагментом, сделал уточнение, что про «врагов социализма» он не говорил. Но эта газета была отправлена в местное управление КГБ: пусть, мол, разбираются — было ли там завуалированное предупреждение о диверсии. История, похожая на то, как после разрушения в США зданий ВТЦ стали обнаруживаться такие же визуальные как бы предупреждения. — *Примечание-2006, II, II.*

«Сначала казалось, что это шар, потом стало понятно, что диск. По мере приближения стало заметно, что светится он не весь, а только по внешнему кольцу, и притом не равномерно, а складывается как бы из расположенных по окружности сверкающих кружочков. В стороны от яркого кольца на расстоянии, примерно равном его тройной толщине, небо было как бы высветлено...

«Оно» приблизилось к нам, как нам показалось, вплотную и остановилось над нашими головами... Размеры нашего гостя мы не определили (в дальнейшем, обсуждая, не пришли по этому вопросу к единому мнению). Угол зависания над нами относительно земли был примерно 70—80° — почти прямой. Зрительно величина объекта соответствовала колесу лежовушки, но судить об истинных размерах, не зная, на какой высоте он находится, было невозможно... Потом «оно», на секунду всхлынув ярче, ушло, как и пришло, — как будто прокрутили запись фильма в обратную сторону».

Ошарашенные туристы стали обсуждать увиденное, — детали отдельных наблюдений совпадали, но интерпретации, как водится, были разными... Самое интересное обнаружилось позднее: перед прилетом НЛО шел самодеятельный концерт туристских песен, и многие из присутствующих делали магнитофонные записи, оказалось, что все магнитофоны в момент явления одновременно выключились!

В свете моей теории все выглядит совершенно ясно.

(Далее идет совершенно неправильное объяснение увиденного свидетелями — этот пресловутый «экранируемый корпус» стал шорами на моих глазах! Однако мое гипотетическое объяснение, придуманное в 2001 году, сейчас интересно как одна из стадий приближения к истине. — *Примечание-2006, П.П.*)

Это была типичная летающая тарелка с экранированным корпусом. Спрашивается, зачем экранировать корпус? Да ведь ясно, — чтобы полет в ночном небе не был столь заметен. Это, конечно, человеческая задача, инопланетянам такая маскировка вряд ли надобна. Экран, судя по всему, был устроен так, что большая площадь толкающей плоскости была закрыта, лишь ряд отверстий по окружности позволял двигаться воздуху. Через отверстия шло свечение из «рабочей зоны», где толкающая поверхность непосредственно соприкасалась с газом, да и электромагнитные колебания создавали слабую ионизацию на удалении — отсюда видимый легкий ореол. Когда аппарат перешел в режим горизонтального движения, поменялись час-

тотные характеристики вибрации — свечение усилилось. И бесспорно, именно электромагнитное излучение «вырубило» магнитофоны.

Единственный вопрос: зачем НЛО подлетало к островку с турристами? Может быть, именно костры бивака заинтересовали пилотов? Может, «тарелка» летела «по заданию» и ей надо было приземлиться на один из островов, где некто специально для нее должен был зажечь огни-сигналы? Так подавали знак во время войны партизаны, когда ждали самолет с Большой земли. Если так, то остается только догадываться: что именно в 1985 году должны были доставить с секретной миссией на территорию СССР?

* * *

Читаем текст: *«Это произошло вечером 27 декабря 1989 года. Проезжая мимо здания Центрального райотдела милиции, я обратил внимание на то, как три милицейских автомобиля стремительно отъехали от здания милиции и с включенными проблесковыми маяками и сиренами помчались в сторону поселка Слобода Весны, больше известного под именем Покровка.*

Переключившись на радиоканал Центрального райотдела, я услышал взволнованный доклад одного из своих подчиненных — командира взвода лейтенанта милиции В.А. Визула, который сообщал, что над автозаправочной станцией на небольшой высоте беззвучно висит неизвестный летательный аппарат с двумя красными фарами, а он с экипажем на автомобиле ведет за этим аппаратом наблюдение и не знает, что делать дальше, так как ранее с таким явлением ни он, ни члены экипажа не встречались. Аппарат на темном, хотя и звездном, небе выглядел лишь округлым еще более темным пятном, по краям которого находились два красных источника света, каждый размером с футбольный мяч.

Я сразу же последовал к станции. Где-то на середине пути я услышал по радиосвязи, что аппарат снялся с места и стремительно переместился в сторону алюминиевого завода, а оттуда возвратился и висит, но уже над асфальтобетонным заводом, что недалеко от поселка Дрокино...

Мы несколько отстали от машин и настигли их за пределами города, на пустыре. Сотрудники, ехавшие в них, стояли и смотрели вверх. Остановились и мы. И — о чудо! Прямо перед нашими глазами стали возникать как бы из ниоткуда, на небольшой высоте,



НЛО летают не только в США, но и над Красноярском.

примерно пятиэтажного дома, непонятные для нас темные объекты овальной формы с мощными красными мигалками-фарами. По моим понятиям, каждая мигалка должна быть размером не менее ведра, так как во время вспышек красным светом озарялось значительное пространство морозного воздуха. Но самое непонятное и загадочное было в том, что все это происходило в полной тишине, что не поддавалось осмыслению. И эта неопределенность в ощущениях вызывала какую-то дисгармонию, и я никак не мог дать оценку происходящему».

Цитирую рассказ офицера милиции, ныне полковника в отставке Виталия Анатольевича Тарасова, опубликованный в книге «НЛО над Красноярском: антология таинственных явле-

ний» (Составители: Н.М. Байгутдинов, А.М. Мизин — Красноярск: АО «Аура», 1992). Взглянув его воспроизводить дословно по тексту — никак не могу найти самого свидетеля (Тарасов — фамилия распространенная, вон даже собкор «Известий» — однофамилец). Разыскал составителя книги — и у того координат нет, говорит, что бывший милиционер на пенсии. Я намереваюсь с глазу на глаз побеседовать с очевидцем, но не для того, чтобы удостовериться в изложенном; меня больше интересует — не испытал ли он на себе гнет земных «неопознанных сил» и давал ли показания «компетентным органам»?

С другой стороны, слышал мнение, что Тарасов «все придумал», — это тоже хотелось бы разъяснить. Хотя он в те годы стал ярким энтузиастом инопланетной версии и часто мелькал в СМИ, мне в сознательную дезинформацию от лица милиционера не очень верится. Кроме того, тогда же зимним декабрьским вечером наблюдал НЛО один мой знакомый.

Надеюсь, запланированное интервью состоится. Делаю все возможное, чтобы найти призрачного свидетеля. Побывал уже у красноярского «охотника за привидениями» геофизика Федора Борисовича Бакшта — он красноярских исследователей паранормального знает наперсчет и в качестве директора Красноярского филиала СибНИИ «Аномальное явление» принимал участие в составлении книги. Однако в отличие от них, Федор Бакшт — человек серьезный, верит только приборам, с помощью которых измерял не только геомагнитные аномалии богатых сибирских месторождений, но и полтергейсты в «хрущевках» краевого центра, и муравейники в тайге. Вчера я узнал у него телефон одного из местных «искателей чудес», который наверняка поможет найти Тарасова. Сегодня сделал звонок, но посредник в отъезде. Поэтому решил так: допишу эту главку, а интервью пристыкую потом.

Есть еще один замысел. Давайте, дорогие читатели, поставим эксперимент *on line*. Сегодня — 6 ноября 2001 года, сейчас я воспроизведу свидетельство милиционера Виталия Тарасова, потом его все-таки разыщу, побеседую с ним, опубликую об этом статью в газете, и мы с вами посмотрим — будет ли какая-то реакция со стороны «злых сил», которых опасаясь?

(Далее по тексту идет изложение моих планов на будущее. Бояюсь, что читатель может запутаться — что и когда происходило и что когда планировалось. Напомню: здесь, в книге «Вихри во

времени», я дословно воспроизвожу текст «Ликвидация НЛО», который в 2001 году издал в виде брошюры и разместил в Интернете. А тот текст имел своеобразный формат — чем-то напоминающий дневниковые записи. Я сажусь к компьютеру и, следуя намеченному плану, излагал свою версию генезиса «летающих тарелок». Порой меня заносило на импровизации — тут же рассказывал воображаемому будущему читателю, что и как намерен сделать для придания тексту свойств прямого репортажа. Кроме того, меня все время беспокоил вопрос: смогу ли я издать книгу или предупредившие меня «неизвестные» смогут помешать. Отсюда — некоторая нервозность и даже истеричность, кое-где в тексте проглядывающие... Но сейчас, в 2006 году, я те странные страницы оставляю «как они есть» — практически ничего не редактирую. Это позволит вам, уважаемые читатели, сделать определенные выводы о генезисе моего собственного отношения к проблеме НЛО. — *Примечание-2006, П.П.*)

Ныне для меня самое время «проявить активность»: на днях (2 ноября 2001 г.) по московскому каналу Рен-ТВ был продемонстрирован фильм «НЛО: жизнь за колючей проволокой», где впервые рассказано об отечественных секретных просктах по научному изучению НЛО — вроде американских «Знак», «Грудж» и «Синяя книга». Этот фильм меня резко взволновал: во-первых, у нас ничего просто так не рассекречивают, во-вторых, в фильме явно «переводят стрелки» на американцев, а значит, я могу со своими разоблачениями сильно припоздниться. О содержании фильма подробно напишу потом. Но вот что я придумал в связи с этим: решил продемонстрировать активное непослушание — заказал местному сетевому партнеру компании Рен-ТВ сделать для меня запись фильма (уже 300 рублей заплатил, но там что-то не торопятся), потом попробую, ссылаясь на эту документалистику, сделать одну передачу по теме. Поеду еще на ТВ для изготовления цифровых копий кадров своего давнишнего выступления на телеэкране. Ну, должны же мои соглядатаи зашевелиться! Вот и посмотрим, что будет, — а в нашей книге я вам об этих, мной ожидаемых, реакциях расскажу (или расскажу об их отсутствии). Короче, написание моего трактата превращается в «хронику текущих событий». Забавная игра, не правда ли? Жалко, что многое из прошедшего и происходящего сейчас все равно останется за рамками повест-

вования. Скажем, вам интересно, чем окончились мои взаимоотношения с редакцией газеты «Совершенно секретно»? Переданные им материалы «сов. секретчиков» не заинтересовали, а высылать их по почте в Красноярск они не обязаны, — пришлось организовывать целую «операцию» с нарочным — для возвращения видеопленки и документов. Помогла Маргарита, она мне сказала...

...Стоп! Опять отвлекся.

«...Мы насчитали пять таких объектов, когда один из сотрудников вскрикнул: «Смотрите!» — и указал направление. Подняв головы вверх, мы увидели шестой объект, также пульсирующий красным светом (примерно одно колебание в секунду — 1 герц) и неподвижно висевший над нами, но на значительной высоте, около одного-двух километров. Это мы определили по силе вспышек, а они были слабее раз в пять. Сразу же возникла мысль, что этот объект координирует деятельность пяти других, которые методически зигзагообразно «исследовали» поверхность Земли, удаляясь в сторону совхоза «Салонцы».

Внезапно мы услышали звук самолета, заходившего на посадку в аэропорт Емельяново, и увидели, что одна из «мигалок» устремилась вслед за самолетом. Пристроившись ему в хвост, она ушла с ним за горизонт. И тут мы обнаружили, что «координатор» исчез, а объекты переместились за возвышенность Северной обьездной дороги и скрылись за ней. Мы решили продолжить наблюдение: завели автомобили и выехали на обьездную дорогу. С вершины мы увидели лишь два объекта (где остальные, мы не знали, так как обьезжали возвышенность около пяти минут и потеряли их из виду), которые, продолжая пульсировать красным светом, с небольшой скоростью (около 10—20 км/час) как бы скользили над линией электропередачи, что идет на алюминиевый завод. Аппараты относительно друг друга были смещены и в горизонтальном, и в вертикальном направлении метров на 20—30, они скользили удивительно синхронно на фоне горы туда и обратно на расстоянии 400—500 метров.

Увлечшись наблюдением, мы не заметили, что прошло около двух часов: начали следить за объектами в 18 часов, а было уже 20. Нужно было подумать и о работе. Отправив подчиненных на маршруты, я попросил водителя подъехать под аппараты, но, не доехав несколько сотен метров, мы увидели, что они как бы враз «сошли» с ЛЭП и, резко набрав скорость, ушли по линии в сторону Красноярской ГЭС.

Конечно, за столь длительное время мы успели бы съездить за фотоаппаратами и сфотографировать объекты, но мы не знали, кому нужны будут эти снимки, да и не было гарантий, что аппараты дождутся нас. В конечном счете надо признать, что мы оказались не готовыми к этой встрече во всех отношениях.

Кроме нас объекты наблюдали и работники ГАИ. Сообщение об НЛО они приняли раньше нас минут на двадцать от старшины Присича, который дежурил с товарищем на выезде из города в поселок Солнечный. Постовые были удивлены, когда обнаружили на горизонте на расстоянии около километра ряд парных фонарей красного и синего цветов. Таких пар они насчитали шесть. Каждая пара как бы возникала внезапно из ниоткуда и становилась строго в линию. Звука не было слышно, хотя постовые сначала приняли их за вертолеты. Не увидев необычное в огнях, они продолжали наблюдение. Парные огни стали последовательно опускаться на землю, пока не спустились все за пригорком. Там возникло белое сияние, уходящее вверх метров на пятьдесят. Присич, заинтересованный происходящим, решил на служебной «Волге» по грунтовой дороге добраться до непонятного света. Но дорога оказалась плохой, и старшина вынужден был остановиться.

В это время объекты поочередно стали подниматься из-за пригорка и уходить в сторону города в западном направлении. Один из объектов прошел в непосредственной близости от автомобиля работника ГАИ. Объект шел без звука и поразил инспектора размерами, особенно четырьмя как бы белого света иллюминаторами квадратной формы, каждый размером два на два метра. Объект имел форму юлы, по контуру которой находились красные, зеленые, желтые фары, а внизу этой системы была вращающаяся платформа круглой формы с двумя проблесковыми фонарями красного и синего цветов.

Присич переговаривался со своим напарником по радиции, но при приближении объекта радиосвязь прервалась — по неизвестным причинам отказала автомобильная радиостанция. Связь возобновилась через несколько секунд после того, как пролетел объект. Этот факт поразил работников ГАИ, находившихся в районе полей совхоза «Солонцы». Здесь одному из инспекторов удалось наблюдать взлет подобного объекта с красной пульсирующей мигалкой из леска, расположенного вблизи дороги, по которой инспектор пытался подъехать к объекту. Это ему не удалось — дорога

оказалась переменной снегом. И инспектор, наблюдая, как периодически озаряются красным светом деревья, остался возле машины, не рискуя идти пешком в неизведанное. Взлетающий аппарат пролетел прямо над головой инспектора на небольшой высоте. Летел он без звука и имел громадные размеры, что заставило инспектора невольно пригнуться.

Вся информация, поступавшая от работников милиции, была зафиксирована, составлены протоколы. В поисках очевидцев непознанных летающих объектов я опросил большую группу пилотов гражданской авиации и военных летчиков. И очевидец нашлся.

Военный летчик К. 27 декабря вечером возвращался в качестве пассажира из Енисейска в краевой центр на самолете Як-40. Он наблюдал в иллюминатор, как самолет Ил-62 параллельным курсом заходит на посадку. Внезапно удивленному взору летчика предстала самая настоящая «летающая тарелка». Диск летел с той же скоростью, что и Ил-62, находясь между самолетами.

Он излучал белый свет. Этот луч упирался в нос самолета, а потом переместился в сторону хвоста. К. привлек внимание других пассажиров, которые сгрудились около иллюминаторов и тоже наблюдали необычную картину. К. произвольно воскликнул: «Вот, а люди не верят, что есть на свете «летающие тарелки!» И тут диск внезапно устремился наперерез курсу их самолета. К. да и другие пассажиры произвольно закрыли глаза, ожидая страшного удара в корпус самолета, но беды не случилось — диск пронесся впереди самолета и исчез из виду. Это и была «наша», одна из шести, пульсирующая красным светом «тарелка», о которой я уже упоминал.

Итак, было установлено, что в один и тот же день и в одно время три группы людей независимо друг от друга наблюдали явление, объяснить которое полностью пока что не дано никому» (Ук. изд., с. 20—24).

Последнее утверждение — чрезмерно категорично. Объяснить-то сейчас можно многое. Ясно, что виденные милиционерами и автоинспекторами НЛО — искусственные летательные аппараты. Это «тарелки» с экранированными корпусами, у которых большие «иллюминаторы» по бокам предназначены для свободного контакта с атмосферой. За экраном — вибрирующий корпус, вокруг которого светящийся ионизированный

воздух¹. Электромагнитное поле, как мы убедились, присутствует — блокирует радиосвязь. Значит, все технические детали согласуются с вышеописанным принципом устройства летающих тарелок. Функция гироскопа («вращающаяся платформа круглой формы») — для устойчивости аппарата. Раз общая конструкция ясна, ее детали уже не так важны, — пусть дорисовывают инженеры.

Важнее подумать о целях визита. Тарасов и его коллеги правильно уловили согласованность действий пяти аппаратов внизу и шестого над ними, а цветные мигания, конечно, служили для передачи информации (радиоканал работать не может). Уловить код наблюдатели были не готовы, им представлялось, что фонари — это проблесковые маячки наподобие тех, что на их собственных патрульных машинах. Но зачем прилетали тарелки? Какую задачу решали НЛО, совершая в районе Красноярска свои маневры?

В Красноярске с НЛО встретились милиционеры. Но похожий контакт описан в книге Маккаби — там за летающей тарелкой следил полицейский. Вот что случилось в апреле 1964 года в штате Нью-Мексико, — Маккаби приводит рапорт из архива ФБР: *«По информации, полученной 24 апреля 1964 года от полицейского Лонни Заморы (характеризуется как зрелый, надежный, уравновешенный сотрудник, не склонный к выдумкам) ...около 17.50 по стандартному времени, находясь в районе к югу от Сокорро, он заметил пламя в небе на юго-западе...*

Проезжая по пустынной местности примерно в 1 миле к югу от Сокорро, он увидел во впадине на расстоянии примерно 800 футов какой-то белый предмет, который сначала показался ему перевернутым автомобилем. Рядом с предметом находились два индивидуума, одетых, по-видимому, в белые комбинезоны.

Затем Замора проехал по проселочной дороге до места, расположенного примерно в 100 футах от объекта и в 20—25 футах выше его. Он услышал два или три громких хлопка с интервалом менее

¹ Вообще-то, не настолько уж я опрометчив в своих фантазиях об экранированном корпусе. Ведь подумать, что «информаторы» — это зоны активации вихрей, что это участки ячеистой поверхности аппарата, где идет высокочастотное искрение, было бы для меня в тех условиях дефицита информации еще более фантастично. А уж представить, как электрозаряды через воздух заставляют его мгновенно расширяться так, что отпадает надобность в вибрации какой бы то ни было мембраны, — это инженерная догадка, которую можно было сделать лишь после испытаний первого поколения самолетов-зонтиков. — *Примечание-2006, П.П.*

1 секунды; затем раздался рев, и объект медленно поднялся в воздух по вертикали на языках оранжевого и голубого пламени. Когда он достиг высоты 5—6 футов, рев и пламя прекратились. Объект полетел почти горизонтально по прямой линии с очень большой скоростью и вскоре исчез за отдаленной горой.

Сильно испуганный, Замора быстро связался по радиации с офисом шерифа округа Сокорро. Сержант Чавез и агент ФБР Бирнс, быстро прибывшие на место происшествия, увидели четыре маленьких выжженных участка неправильной формы и четыре прямоугольных углубления размером примерно 16 на 6 дюймов, образующие прямоугольник с длинной стороной около 12 футов.

Замора утверждает, что объект имел овальную форму, похожую на мяч для игры в регби, а его длина составляла примерно 20 футов. В центре объекта был расположен неразборчивый знак или надпись красного цвета высотой примерно 30 дюймов и длиной около 2 футов» (книга «НЛО и ФБР», с. 324—325).

Маккаби сообщает, что это — один из самых достоверных, хорошо подтвержденных случаев почти непосредственного контакта с НЛО. Здесь показательно не только то, что расследованием занимался агент ФБР, но и конкретное описание технических характеристик. Очевидно, что эта «тарелка» была в аварийном состоянии и совершила вынужденную посадку (зловещий призрак Розуэлла так и витает над штатом Нью-Мексико!). Она не могла высоко взлететь, а для отрыва от земли пользовалась ракетными двигателями. Ее серебристый корпус опирался на 4 убирающиеся опоры. Очень интригует нарисованный на корпусе знак-надпись, — для пришельцев из космоса странный обычай. НЛО-навты постарались избежать контакта и никаких «перемигиваний» с полицейским не затевали. В целом, судя по всему, Замора наблюдал не очень совершенный аппарат, не предназначенный для дальних перелетов. По более подробным показаниям полицейского, которые приведены в книге, он видел в момент взлета голубые и оранжевые языки пламени. Если оранжевый огонь — это ракетные сопла, оставившие следы в виде выжженной травы, то «голубые языки» — это электроразряды, проскакивающие между толкающей, вибрирующей поверхностью (начинает уже ионизировать воздух) и землей. Я думаю, что возникновение такого «заземления» нарушает замкнутость цикла, обеспечивающего полет, поскольку часть заряда, нужного для работы электромагнитов,

уходит в почву. Видимо, поэтому и необходим ракетный старт (можно даже предположить, что крупные летающие тарелки не могут взлетать самостоятельно — им требуется нечто вроде изолирующей от земли платформы). Однако описанный случай не свидетельствует о какой-либо целенаправленной деятельности НЛО в районе американского города Сокорро.

А вот у нас картина иная. Послушаем сибирского офицера милиции:

«Объекты, которые мы наблюдали 27 декабря за городом, были замечены и в Красноярске. По «02» постоянно звонили о непонятных летающих объектах. Звонили и в другие дни, позже, но звонки, к сожалению, не были зафиксированы.

Эта история имела продолжение не только для меня. Высокое начальство заинтересовалось ночными визитами пришельцев и потребовало письменного отчета. Меня попросили собрать и обобщить все материалы, касающиеся появлений НЛО.

В ходе поисков я выяснил, что мои подчиненные 10 декабря наблюдали таинственный объект в центре города. Произошло это так. К 23 часам наряд во главе со старшиной милиции В.Н. Жигадло был послан для пресечения драки около ресторана «Енисей-батюшка». Подъезжая к ресторану, старшина обратил внимание на две красные фары, зависшие на высоте около ста метров над серединой Енисея в районе речного вокзала. Наряд заинтересовался необычным «вертолетом». Более того, милиционеры просто онемели, когда через две минуты после поворота красных фонарей на 90 градусов вдоль линии огня вспыхнули четыре иллюминатора круглой формы, которые излучали свет белой люминесцентной лампы, а вслед за этим по краю объекта вспыхнули два белых луча света, направленных параллельно водной поверхности в сторону центральной части города, и из-под низа объекта стал выдуваться полупрозрачный шар серого света. Затем шар, достигший в диаметре нескольких метров, рассосался в морозном воздухе, а объект медленно поплыл перпендикулярно течению реки в сторону проспекта Мира. Пройдя ряд шестнадцатизэтажных домов, объект повернул на 90 градусов и двинулся вдоль проспекта к памятнику В.И. Ленину на площади Революции.

После увиденного экипаж, естественно, забыв о драке, последовал на автомашине за объектом, однако, лавируя среди многоэтажек, потерял его из виду. Вспомнив о наличии рации, наряд запросил других постовых: видит ли кто неопознанный объект? И от по-

стового милиционера, дежурившего около памятника на площади Революции, получил утвердительный ответ.

Старшина Жигadlo не мог успокоиться и принял решение доехать до поселка Слобода Весны, который возвышается над городом, и с высоты осмотреть горизонт. На площадке, расположенной на самой высокой точке поселка, находилось несколько легковых машин. Оказывается, сюда собрались любопытные, которых привлекло необычное явление. Они указали милиционерам на две крупные «звездочки» размером с Венеру, хаотично перемещавшиеся по небосклону. Сфера деятельности «звездочек» была как бы разделена на две равные части — в западном и восточном направлениях вдоль города по всей его протяженности — около 30 километров. «Звездочки» перемещались с очень большой скоростью — за несколько секунд пересекали небосклон, проносясь из стороны в сторону. Понаблюдав около пяти минут этот хоровод, экипаж патрульного автомобиля решил вернуться к работе, вспомнив о задании дежурного по райотделу милиции. Спускаясь с горы, на улице Парижской коммуны милиционеры обратили внимание на стоящие четыре снегоуборочных автомобиля и группу мужчин, жестикулирующих и возбужденных. Решив, что это какой-то скандал и есть необходимость пресечь назревающий конфликт, Жигadlo остановился и вышел из машины. Но как же он был удивлен, когда узнал, что водители обсуждают необычный объект, пролетевший над их головами, по описанию тот, что видели сотрудники милиции» (книга «НЛО над Красноярском», с. 24—26).

Далее Виталий Тарасов старается обобщить все данные наблюдений, выделяя технические детали. Овальные объекты с размерами 10 на 15 метров им безоговорочно признаются за управляемые летательные аппараты неизвестной конструкции. С ним трудно не согласиться. Правда, мы теперь знаем их устройство, и его сведения подтверждают то, что нам известно и понятно. Вот одна характерная черта: «иллюминаторы» открылись в сторону наблюдателей как раз перед тем, как «тарелка» пришла в боковое движение, причем именно по направлению от реки к городу, к набережной. Объясняю: для бокового движения, обусловленного «рывочками» в нужную сторону, требуется свободный отток воздуха — более свободный, нежели для поддержания зависания. Надо скорость набирать, а экран мешает. Люминесценция ионизированного воздуха вокруг вибрирующего корпуса, видимая в эти большие отверстия, —

явление понятное, а вот «выдуваемый шар» на первый взгляд кажется чем-то странным. Я полагаю, что переход от зависания к движению привел к изменению каких-то электростатических параметров, и в морозном воздухе образовалось некое гало типа «огней святого Эльма», — светящийся ионизированный воздух выходил через незаметные щели непрозрачного экрана. Приведенные мной фрагменты — это, пожалуй, единственное, что есть важного в книге «НЛО над Красноярском». Остальное содержание сборника — это невразумительные рассказы о непонятных световых явлениях, которые с точки зрения достоверности либо не очень надежные, либо явно домысленные. А одно наблюдение, по-моему, — результат баловства физиков из красноярского Академгородка с гелиевым лазером (я слышал о таких развлечениях от знакомых). В книге приводится также стандартный набор «загадочного и необъяснимого»: бредни контактеров, привидения, домовые и пр¹.

Меня всегда поражает: почему люди, увидев нечто странное, столь легко и с готовностью начинают верить в объяснения явным образом фантастические? Недобросовестные фокусники этим пользуются и одурачивают публику. Заехал на днях ко мне в гости старый друг Мипа Мельниченко из Железногорска — инженер с атомного предприятия с богатым жизненным опытом и природным скептицизмом (*даже стихи предпочитает писать исключительно ироническо-сатирические*). Он рассказал, что по какому-то центральному телеканалу показывали «изобретателя», который демонстрировал маленькую «летающую тарелку» — волчок, зависающий над столом. А ведь это просто магнит, которому гироскопический эффект вращения не дает перевернуться иным полюсом к другому магниту, что спрятан под поверхностью стола, — приходится вертеться, коли некуда деться! Такой фокус даже воплощен в школьном наглядном пособии — я видел в американском фильме (кстати, тема фильма примечательна: про то, как их старшеклассники с ума сходят). От наших телевизионных мистификаций тоже свихнуться недолго. Ну, развлекай друзей дома, зачем же дурачить по ТВ всю

¹ Федор Бакшт, прочитав книжку «Ликвидация НЛО», обиделся на это замечание — ведь там же были опубликованы и материалы его исследований полтергейста! Приношу кандидату геолого-минералогических наук Федору Борисовичу Бакшту свои извинения, подтверждаю, что его тщательно документированные наблюдения и измерения физических параметров на действующем полтергейсте крайне важны для науки. — *Примечание-2006, II. II.*

страну? Я прохиндеев от всей души ненавижу — сколько таких фокусов теледемонстрировали: то экстрасенс «выжигает» пальцем рисунок на бумаге — ведет вдоль незаметной дорожки, пропитанной селитрой (так тлеет сигарета), то самозванный йог погружается в «кипящую» воду — на поверхности разлиты лужицы сжиженного газа... Не случайно же экзотическое слово «шаман» — всего лишь звуковая калька со слова «шоумен»: человек, устраивающий зрелища.

Думаю, что для наглых мистификаторов можно найти статью в кодексе — они занимаются коммерческой саморекламой, распространяя о своих способностях заведомо недостоверные сведения. Просто хулиганство! Однажды некая колдунья решила меня поэксплуатировать, а когда я ее в квартиру не пустил, — наслала на меня проклятье. Кричит: «Ты передо мной дверь закрываешь, теперь перед тобой ни одна дверь не откроется!» И что бы выдумали? Возвращаюсь на следующий день домой, а ключ в замок не лезет! Вот какая мистика получается, когда в замочную скважину ведьма спичку засунет. Поймал бы — вправил ей мозги в одно место.

Наш незадачливый офицер милиции тоже попался на удочку шарлатанов — он, конечно, уверовал в пришельцев из космоса, а «достоверные» сведения о них стал получать через контактершу — от «астронавта Дойла». Хотя, может, и не с шарлатанами имел дело — нередко контактеры просто несчастные больные люди.

Повторюсь: очень жаль, что вместо того, чтобы сделать хоть какие-то конструктивные выводы из увиденного, свидетели НЛО уходят в мистику. Ведь в той же книге, где изложены столь интересные факты, можно было бы попробовать их как-то осмыслить. Пусть в НЛО летали «пришельцы», но давайте хотя попытаемся проанализировать их действия в реальном практическом контексте.

Вот, например, пять летающих тарелок барражируют над пустырем в районе алюминиевого завода, а шестая тарелка висит над ними на высоте 2 километров. Сказано — «координирует». Что и зачем она координирует? Если тренер команды игроков наставляет их во время матча — это понятно. А здесь? Не правильнее ли было бы предположить, что вверху скрывается наблюдатель — как бандит «на стреме», когда шайка занята чем-то нехорошим. Уж такая-то аналогия милиционеру должна была

прийти на ум в первую очередь! Кого же опасались эти «налетчики»? Легко догадаться: вдруг с ближайшего военного аэродрома примчится истребитель-перехватчик!

Другой вопрос. Почему столь массированное нашествие НЛО на Красноярск произошло именно зимой? Вот моя версия: зимой в Сибири вся земля покрыта снегом — значит, очень легко в темноте различать ее поверхность. В то же время хорошо просматриваются контуры всех наземных объектов.

Из показаний свидетелей вроде бы следует, что одна «тарелка» совершила посадку в лесок у дороги. Понятно, что летательные аппараты совершают приземления либо по технической необходимости, либо для того, чтобы что-то или кого-то оставить или забрать. Интересно, искали наши brave милиционеры и гаишники место этой посадки и возможные следы на этом месте? Никаких сведений в книге об этом нет. Видимо, сильно напугало офицеров «неизведанное».

Теперь о полете НЛО вслед за самолетом. Полет явно демонстративный — зачем? Вряд ли инопланетянам воздушные суда «Аэрофлота» были интересны — небось не впервой их встречают. А эти — яркими лучами светили, посадочный курс пересекали, чуть ли не катастрофу провоцировали (плюс — воздействие на электронные приборы лайнеров). Кстати, что же наш следователь каких-то особых свидетелей искал? Разве номер конкретного рейса сложно выяснить, а выяснив — трудно было найти свидетелей побольше? Могли бы дать показания не летчик-пассажир К., а пилоты, выполнявшие рейсы на Як-40 и Ил-62. Ну да ладно. Как все-таки быть с провоцированием авиакатастрофы? Неужели НЛО-навтам так хотелось оставить о себе «недобрую память»?

А зачем надо было летать над ЛЭП, питающей алюминиевый завод? Ведь так можно наш промышленный гигант обесточить! Представляю, что было бы, если бы ЛЭП вышла из строя, электролизеры перестали работать и алюминиевый расплав застыл! Уж не знаю, есть ли на такой случай у металлургов КраЗа страховочный полис. Короче, занимались «НЛО над Красноярском» явно опасным хулиганством. Так что следовало бы сотрудникам Центрального райотдела возбудить против «пришельцев» уголовное дело — по факту покушения на преступление.

Вторая история (хронологически первая), прямым свидетелем которой Тарасов не был, вроде бы не столь криминальна. Летали себе над городом, то вдоль Енисея, то над памятником В.И. Ленину... Туристы, понимаешь. Эта экскурсия, точно, достоверна — упомянутый мой знакомый (компьютерщик Сергей К-цев) видел НЛО как раз тогда — в тумане над незамерзающим Енисеем в районе Культурно-исторического центра на Стрелке в ста метрах от ресторана «Енисей-батюшка».

В этой суматохе примечательно только одно: «тарелка» летала на небольшой высоте, демонстрируя себя публике. Однако не сильно-то демонстрируя — был ведь поздний вечер. Возможно, могло привлечь «тарелку» к этому месту уникальное состояние среды. Как известно, Енисей в пределах Красноярска зимой льдом не покрыт, так как вода из глубины водохранилища ГЭС течет до города, не успевая замерзнуть. Может быть, пилотов летающей тарелки интересовали особенности функционирования ее электромеханизмов в условиях низкой температуры и повышенной влажности (замечена же наблюдателями какая-то странная утечка ионизированного газа — значит, есть особенности). Хотя, я думаю, такие испытания лучше проводить *вдали от людских глаз* — где-нибудь над полярной Арктике. Не знаю. Может, в районе речного вокзала находился какой-нибудь незаметный «координатор» со стационарной аппаратурой...

Мы многого не знаем о том посещении. Когда прилетели тарелки, с какой стороны? Вверх по Енисею — Красноярская ГЭС, вниз — на таком же расстоянии — Железнодорожск со своими атомными заводами и спутниковым НПО. Вот там можно было бы «похулиганить»!

Обращает на себя внимание и то, что таких налетов на Красноярск неопознанные объекты ни до, ни после не устраивали. Так что недаром «высокое начальство» потребовало от В.А. Тарасова подробного письменного отчета об увиденном. Потом, надо полагать, этот отчет последовал по инстанциям все выше и выше, и, если читал его тогдашний начальник КГБ Крючков, было ему о чем задуматься. Может, посидели они с Горбачевым, поговорили да и решили: «Закроем-ка мы, на фиг, эту недостроенную РЛС под Красноярском — вон как там «пришельцы» летают! Да и американцы того же требуют, а у нас перестройка и «новое мышление» — надо соответствовать».



Книжку «НЛО над Красноярском» иллюстрировал художник Александр Шедченко. На картинке советские истребители-перехватчики удирают от летающей тарелки. Судя по всему, рисунок очень подходящий. (К сожалению, Саша рано ушел из жизни и многие его графические серии до сих пор не опубликованы. — Примечание-2006, П.П.)

Один писатель жаловался: творил на пишущей машинке — так получалось быстрее, нежели на компьютере. Та же беда и у меня: открою свой «Х-файл» — и начинаю перечитывать, вносить поправки... На новый текст времени остается всего-ничего. Иногда завидую своему другу философу Александру Григорьеву — он пишет ручкой на бумаге, а потом ему секретарша кафедры набирает текст. Остается исправить опечатки, выровнять стиль и вставить указания на первоисточники. Сапа создает свое учение: доктрину полилектической логики, где кроме «тезис—антитезис—синтез» есть еще «эстезис», «дистезис» и многое другое. Сейчас пишет о такой форме мышления, как ВОПРОС, причем пишет исключительно вопросительными предложениями. А у меня — наоборот: пытаюсь изложить мысль безапелляционно утвердительно, потом перечитываю — и новые вопросы возникают, на них отвечаю — вновь обнаруживаются. Полный регресс в бесконечность. По Гегелю-Мегелю. (Книгу «Сумма вопрошания философии» Александр Григорьев уже издал — я по его просьбе занес ее в библиотеку Института философии РАН. Почитайте! — *Примечание-2006, П.П.*)

Вот и сейчас: два часа занимался ветвлением аргументов, стилистическими и композиционными вариациями. Отрезал лишнее, канву перелицовывал содержательную, домысливал неясное. Решил поместить на этой странице еще одну иллюстрацию — снимок, сделанный известным красноярским фотографом Александром Кузнецовым (он однажды мне уже позволил использовать это фото для оформления журнала, и картинка осталась на диске). Снимок сделан с моста через Енисей — хорошо виден речной вокзал, ресторан «Енисей-батюшка», ряд шестнадцатиэтажек, над которыми прошел НЛО, и Культурно-исторический центр на Стрелке, похожий на броневик. Вот теперь представьте: темный вечер, огни города, и над всем этим пейзажем парит темный объект со светящимися «окнами»...

В свое время, практикуясь в этимологии, я предположил, что английское слово window — «окно» — составилось из двух других — wind (ветер) и door (дверь). Получилось так поэтично: *окно — это дверь для ветра!* Но гипотезу мою опровергла знакомая немка из Фонда Гете, сказала что «window» — имеет германское происхождение. Может, и не так; по-русски: «всякий кулик свое болото хвалит».

Ну, как раз — опять меня «потянуло», начал выхваляться!..



Вот здесь над Енисеем и кружили американские НЛО.

Эти постоянные лирические отступления, поправки-вставки тормозят работу. И вы, уважаемые читатели, простите мне отсбятину, не имеющую отношения к теме. Наверно, слишком долго ничего не писал от души — все по заказам да по редакционным заданиям. Сейчас решил поведать сокровенное и не могу удержаться от оживляющих ассоциаций. Между тем уже середина ноября. Всех мелочей этой большой секретной проблемы нам все равно не охватить. Полагаю, что прозорливые читатели смогут сами найти множество прекрасных подтверждающих примеров или же напротив — накопят фактов, противоречащих излагаемой здесь версии. Да и рационально настроенные пытливые писатели продолжают «документальное расследование». Право же, многое предстоит еще разъяснить: уфология — это лабиринт в пирамиде слежавшейся, замшелой информации...

Интригующе начинается книга Николая Непомнящего «XX век. Хроника необъяснимого. Гипотеза за гипотезой» (М.: Олимп; ООО «Фирма «Издательство АСТ», 2000): «Не так дав-

но в редакцию журнала «Вокруг света» пришел человек. Представился Константином Тюцем и рассказал вот что...» Далее следует повесть о том, как некий бывший узник нацистского концлагеря КП-А4, располагавшегося под Пенемюнде — в центре ракетных исследований, случайно наблюдал в 1943 году испытание странного аппарата. Аппарат, «имевший в центре кашлеобразную кабину и похожий на перевернутый тазик с маленькими надувными колесиками», был оснащен ракетным двигателем, но во время полета перевернулся из-за неустойчивости, упал и взорвался.

В цитируемой книге приводятся многочисленные данные о работах немецких инженеров по созданию бескрылых летательных конструкций тарелкообразной формы — сведения, которые стали достоянием гласности только в последние десятилетия. Как известно, различные секретные разработки ученых Третьего рейха после войны попали в руки союзников — СССР и США. Поэтому автор-составитель книги Николай Непомнящий достаточно уверенно делает вывод о земном происхождении летающих тарелок. Правда, он не может вразумительно объяснить принципы их полета, хотя признает наличие «мощного переменного магнитного поля». Следует ссылка на Джеймса Маккемпбелла, ядерного физика, сотрудника ряда проектов, связанных с передовыми технологиями.

Дж. Маккемпбелл выпустил в 1976 году книгу «Уфология», целиком посвященную физической природе НЛО, он указывает, что *«электромагнитное излучение частотой от 300 до 3 тысяч мегагерц или выше может быть причиной цветного ореола вокруг НЛО, продуцировать ослепительно белую плазму на поверхности тарелки, отчего гаснут фары и глохнет двигатель внутреннего сгорания. Эта энергия способна также приводить в бешеное движение стрелки компасов и магнитных спидометров; воздействовать на радио- и телеприем; прерывать подачу электрической энергии; сжигать дотла корни травы, насекомых и деревянные предметы; нагревать битумные дороги вплоть до воспламенения; вызывать у людей электрический шок и временный паралич. Медицинские исследования показывают, что, пульсируя на низкой частоте, электромагнитное излучение может вызывать жужжание или гул в ушах, что часто встречается в рассказах свидетелей»* (Ук. изд., с. 181—82).

Казалось бы, в перечне явлений, вызываемых переменным электромагнитным полем, неизбежно должно быть и самое элементарное — колебание металлических мембран. С этим-то «жужжанием» все мы знакомы. А отсюда уже недалеко и до представления о том, как вибрация «тарелки» помогает ей отталкиваться от воздуха... Однако мы читаем другое: *«Микроволновая энергия, испускаемая НЛЮ, может быть неотъемлемой частью силовой установки, способной уменьшать до минимума силу тяжести и инерции, высвобождая необходимую тягу для ускорения и убирая воздух с пути, снижая лобовое сопротивление, ударную волну и шумовые эффекты. Хотя такая система кажется фантастической, Маккембелл замечает, что хорошо организованная и финансируемая исследовательская программа вполне смогла бы сделать эту технологию достоянием человечества»* (Ук. изд., с. 182).

Интересно, кому была адресована эта рекомендация американского физика? Наверное, хитроумным японским электронщикам и заскорузлым русским коммунистам.

С исследованиями японских специалистов я не знаком, а вот о том, что делалось в 70—80-е годы в СССР, недавно было рассказано в документальном фильме «НЛЮ: жизнь за колючей проволокой».

В красноярском филиале Рен-ТВ скопировали для меня запись фильма (задержка с выполнением заказа была вызвана приятным событием — компания переехала в новое здание и праздновала новоселье). В монтажке даже оказали любезность — записали несколько стоп-кадров на дискеты, поэтому могу проиллюстрировать информацию, поданную в этой документальной ленте. Ее создатели уведомляют, что сия информация «предоставлена военными специалистами, занимавшимися проблемой НЛЮ по прямому распоряжению руководства Генерального штаба вооруженных сил СССР». Конечно, сразу же возникает вопрос: а «предоставлена» она — тоже по прямому распоряжению или так, по доброте душевной? Попробуем разобратся.

Фильм, прямо скажу, уникальный — ничего подобного нам никогда не показывали. Вот генерал Николай Антошкин, бывший заместитель Главнокомандующего ВВС РФ по боевой подготовке, докладывает телезрителям об НЛЮ: «...Есть все-таки. Я лично видел. Вместе со всем полком. Месяц потом отписы-

вались определенным органам. Потом сказали «прекратить». Это — шаровая молния. Как будто мы шаровую молнию никогда не видели! Но когда громадный, светящийся шар за считанные секунды исчезает с глаз, наверное, это не шаровая молния, а это аппарат, который летит с колоссальной скоростью».

Продолжает полковник Борис Соколов, бывший представитель Министерства обороны СССР при Академии наук СССР: «Я лично участвовал в расследовании трех таких эпизодов». Он рассказывает об инциденте, который произошел 24 октября 1983 года в расположении одной из дивизий ракетных войск стратегического назначения на Украине в Винницкой области. Это была 50-я дивизия РВСН Прикарпатского военного округа, где, как сообщают авторы фильма, «чуть было не произошел самопроизвольный запуск стратегической ракеты с ядерной боеголовкой». Оказывается, при пролете группы летающих тарелок внезапно сработала автоматическая система управления боевым комплексом. А Александр Плаксин, ведущий эксперт МО РФ по проблеме аномальных аэрокосмических явлений, добавляет: «Засветились все индикаторы вызывного табло, как при проверке внештатной ситуации. Главное — засветилось табло «ПУСК!» «О таких ЧП, — заявляет голос за кадром, — в Кремле узнавали сразу».

Далее выясняется, что еще с 1979 года особым распоряжением Генерального штаба настоящий мозговой центр по сбору информации об НЛО был создан в подмосковных Мытищах — спецлаборатория 22-го Центрального научно-исследовательского испытательного института МО СССР. Нам показывают документы, собранные там, например, список лиц, наблюдавших НЛО на вышеупомянутой ракетной базе.

Затем эксперт разъясняет, что существует четыре группы гипотез, объясняющих явление НЛО. Он называет их: «Первая — это естественное плазменное образование. Вторая — плазменные НЛО как результат различных научно-технических экспериментов. Третья — деятельность внеземных цивилизаций, внеземного разума, какого-то высшего начала. И четвертая...» Эксперт делает паузу.

...Я писал звукоряд фильма на диктофон (с канала Рен-ТВ мой телеприемник плохо ловит, много помех, а суперантенну я что-то никак не удосужусь купить), теперь вот прослушиваю запись и чувствую опять тот же мгновенный мандраж: «Сейчас! Скажут!»

Однако не тут-то было. Эксперт говорит как ни в чем не бывало: «И четвертая... что существуют на нашей планете... параллельно какой-то еще другой разум... то есть параллельные миры».

Почему выражаю свое пренебрежение, — «говорит как ни в чем не бывало»? Да потому, что пришельцы с других планет — это еще куда ни шло, но вешать нам на уши эту параллельную лапшу, по-моему, уже верх «научной экспертизы»!

«Мы, — говорит он, — никаких гипотез не отвергаем, ничего не отбрасываем!» А по-моему, именно самая интересная версия отброшена. Вы понимаете — какая. Здесь нам есть смысл остановить пленку и подвергнуть ее своей любительской экспертизе.

Итак, только что было заявлено, дескать, все гипотезы НЛО распределяются на 4 группы, группы эти были последовательно, вслух перечислены. Но ведь мы можем уличить во лжи уважаемого товарища! Во-первых, вы еще в начале книги видели «четыре гипотезы», перечисленные в «СПИД-ИНФО» № 3 за 1998 год. Последняя из них, как вы помните, стала заголовком всей подборки материалов, там опубликованных: «НЛО — секрет Пентагона?» Допустим, «СПИД-ИНФО» интеллигентные эксперты Министерства обороны РФ не читают. Зато, во-вторых, есть другая аранжировка версии, которую мы тоже рассмотрели, — в толстой книге в твердой обложке под редакцией Николая Непомнящего, где цитируется множество источников и приводятся аргументы, поясняющие, что летающие тарелки сделаны землянами. В книге было указано, что дисковидные летательные аппараты испытывались еще воюющими немцами, а позднее над таковыми велись работы в секретных лабораториях США и СССР. Правда, Непомнящий, не умея объяснить принцип полета летающей тарелки, предполагает, что секретные физики и инженеры смогли втайне от остальных землян разрешить проблему антигравитации. Согласитесь, уважаемые читатели, даже такое предположение намного правдоподобнее, нежели домыслы о «параллельных мирах».

Подозреваю, что сейчас какой-нибудь читатель-романтик не согласится и уличит меня в тупом скептицизме. Вот, дескать, моральный урод — с ходу отвергает интересную гипотезу! Хочу объясниться. Читал я много теорий о параллельных мирах, и сама эта концепция мне кажется вполне правомерной: есть нетрадиционные и нестандартные геометрии, экзотические математические модели... Но, дорогие романтики, вдумайтесь толь-

ко — что же нам предлагает «эксперт по аэрокосмическим аномальным явлениям»? Параллельные миры — здесь, на Земле! То есть в ТОМ параллельном мире, за гранью какой-то неведомой складки пространственно-временной метрики, за каким-то потенциальным барьером находится не что-то такое неведомое, типа антиматерии или области определения сверхсветовых тахионов, или, допустим, межгалактическая пустота другой Вселенной, а самая тривиальная каменная планета этакая, где обитает «какой-то еще другой разум». И что он? Ему что, ТАМ тесно? Ему мало по-тамошнему воздуху летать или между своих потусторонних планет. Нет, ему надо еще и через «сверхпространственные» барьеры к нам прыгать! Такие домыслы даже научной фантастикой не назовешь. Ведь это же чистое фэнтези — миры Толкиена и Кэрролла, хроники Эмбера, сказочная страна Оз!

Я из-за чего злюсь? Опять из-за явной лжи с телеэкрана. Ведь достаточно мал-мало почитать популярную уфологию, и наткнешься на обширную группу гипотез, где честь создания летающих тарелок отдают землянам. Помимо версии, изложенной Николаем Непомнящим, создание летающих тарелок приписывают:

а). Ученикам ушедшего «в подполье» сербского гения — физика Николы Теслы, изобретателя переменного тока (есть мнение, что его смерть — инсценировка, а электромагнитные чудеса продолжались на тесловской секретной базе где-то в Южной Америке).

б). Недобитым нацистским экс-фюрерам и фанатичным инженерам, спрятавшимся в конце Второй мировой войны под землей, например в Антарктиде.

в). Наследникам древнейших цивилизаций, которые в допотопные времена достигли небывалых технических высот. Цивилизации погибли в ходе всемирного катаклизма, а их потомки с остатками техники скрываются где-нибудь в горах Тибета. Коль скоро уважаемый военный эксперт взялся рассматривать «все гипотезы», то эту группу он не мог пропустить. При том, что данные воззрения выглядят вполне нормально, а гипотеза «в» так вообще очень правдоподобна. Если современная цивилизация за 2 тысячи лет проделала путь от римских колесниц до космических ракет, достаточно вспомнить о том, что Homo Sa-

riens существует на планете Земля уже больше пятидесяти тысячелетий...

Таким образом, этот эксперт не случайно мямлит (я десяток раз прослушивал диктофонную запись, а при повторных просмотрах фильма всматривался в выражение лица) — он, как мне кажется, — ну, точно! — «придуривается». Вслушайтесь: «...существуют НА НАШЕЙ ПЛАНЕТЕ... параллельно какой-то еще ДРУГОЙ РАЗУМ... то есть параллельные миры». С «параллельностью» все ясно, а вот что НА НАШЕЙ ПЛАНЕТЕ, что ДРУГОЙ РАЗУМ — с этим можно и согласиться. Только существует он не за «звездными воротами», а очень даже близко. Так что не грех послать ему весточку в виде научно-популярного документального фильма.

Обратим внимание на важное обстоятельство: уже в самом начале ленты устами трех, облаченных в мундиры, персонажей утверждается два тезиса:

1. Летающие тарелки есть, и военные их неоднократно видели, много лет собирали информацию.
2. Один раз пролет тарелок вызвал такую чехарду с пусковыми приборами стратегических ракетных шахт, что чуть было ядерные боеголовки не полетели (в прямом или в переносном смысле — не важно).

Сильное заявление!

Мое детство и творческая молодость прошли в советские времена. И, видимо, я настоящий «совок». Нет, не могу я уложить в своем сознании такую информацию! Ведь это же совершенно сенсационная, умопомрачительная чернуха! Нам, несчастным россиянам, серьезно по ТВ сообщают, что какие-то неведомые, немислимые, непредсказуемые, неопознанные аэрокосмические аномальные явления могут вот так, запросто — «пролетая над городом Череповцом», — послать нас всех к етеной матери! Нет-нет-нет! Что-то тут не так.

Простите меня, уважаемые читатели (особенно читательницы) за допущенную нецензурщину. Но в данном случае мы столкнулись именно с тем прискорбным аномальным телеявлением, когда о цензуре невольно вспоминаешь.

Я утверждаю: сообщенная в фильме информация была выпущена на экран не случайно. Не просто так рассекретили архивы секретной лаборатории. (Можно подумать, в СССР изучение НЛО считали важным, а в Российской Федерации решили от-

дать документы на откуп дилетантам! В РФ не при Ельцине, а под руководством президента В.В. Путина!) В чем же причина такой не случайности? А вот в чем. Если очистить сокровенное послание (как говорят пиарщики — мессидж) данного кинодокумента от желтых капустных листьев, мы получим простую хрустящую кочерыжку: «Уважаемые представители «другого разума нашей планеты»! Ваши полеты над базами российских стратегических ракет могут вызвать катастрофические последствия. У нас в России все и так «на честном слове» держится, вдруг — рванет!»

Конечно, читатели могут не согласиться с предложенным рецептом понимания. Пожалуйста. Давайте смотреть фильм дальше.

Полковник Борис Соколов отправляется в неожиданную научную командировку в составе секретной комиссии, которая выехала в город Петрозаводск, где в ночь с 22 на 23 сентября 1977. над набережной появился неизвестный объект огромных размеров. Голос за кадром сообщает, что, по словам очевидцев, больше всего он напоминал летательный аппарат дисковой формы, из которого били лучи света, словно обстреливающие город. Комиссия официально сообщила, что причина наблюдаемого аномального светового явления — последствия взрыва ракеты, неудачно запущенной с соседнего полигона. Однако по всему городу в оконных стеклах были обнаружены странные маленькие отверстия. И тогда: «Все стекла были вывезены в Москву и отданы в МВД на экспертизу». Соколов насмешливо комментирует официальное заключение милиционеров — дырки от металлических пулек, выпущенных из рогатки. На экране показывается не фиктивный, а подлинный акт экспертизы, сделанной в закрытом НИИ: отверстия пробиты импульсами мощного лазера. Такой, оказывается, в те годы уже был у нас в Томске, но — стационарного типа. Полковник комментирует: «...Очень тяжелый. Ни один летательный объект, известный в то время, не мог его взять на борт, если даже представить себе, что этого нам очень захотелось». (Довольно нелепое заявление — на самолетах танки перевозят, а тут какой-то супертяжелый лазер. — *Примечание-2006, П.П.*)

Что ж, «пришельцы» успешно продемонстрировали вооруженность своих летающих тарелок. И это после Хельсинкского соглашения — какая вероломность!



Российские эксперты думают о параллельных мирах.

Далее нам сообщается, что с того самого времени в СССР военное ведомство начало официальный сбор информации по программе с кодовым названием «Сетка». В 80-м году Генеральный штаб выпускает секретную директиву, в которой расписаны действия личного состава при встрече с НЛО, именуемыми отныне ААЯ — аномальные аэрокосмические явления. Для сбора информации приказывается задействовать все средства электронного и оптического наблюдения, в каждой воинской части предписано «назначить офицера, ответственного за сбор информации об НЛО».

Можно дословно перевести в печатный текст весь фильм «НЛО: жизнь за колючей проволокой», но, полагаю, это не совсем правильно — не моя это интеллектуальная собственность. Ограничусь кратким изложением.

Рассказывается, как вслед за программой «Сетка» были введены секретные программы «Галактика», а в 1985 г. — «Горизонт». Сообщений поступили тысячи. Сотрудники лаборатории института № 22 получили доступ к данным о всех запусках советских ракет, к информации о космических экспериментах, что помогло отсеять объяснимые случаи от необъяснимых. Первых оказалось 85%, вторых осталось 15%.

Отсев, естественно, был необходим. Техногенные и природные, странные небесные явления не столь редки, как можно подумать. В частности, я два раза прямо в Красноярске наблюдал таковые: один раз высоко в атмосфере рассыпался спутник или часть ракетносителя, а другой раз сгорал крупный метеорит (для НЛО, в моем понимании, у него была слишком «пламенная» оболочка, хотя траектория выглядела несколько необычно — почти параллельно горизонту).

Архив неопознанных ААЯ пополнялся. Что же выяснилось? Оказывается, полеты летающих тарелок в большинстве случаев имели место в районах важных военных объектов, таких, например, как космодром Плисецк или Борисоглебский аэроузел, где проводятся испытания военной техники (до 30 появлений НЛО в год!). Полковник Борис Соколов скромно замечает: «Это вызывало некое подозрение». Интересно, какое такое «некое»? Подозрение, что инопланетянам (если это были они) интересна наша военная мощь? Эх, полковник! Что ж ты, братец, не развиваешь свою мысль? Кого вы там стали подозревать? И опять уход в умолчание: создатели фильма даже для проформы не сказали: мол, думали военные о злонамеренных действиях «потенциального противника», но по таким-то и таким-то соображениям отвергли эту шпионскую версию.

Впрочем, шпионы обычно ведут себя поскромнее. В октябре 1981 г. военный самолет СУ-32 гвардии-лейтенанта Бориса Короткова в небе над районом Калининграда подвергся атаке НЛО. Свой самолет он посадил чудом — отломился кусок хвостового оперения (нам показывают фотографию), а на магнитной проволоке «черного ящика», как обычно и бывает в присутствии летающих тарелок, ничего не записалось. Так что то-

лько мастерство летчика позволило нам узнать о факте подобных атак. Уникальный случай — надо привлечь к нему внимание американских уфологов, у них небось столь близких контактов не случалось.

Полезно об этом знать и нашим союзникам. Я извлек из своего архива еще одну газетную публикацию марта 1996 года — «НЛО под колпаком»:

«В интервью газете «Зеркало недели» (Харьков, 30.12.95) начальник Главного гидрометеорологического центра Вооруженных сил Украины полковник Юрий Васильевич Лунев сообщил: перед его службой поставлена задача вести наблюдения за НЛО и их влиянием на окружающую среду, технические и военные объекты. О появлении НЛО в небе Украины служба Лунева оповещает высоких военных должностных лиц. По поводу НЛО недавно был издан и соответствующий приказ Министерства обороны Украины. Для обнаружения НЛО используются все технические средства гидрометеослужбы ВВС Украины. Главный критерий в этой деятельности — безопасность людей, объектов и в целом государства. Запомнился случай, когда в Василькове солдат-метеонаблюдатель обнаружил НЛО яркого серебристого свечения на высоте 200—300 м. От объекта исходил странный треск. Солдат испугался и побежал в помещение. Тогда объект сместился в сторону дежурного звена. Его увидел часовой и тоже испугался. Когда поступила команда включить средства обнаружения, НЛО энергично ушел вверх. «В целом проблема НЛО довольно серьезна, — считает Лунев. — Она требует детального изучения и соответствующих выводов. От подхода к этой проблеме зависит жизнь и здоровье всех людей. Скорapolительные решения этой проблемы невозможны».

Если украинская общественность ознакомится с моей книгой, то, надеюсь, малороссийские солдатики перестанут пугаться НЛО. Вон в Белоруссия без всякого стеснения стреляют по любым нарушителям — даже спортивный шар-монгольфьер сбили (наверное, за НЛО приняли). Так вот, надо защищать от «пришельцев» Полесье — родину моих предков-полуянов.

В фильме вопрос о столкновениях с летающими тарелками наших военных самолетов освещается без боевого энтузиазма. Можно сказать, вообще не освещается, а затемняется. Дойдя до острого поворота темы, товарищи неожиданно меняют угол рассмотрения. Гражданам сообщают, что все НЛО обычно

окружены облаком плазмы, по-простому говоря — светящимся ионизированным газом. Нам «впаривают» байку, что на земле плазма может существовать только в громоздких плазмотронах, один из которых в кадре. Вопиющая нелепость! Ведь плазмой является и огонь свечи, и газ в лампе дневного света. Просто плазма бывает разной температуры. (Тут и противоречие есть — раз уж в небесах вокруг какого-то НЛО плазма может существовать, почему бы ей не существовать и у поверхности земли, и не только в плазмотронах. — *Примечание-2006, П.П.*) Когда сообщают о результатах соприкосновения с плазменным облаком НЛО еще одного военного самолета, то ни о каком расплавлении алюминиевых крыльев и речи нет. Только тряска, вой в наушниках шлемофонов и хаос в показаниях приборов. Нет бы — подойти режиссерам к плазмотрону с наушниками и послушать, но ограничились операторы видеосъемкой плюс саунд-трек с космической музыкой. Кино!

Затем нас опять водят вокруг засекреченного тайника, — оказывается, было точно установлено, что внутри плазменных образований НЛО скрывается летающая тарелка.

Правда, вывод сделан вполне тривиальный: корабль пришельцев. *Поскольку-де* — «для земной техники такой уровень пока недостижим». Далее сценарий идет по накатанной дорожке: о разуме во Вселенной, о межгалактических перелетах, о встречах с разноцветными «человечками». Случай в общежитии Ленинградской военной академии связи — полноценный анекдотический курьез. Ночевал там один военный (неясно — был он один или другие престо спали мертвецким сном) — и вдруг видит светящийся шар в окне, а потом на него посыпались «расслабляющие удары»... Ну, что ему делать? Расслабился, естественно.

После комедийной интермедии вдруг показывают американское «летающее блюдо» с пропеллерами — вот, мол, попытка повторить «инопланетную технологию». Откуда технология? *Демонстрируют пленку*, «ставшую достоянием гласности», — «американские военные на месте крушения реального инопланетного корабля».

Я эти кадры увидел в первый раз, некоторые из них привожу здесь. Но качество получилось плохое: видны только разбросанные по земле обрывки металлической оболочки, которые потом грузят на джип. Что-то не заметно особой аккуратности в дейст-

ТАРЕЛКА, которая разбилась вдребезги



Актеры изображают расследование розуэллской катастрофы.

виях американцев: Шерлок Холмс в загадочных ситуациях обычно лупу из кармашка извлекал. Судя по всему, не слишком-то пристально изучали ВВС США «инопланетную технологию». (Мне не сразу пришла мысль, что создатели фильма Рен-ТВ использовали кадры из американской ленты, но не документальные, а игровые — есть методика, когда в документальных лентах некоторые эпизоды разыгрываются. Своего рода съемки следственного эксперимента. Но наши-то теледокументалисты разве этого не знают? Зачем тогда вводить в заблуждение зрителей и меня в том числе! — *Примечание-2006, П.П.*)

Потом телезрителя знакомят с правительственными документами США и версией, повторяющей известные нам с вами рассуждения доктора Маккаби. Однако в выводах российские эксперты идут дальше специалиста по оптической физике.

Вспомним, Маккаби намекает, что у военных США есть части инопланетной летающей тарелки, разбившейся в Розуэлле, но ничего не говорит о том, смогли ли военные повторить эффект ее летания или хотя бы усвоили что-то из тайн внеземной техники? Конечно, его книга строилась по-другому — как комментарии к рассекреченным на сегодня документам (остальное — может читатель домысливать). Наши горе-документалисты пропагандируют свою версию: они утверждают, что США имеют что-то инопланетное и активно использовали это в программе СОИ — так называемые «звездные войны» Рональда Рейгана. Нам заявляют: американцы израсходовали на СОИ 60 миллиардов долларов, но никакой космической обороны так и не создали — «Где деньги, Зин?». Предлагается ответ: на Аляске в 80-е годы создана мощная система ретрансляторов особого магнитного поля, которое выведет из строя электронные системы наведения баллистических ракет в случае ядерной атаки на США. Некий эксперт-политолог объясняет, что с помощью мощных пучков радиоволн в земной ионосфере могут создаваться плазменные образования, в которых ракеты разрушатся, но одновременно может пострадать вся планета — сместятся магнитные полюса, начнутся землетрясения и т.п. Голос за кадром нагнетает напряженность: вот к чему привело американцев слепое копирование инопланетной технологии НЛО! Технология земных войн вышла на уровень «великого и ужасного»! На этой истерической ноте фильм заканчивается.

No comments.

Не знаю, что это за ученые выступали в роли консультантов фильма, но предлагаемую там версию научной назвать не могу. Главное: что уж тут инопланетного? О том, как мощные электромагнитные импульсы способны разрушительно влиять на электронные приборы, известно давно. Еще академик Андрей Сахаров в период своей работы на советский ВПК в журнале «Техника — молодежи» № 8 за 1966 год опубликовал статью под названием «Магнитное поле взрыва», где рассказывалось о магнитокумулятивных генераторах — направленный взрыв сплюсчивает контур с магнитным полем, что порождает мощ-

ный электромагнитный импульс. Военные Великобритании (и не только) уже поставили на вооружение E-бомбы и E-снаряды, которые в момент взрыва создают такие суперимпульсы, способные утробить всю электронику в радиусе сотен метров. И если забарахлили приборы у самолета вблизи НЛО, то не плазменное облако тому виной, а именно высокочастотное излучение. Стоп-стоп-стоп — я же отказался от комментариев! Захотят американским налогоплательщикам внушить, что с помощью плазменного облака в ионосфере можно остановить много-тонную болванку баллистической ракеты с ядерным зарядом внутри, не сомневаюсь, — внушат. Пусть электронные СМИ обрабатывают сознание людей — на то они и электронные.

Хотя и в печатных СМИ всякое бывает. На днях я встретил в газете заметку «Недовольных разогреют в микроволновке»:

«В США разработано новое оружие, которое с помощью микроволнового излучения нагревает человеческую кожу — и разгоняет толпу недовольных. 2-метровая тарелка создает узкий микроволновый луч (длина волны — 3 мм) и нацеливает его на людей. Излучение проникает в кожу всего на 0,3 мм и быстро нагревает ее до 50 градусов, после чего даже стойкие демонстранты разбегаются. Разработчики утверждают: ощущение — будто прикасаешься к горячей лампочке. Испытания на людях прошли, но, конечно, никто не даст гарантии, что оружие полностью безопасно».

В таком устройстве тоже нет ничего паранормального — все мы грели простуженные носы между тарелочек УВЧ, однако сомнительно, что полицейские будут тратить электричество там, где достаточно воды. С другой стороны, вроде бы нет пока в США буянящих толп. И как насчет прав человека? Если пилоты-испытатели первых НЛО знали о том, что рискуют, залезая в летающую микроволновку, то рядовые американские граждане-диссиденты вряд ли согласятся с нагреванием сетчатки глаз. Заметка производит странноватое впечатление, а поскольку ссылка на источник отсутствует, можно подумать, что это целенаправленный вброс информации. Не понятно только — зачем?

Еще один услышанный мной неясный «звоночек»: по ОРТ прошла 2 августа 2001 г. программа «Независимое расследование», посвященная НЛО. В целом — разговор «обо всем и ни о чем», но высказал там мнение один космонавт: мол, НЛО — это наведенные «галлюцинации» или голограммы, устраиваемые с использованием космической техники. Такая гипотеза, конеч-

НЕДОВОЛЬНЫХ РАЗОГРЕЮТ В МИКРОВОЛНОВКЕ



В США разработано новое оружие, которое с помощью микроволнового излучения нагревает человеческую кожу — и разгоняет толпу недовольных. 2-метровая тарелка создает узкий микроволновый луч (длина волны — 3 мм) и нацеливает его на людей. Излучение проникает в кожу всего на 0,3 мм и быстро нагревает ее до 50 градусов, после чего даже стойкие демонстранты разбегаются. Разработчики утверждают: ощущение — будто прикасаешься к горячей лампочке.

Испытания на людях прошли, но, конечно, никто не даст гарантии того, что оружие полностью безопасно.

СМИ пишут о дистанционных СВЧ-нагревателях.

но, противоречит фактам — совокупность наблюдений за НЛО ее не подтверждает. Но зачем-то это мнение высказывается? Создается впечатление, что сейчас разворачивается некая информационная атака, где тема НЛО стала центральной. Если кто думает, что российские спецслужбы к таким информационным коварствам не способны, то советую прочитать в газете «Совершенно секретно» (№8, 1992 г.) статью про «уммитов»: в советские времена в Испании через «контактеров» распространялись коммунистические идеи — якобы «из Космоса».

Что же из всего этого следует? Рад был бы знать. Сейчас перечитал главку — и голова заболела. Двадцать лет не болела — перестала болеть после того, как один мудрый старик-кореец в селе под Ташкентом сделал мне иглоукалывание, и — на вот!.. Может быть, излучение от компьютера действует? Но там не микроволны, а электроны из лучевой трубки... Ладно, попробуем все-таки подумать, понапрягаем-ка мозги вместе.

Давайте согласимся, что основная цель американской пропаганды в теме НЛО — создать впечатление, дескать, военные США

обладают некоей внеземной технологией, но «Х-файлы» пока разглашению не подлежат. Однако столь же очевидно, что балансировать на этой грани опасно. Ведь получается, что пришельцы на самом деле были, и если даже улетели, то утаивать такое глобальное событие — преступно. Так или иначе, из информационного тупика выхода не видно, а стоит потянуть за ниточку, — неизбежно откроется истина. Выяснится, — технология-то ничем внеземным не примечательна. Короче, скандал будет, может, и бушующие толпы демонстрантов появятся. У нас в российских СМИ ныне замечается учащение упоминаний о НЛО, причем без информационных поводов. Кроме того, тема НЛО начинает подаваться в серьезном ключе, в одной связке с американской тематикой. Может быть, нынешние намеки российских информированных источников — это в самом деле спецоперация — провоцирование момента истины? Не есть ли эта скрытая угроза — ответ на развязность глобалистов?

А может быть, все наоборот? Что, если все эти телесюжеты, СМИ-мистификации, фильм с псевдонаучными комментариями «товарищей» — все они несут в себе совершенно другое послание «братьям по разуму»? Мол, мы будем поддерживать вашу версию, хранить тайну летающих тарелок, будем «пудрить мозги» публике сказками о плазменных облаках и прочих разных СОИ. Что остается делать российским генштабистам, если нас давно «построили», всех — сверху донизу! Скажете: а президент?! Так ведь он пока только Президент, а не Государь Российский...

О Господи! Куда же я тогда лезу со своими разоблачениями?! Еще и интервью с «офицером полиции» Тарасовым затеял, тему НЛО вновь поднять на ТВ собираюсь! Все раздумывал: не подразнить ли таинственного Сергея? Что-то «вопрос с финансированием» никак не решается...

Но если «наши» сдаются на милость победителя, то стоит им только заподозрить подготовку к «покушению на информтеракт»... Какого черта! Меня же прихлопнут, как муху!

Вот никак «свидетеля», милиционера-пенсионера найти не могу. Последнее, что узнал, — его имя-отчество, вроде бы работает он сейчас в службе судебных приставов. Позвонил туда — кадровичка отвечает: «Нет такого, и не было...» Может, этот Та-

расов давно уже в «пенхушке» сидит? А я его ищу! Ищу приключений на свою задницу.

Нет, Павлик, прежде чем здесь что-то предпринимать, прежде чем устраивать для читателей игры «он-лайн», ты должен полностью закончить книгу — хотя бы в интернет-версии, а добавить главу всегда успеешь. Добавить главу — не сносить головы...

От этих шокирующих мыслей головная боль затихла — испугалась, трусиха, воображаемого электрошока!

Ничего себе «аналитика» у меня получилась!

«Быть или не быть? Вот в чем «зе квесчен»!

Вот и все, что можно сказать.

Ничего я не знаю.

И не могу.

«Не могу знать, ваше благородие!»

Больше не буду фантазировать.

Лучше для расслабления и вящей декоративности проделаю художественное отступление¹.

У меня в гостях собралась веселая компания: был Женя (младший брат Вени — тоже, кстати, мистик-таежник), приехала и моя дочка Вероника. Повод серьезный — по местному ТВ в программе «Сибирская энциклопедия» показывали мой сюжет. И вовсе не о летающих тарелках (хватит уж об этом!). Я рассказывал, что за мелодию исполняют новые городские куранты на ратуше Красноярска. Песня композитора А. Попова, сочиненная на стихи первого губернатора Енисейской губернии Александра Петровича Степанова, была опубликована в 1828 году в «Енисейском альманахе», а 170 лет спустя ноты и слова воспроизведены были на страницах сибирского журнала «Грифь». Я уже мельком упоминал об этом издании общественной организации «Евразийский проект» и о его редакторе

¹ После того как книжка вышла в свет — в материальном и виртуальном виде, все опасности, кажется, миновали. Но я тем не менее так и не сделал ни одной попытки найти милиционера-уфолога и загадочного Сергея. Почему в этом направлении не стал продвигать расследование? Трудно сказать. Скажем так, ничего принципиально нового в проблеме эти контакты бы не прояснили, а задевать интересы близлежащих структур на данном этапе издобрности нет. Посмотрим на дальнейший ход событий. Может, и продвинем. — *Примечание-2006, П. П.*

Александре Арсененко. В тот вечер я рассказал о них и красноярским телезрителям.

Неутомимый историк-репортер выбрал для журнала наименование не случайно. Фигура грифа — изобразительный мотив, часто повторяющийся в орнаментах древних изделий среди археологических находок на территории Сибири. А в Геродотовой «Истории» сказано о таинственном племени «грифов», что стерегут Золото Мира, спрятанное где-то в тайном месте северной гиперборейской земли.

Так вот, у современного писателя Сергея Алексеева эта легенда стала основой сюжета фантастико-приключенческого цикла «Сокровища Валькирий», где против могущественных тайных сил зла борются не менее законспирированные силы Добра, а сотрудники российских спецслужб по мере своих скромных силенок, конечно, помогают последним. Если вы, уважаемые читатели, еще не знакомы с беллетристикой Сергея Алексеева — советую прочесть. Там встречаются и наши любимые летающие тарелки. В романе «Долина смерти» они вообще — стержень интриги. Правда, «пришельцы» здесь летают на парашланах, да и не «пришельцы» они вовсе, а агенты неведомых иностранных держав, действующие в лесах русского Севера и скрывающие под маской «зеленых человечков» свое истинное лицо. Их цель — взрыв Ленинградской АЭС (поминается, кстати, и Чернобыль, и газетное предупреждение со зловещим значком — помните конспиролога Богослова?). Взрыв АЭС российским контрразведчикам удастся предотвратить, а попутно выясняется, что НЛО — это дирижабли-антенны, которые враги России запускают с земли и со спутников для дестабилизации психики гражданского населения микроволновым пси-излучением.

Да, много собак можно навесить на этих коварных янки! И ведь не безосновательно: если позволяется атомные бомбы на японцах испытывать в условиях «горячей» войны, то использовать летающие тарелки в ходе войны «холодной» — самое милое дело. Одно хорошо — это теперь уже не наша головная боль.

* * *

— Я так и не понял: есть у наших летающие тарелки или нет? Ты утверждаешь, что есть, то, получается, — военные НЛО страшатся, от плазменных облаков шарахаются. То ФСБ грозит США, мол, — «сами с усами», то генералы прогибаются — вы сильны, мы боимся и будем слушаться...

— Что непонятного? Конечно, тарелки у нас есть. И информационные спецоперации ведутся. Правда, смысл их не ясен. Зачем, по-твоему, я всю эту канитель с конспирацией кручу? И мы не об этом же решили поговорить. Меня интересует твое мнение как физика.

Дотошный Физик упирается:

— Нет, постой. Вот же фильм: в 70-е годы наши военники только-только затевали сбор информации, ученых привлекли к анализу...

— Не будь наивным! Если в 1955 году штатовские чины видели НЛО из окошка поезда на территории СССР, а их отчет рассматривал сам Аллен Даллес, то ГРУ и КГБ этот факт оставили бы без внимания? Следовательно, в фильме показан только кусочек айсберга... Можно предположить, что в 79-м создали «Сетку» именно потому, что построили свои НЛО и убедились — пришельцы вполне земные... Но — это, если предположить! Не требуй от меня раскрытия государственных тайн! Я их просто не знаю.

Физик не хочет униматься. Он заглядывает в свои бумажки и с хитрой интонацией:

— Значит, не знаешь? А зачем так уверенно пишешь о космокамикадзе? Я прямо обалдел — пилотируемые баллистические ракеты! Ты где о таком услышал?

Загнал-таки меня в угол.

— Ладно, признаюсь. Это только мое предположение. Мне однажды приснился космонавт — я, говорит, профессиональный пилот стратегической баллистической ракеты... Потом я свое «видение» осмыслил и подумал: почему бы и нет? Ведь во Второй мировой метод камикадзе был всем известен, а в атомном конфликте такая смерть даже предпочтительней радиоактивного «поля брани». Короче, придумал я это.

— Раз придумал — так и пиши.

— Так и напишу¹. Но ведь принцип полета летающей тарелки я тоже придумал, но он-то соответствует действительности. Я — отвечаю.

— Ага, «за базар — ответишь».

¹ Недавно я прочитал повесть Виктора Пелевина «Омон Ра» — так там тоже обыграна сумасбродная идея о ракетно-ядерных камикадзе. Ниже мы увидим, как комментирует ее военный инженер Данко Приймак. — *Примечание-2006, П.П.*

Он с таинственным видом открывает черную папочку с прозрачными конвертиками файлов и торжественно провозглашает, тыча в формулы: «Поздравляю! Ваши расчеты подтвердились!» Потом вытаскивает из кармана маленький динамик (наверное, из старого радиоприемника выкрутил):

— Вот, смотри, — это же твоя летающая тарелка! Тут ты меня действительно убедил.

Он, как мальчишка, начинает издавать губами шмелиное жужжание и водить «тарелкой» перед моим носом, тряся рукой, будто с жуткого похмелья. Потом ставит тарелочку динамика на стол.

— Да, схема работоспособна, — расчеты ее вроде бы подтверждают. Но ты приврал, что любой школьный учитель сможет их сделать. Не так все просто. Вот: задаем площадь плоского дна этой перевернутой тарелкообразной формы, выводим скорость для быстрого сдвига вниз — такую, чтоб получилось приличное лобовое сопротивление. Прикидываем массу аппарата, оцениваем скорость и величину его подъема за этот же период, учитывая, что есть лобовое сопротивление воздуха вверху. Силы хватает, чтобы поднять аппарат. Но появляется как минимум две схемы: ты все время пишешь о цельном корпусе, внутри которого сдвигается «туда-сюда» основная масса аппарата — его центр тяжести, но ведь можно сделать вибрирующим только «дно» — этакий поршень-толкатель. Две схемы требуют разного алгоритма расчета. Надо ведь еще и закончить цикл — чтобы при медленном возврате толкающей плоскости в исходное положение центр тяжести машины все-таки не успел упасть в начальную точку. Короче, действительно, дифференциальные уравнения получаются. Не очень легкие. Причем я сделал всякие допущения — вроде того, что скорость толкающей плоскости возникает мгновенно...

— Но при импульсах электромагнитного поля это практически так и есть, — вставляю я свое слово.

— Допустим. Однако весь процесс вибрации — ультразвуковая частота при сверхмалых амплитудах. Тут, наверное, нельзя пренебрегать фазой ускорения этой толкающей плоскости, а тогда расчеты становятся такими сложными... Вообще, ты, Павел, представляешь — в этом огромном «динамике» надо совершенно плоскую «мембрану» заставить вибрировать с ультразвуковой частотой! Я не могу представить — какие инженерные проблемы тут возникают, как решаются. Ну, допус-

тим и это. Все равно я сомневаюсь в том, что можно запросто, как ты утверждаешь, построить комнатную модель летающей тарелки.

— Но интересно было бы: мальчишки не катают по полу модели автомобилей, а гоняют по комнате, привязанную за электропровод, свободно парящую «инопланетную» летающую тарелку!

— Если получилось бы — интересно, конечно. Но я, пожалуй, в это не поверю. Разве что в аквариум можно такую «подводную тарелочку» запустить — вода плотнее, частота нужна поменьше. Тоже игра — за рыбками гоняться. А если серьезно, большую машину, чтобы в ней еще и люди сидели, поднять в воздух — задача сложнейшая. Мне как-то не верится, что в конце 40-х годов такое оказалось под силу американцам. Ты, Павел, не задумывался: может, принцип этот работоспособен, но летают все-таки инопланетяне?

Я сначала хотел Физика высмеять, намекнуть на его увлечения фантастикой и компьютерными играми, но сдержался. «По-взрослому»:

— В книге представлено достаточно много обоснованных аргументов, указывающих на то, что история наблюдений за НЛО дает результаты, соответствующие алгоритмам, согласно которым осуществлялось бы испытание реальных земных аппаратов, предназначенных для конкретных военных целей.

— Да, наверное... Но что, если именно пришельцы из космоса так проверяли возможности ПВО, маневренность человеческих самолетов? Что, если они готовят вторжение? Если уже не вторглись...

— Они, значит, решили с нами «в войну» поиграть?

— Может, им это нравится? Может, они по натуре — войны?

— Это ты «по натуре воин»! Ничего, кроме таких «стратегий», придумать не можешь.

— Ладно-ладно... А если ИМ надо было просто собрать информацию о наших технических возможностях? Без вторжения. Просто копят материал для какой-нибудь галактической энциклопедии — такой банк данных для космического Интернета.

— Уже нечто вразумительное. Но разве так собирают материалы? И между прочим, Интернет — это в первую очередь обратная связь — RE-LIGIO. Не логичнее было бы установить контакт с землянами?

— Не знаю, может, это у них не принято... Или устанавливали контакты не с государствами, а с отдельными лицами — кто поумнее и подобрее.

— Знаешь что? Хватит грезить. О задачах Космического разума ничего ты не знаешь. И потом, тебе не кажется, что у инопланетян с далекой другой планеты могло бы быть и нечто получше, чем эти неудобные «тарелки» с вибрирующими корпусами, с вредными электромагнитными полями, от которых приборы ломаются и кожа дымится? И конечно, для маневров НЛО надо было выбирать не американские штаты, где военных баз понастыкано... Совершенно очевидно: на этих базах и держит некое суперспециальное сверхсекретное ведомство США свои «тарелки» — отсюда они взлетают, туда и садятся. Или ты полагаешь, что на такой «тарелке» можно куда угодно улететь? Как насчет радиуса их действия?

Физик молчит. Смотрит в потолок. Барабанит пальцами по пластиковой поверхности офисного стола.

— Я сам об этом думал. Сколько же энергии надо, чтобы держать в воздухе тяжеленную машину?

— Уж не больше, чем требуется авиалайнеру!

— Это так, но у самолета энергия запасена в топливе, и керосин напрямую переводится в реактивную тягу, а для электромагнитов нужно электричество. Если бы был бензиновый мотор с динамо-машиной, получались бы шум и выхлоп.

— Положим, от такой конструкции много гудения не будет. Вон — современные автомобили практически бесшумно ездят. Зато у «тарелки» должен быть сверхвысокий к.п.д. — ведь у вибрирующего корпуса этого «летающего крыла» задача не в том, чтобы гнать газ с бешеной скоростью, когда его импульс отдачи будет машину толкать на скоростях, нужных для подъемной силы. Здесь вибрация предназначена для того, чтобы прямо о воздух опираться.

— У тебя в схеме, кстаги, воздух превращается в ионизированный газ. Как от него отталкиваться? Будет ли справедлива формула лобового сопротивления? Какая-то плазменная газодинамика начинается. В этой области я вообще не компетентен! И совершенно у тебя детский лепет — про какие-то заряды из воздуха, про энергию среды...

Я начинаю оправдываться, опять отбояриваюсь, мол, я не гений и проч. И, как за бруствером, прячусь за «бетонным» аргументом:

— Но ты уже согласился с работоспособностью принципа: подъемную силу таковой обеспечивает. Коли так, он должен был испытываться инженерами легально. Если бы оказалось, что невозможно создать реальную, автономно летающую машину, — этот казус изучали бы в школе. Было бы что-нибудь вроде той модельки с магнитным волчком — для демонстрации эффекта любознательным учащимся. Но ничего подобного мы не видим...

— Я и волчка такого не видел... — перебивает Физик.

— Что ты споришь! Все равно, тут явная секретность. Уж проныры-уфологи о возможности такой интерпретации знали бы. А все эти американские ядерщики-оптики... Как ни крути, один вывод: толстые тома, что пишутся, — уводят от рассмотрения по существу этого самого принципа полета НЛЮ. Значит, даже попытка анализа такой возможности — уже криминал. Все засекречено! Блиско не подходить! Держись подальше!

Мрачный Физик берет со стола динамик от радиоприемника и хочет спрятать его в карман, но я отбираю у него символическую «тарелку» и демонстративно стираю носовым платком отпечатки пальцев с ее металлических частей. Говорю: «Вещественные доказательства изымаются!»

Затем мы долго разбираемся со всякими «свидетельствами очевидцев». Физик делает несколько мелких уточнений, которые нет смысла здесь приводить — в текст, который вы читаете, они уже внесены.

Сообща мы пришли к некоторым выводам:

1. В первых моделях тарелок весь корпус в вибрацию не приводился. Колебалась только отталкивающая поверхность — дно. Точная модель — металлическая мембрана в телефонном динамике. При этом между электромагнитным двигателем и мембраной возникала прослойка вакуума, которая работала вкупе с атмосферным давлением по ходу возвратного цикла.

2. Подбор сплава для корпуса — сложная экспериментальная задача. Ведь тут столько параметров надо оптимизировать: прочность, легкость, жесткость, диамагнитные и парамагнитные свойства. Мы строили догадки: может быть, не чистый металл, а слой с пластиком, с керамикой? Попутно обсудили «бальзовое дерево» — из рассказа Джесси Марсела, собиравшего обломки в Розуэлле. Решили, что «иероглифы» на них — первые печатные микросхемы (кто видел их — поймет сходство таковых с «необычными письменами»).

3. Форма первых «тарелок» — плоское дно и два сегмента сферы. («Куполообразное возвышение» — по свидетельствам из архивов ФБР.)

4. Возможно, что важную роль играют и не просчитываемые так — «в лоб» — эффекты: скачок упругости воздушного слоя при вибрации «мембраны», диамагнитная реакция газов на электромагнитные колебания, поведение ионизированного воздуха и пр. Кстати, наблюдатели иногда видели, как за большим НЛО «катились светящиеся шары» — вот вам и шаровые молнии в придачу.

5. Гироскопическая стабилизация вращающегося корпуса используется, но, видимо, только для малых тарелок. Крупные аппараты стабилизировались как-то иначе. Впрочем, появилось предположение, что «вращающиеся огоньки» — это маскировка, чтоб серьезные наблюдатели гадали о «торсионных полях» вращения.

Потом пошла и у нас гадательность, и мы ее прекратили. К чему фантазировать? Ведь и так в хаосе призрачной информации обрисовалось вполне осязаемое НЕЧТО. Я несколько не пожалел, что привлек Физика к «разбору полетов». Тут как на экзамене — сам себе что-то уясняешь и, сдав его, обретаешь целостное видение предмета. Пока беседовали, я несколько раз вспоминал о дяде Коле, о Николае Ивановиче Втюрине — брате моей мамы. (Царствие им небесное!) Дядя — один из первых красноярских физиков школы академика Киренского, и, как многим физикам его поколения, долгой жизни было ему не суждено... Дядя заходил к нам в гости и давай меня озадачивать — вместе со мной «разбирать задачки»... Благодаря ему я и увлекся на всю жизнь мировыми загадками. Другое дело, что тайны эти, оказывается, часто лежат за рамками строгой науки — физики. Думаю, мою авантюру с «анатомиранием летающего обмана» дядя Коля, наверное, не одобрил бы.

В общем, в процессе дискуссии «перемысли» мы с другом моим все эти пресловутые тарелки, а заодно выпили не одну чашку кофе. Хочу заметить, все выводы Физик делал с оговоркой, дескать, «если ты прав, если на самом деле с конца 40-х годов в «тарелках» летают американцы». Он все время меня старался уесть — вредничал, но я упрямо защищался. Единственное, где критик хорошо меня зацепил, — это вопрос о горизонтальном передвижении «тарелок». Там цикл вибрации должен строить-

ся иначе. Особенности сложности возникли с теми НЛО, что описаны красноярским милиционером и волжскими туристами. Получается, что не должны они быстро летать — те, с экранированным корпусом. Если у них сбоку открыты «окна» для поступления воздуха — будет создаваться сильное сопротивление набегающему потоку... Над Красноярском они носились довольно резво, значит, — могут, но как — непонятно. Мы рассмотрели разные варианты, наиболее убедительный из которых выглядел так. Поскольку летающая тарелка в горизонтальной плоскости перемещается микрорывочками — воздух будет сопротивляться ей совсем не так, как обычному профилю при равномерном поступательном движении. Да и частота рывочков должна быть гораздо меньше, чем по вертикальной оси. Надо полагать, какие-то хитрые аэродинамические эффекты (вроде волны, которая убегает от «тарелки» вперед) тут возникают и позволяют получать нужную степень обтекания. Возможно, ионизированная «шуба» плазмы помогает. Короче, лететь вбок — совсем иное, нежели лежать на «поверхности» прессуемого вибрацией воздуха. А еще короче — «темная вода в облаках». Физик-рационалист договорился до того, что даже заикнулся об антигравитации, но я так на него посмотрел...

— Ладно. Посмотрим, что будет, когда издашь свой опус. Только мою фамилию не упоминай, скажи — персонаж вымышленный.

— Вот-вот! В точности это и скажу.

— И скажи. А с версткой книги я так и быть — помогу.

Он — помог¹.

Книга практически закончена. Я уже приступил к техническому процессу: сканирование иллюстраций, верстка ориги-

¹ В этом диалоге с Физиком я опять вернулся к схеме тарелок. Видно, что осознал недоработки — уже отказался от вибрации корпуса в целом, осталась только толкающая мембрана. Даже поставлены под сомнение «окна»: еще немного — и все пойму. Но тем не менее окончательный ответ помог найти только инженер Данко Приймак. В отличие от воображаемого Физика — личность вполне реальная. Впрочем, у Физика есть прототип — мой коллега Вадим Яковлев. Коллега в двух смыслах: он сейчас в издательском бизнесе, а когда-то учился на физфаке КГУ, после окончания которого работал в жутко секретном институте — изучали распространение тектонических волн в земной коре и их взаимодействие между собой. О технологии «тарелок» мы с ним действительно много говорили. Интересно, что Вадим внешне — точная копия Стивена Кинга. Я как-то вырезал из газеты фотографию американского фантаста и принес в редакцию — все просто «в осадок выпадали» от их поразительного сходства. — *Примечание-2006, П.П.*

нал-макета, проработка типографских вариантов (самое опасное — тут «засветиться» проще простого). Когда-то все типографские мощности в СССР были под бдительным присмотром КГБ, а сейчас как? Ох, не дают мне покоя воспоминания о проклятом прошлом! Вот в мае-то — в какую панику ударился: ходил — оглядывался. Проходными дворами бегал — смотрел: кто за мной свернет? Помню, сидим мы с Тоней в баре-подвальчике, спустилась вслед за нами какая-то девица, я краем глаза слежу за нею — подозрительна!

Я тогда сказал Антонине: «Я тебя знаю не первый год и полностью тебе доверяю!» Дал прочитать статью и «Важные комментарии», передал на сохранение текст и дискеты.. И вот она ест мороженое и читает «секретные материалы», а я по махонькой поправляю здоровье — намедни, лечась от стресса, перебрал лишнего. Потом мы гуляли по набережной, а я хвастался — вот какой я прозорливый! Раскрыл *Тайну XX века!*

Прошло полгода. Я решил, что корректуру текста книги сделает Тоня — все-таки учительница русского языка. Она согласилась. Отдал ей текст. Разумеется, за исключением некоторых фрагментов. Если вы, уважаемые читатели, встретите где-то орфографическую или какую другую ошибку, считайте, что это из не вычитанного корректором кусочка. (Сейчас, конечно, корректура еще несколько раз перечитывалась. — *Примечание-2006, II.П.*) Хотя и со знатоками грамоты всякое бывает. Однажды мы с Тоней поссорились: она утверждала, что «знакомьтесь» пишется без мягкого знака.

А нам, дорогие мои читатели, скоро пора прощаться. Как хотелось бы знать, что вы будете думать обо всем, здесь изложенном? Согласитесь ли? И кем я в ваших глазах предстану? Состряпал такой винегрет из документальных свидетельств, цитат, физики, мистики, личных переживаний. Собрал «до кучи» своих друзей, подруг, родственников, коллег, недругов... Ну, точно — «божий дар с яичницей» + «в огороде — бузина, а в Киеве — дядька» + «от великого до смешного»...

Гамлет по-английски пишется Hamlet, ну, типа — Хам: сочинил пьесу, где выставил на посмешище подозреваемый грех своей матери. Что-то хамское всегда есть в писательстве, — когда «ради красного словца» публичным делается самое сокровенное, а действительность окрашивается в субъективные цвета и тона. Я даже не решился доверенным друзьям рукопись

книги показывать: претензий будет — не оберешься! Саша Арсененко, конечно, обвинит меня в гордыне. Скажет: «Ты себя рекламируешь!» Он сторонник сдержанной журналистики, не переносит современную манеру, когда газетчики иллюстрируют свои статьи собственными портретами и на одной странице подписывают любимой фамилией несколько материалов. Философ Александр Григорьев — тот скептическими комментариями будет так «доставать», что никакого терпения не хватит. Мы с ним делали в начале 90-х годов литературно-философский журнал «Всемир», так он ко всему «прикапывался». Зачем я Маркса ругаю? Почему столько «литературщины»? Для чего в красноярском журнале стихи уральского поэта Виталия Кальпиди? Конечно, не со зла, а из духа диалектического противоречия. Стихи Кальпиди потом наизусть читал... Мог бы я послать рукопись отцу и сестре в Москву — дали бы мне профессиональные литературные советы, но — не получится. Электронки нет, а по почте далеко-долго. Потеря времени. Скорости-то ультразвуковые, кто не успел — тот опоздал. Мне хочется успеть.

* * *

— Ты обратил внимание? Когда он улетает и в тумане скрывается, кажется — очень далеко, а потом через секунду — уже здесь проносится!

Мы с Юрой Семененко, корреспондентом информагентства «Природные ресурсы» наблюдаем за пируэтами модернизированного СУ-30. Летчики-асы «Витязи» демонстрируют свое мастерство на Сибирском авиакосмическом салоне САКС-2001. Сегодня 2 декабря, и авиашоу для меня оказалось очень кстати — журналистские заметки отлично завершают тему. Посмотреть выставочные экспозиции авиафирм и понаблюдать за реальными самолетами автору полезно — избавляет от гипноза НЛО, этого информационного пси-оружия.

Вот «сушка» почти вертикально висит в воздухе перед нашими глазами, а я думаю: справился бы этот истребитель с боевой задачей, если бы пришлось ему драться с летающими тарелками? Наверное, да — уж очень маневренна эта машина нашей тактической военной авиации. Надо только снарядов и ракет не жалеть и близко «тарелки» не подпускать, чтобы их электро-

магнитное излучение не вывело из строя электронику самолета — ведь тогда летчикам явная смерть, и никто не узнает почему. Главное — не пугаться «пришельцев». То, что их импульсные лазеры, бьющие вдоль луча света, смогут легко поймать истребитель в прицел — еще не факт. Да и что они могут? Микродырку в обшивке пробить? Значит, как увидел неопознанный объект — «шмальни» ракетой! В самый раз окажется.

Из вертолета прыгают парашютисты, ведущий объявил, что высота — 1800 метров. Сразу вспомнились НЛО, что хулиганили в районе КраЗа: оказывается, 2 километра — это не так высоко, как я полагал. Тарасов и его коллеги могли хорошо разглядеть «координатора», что караулил наверху, пока его подельники экспериментировали с линией электропередачи алюминиевого завода. Кстати, тогда тоже был декабрь, и понятно, почему милиционеры были неинициативны — холодно зато торчать на морозе.

Мы уходим греться в Ил-96 авиакомпании «КрасЭйр», открытый для посещения публики. В программке указано: «Способен выполнять полеты по кроссполярным трассам». Значит, стоят и на этом «иле» электроимпульсные противообледенители — мирный результат жуткой «инопланетной технологии». Конечно, радиопомех от таких индукторов нет, а самолет — не «летающая микроволновка» и «поджаривать» пассажиров здесь не собираются. Гудят обычные реактивные турбины, мы согреваемся, обсуждая экзотику полетов над Северным полюсом. Собственно, для пропаганды кроссполярных трасс весь этот авиакосмический праздник и проводится. Требуется довести до сознания международной общественности, что через Ледовитый океан из Америки в Азию летать ближе, чем через Тихий и Атлантику. Вопрос только в том, что окажется для бизнесменов предпочтительнее: экономия времени в 5—6 часов полета или удобства международных аэровокзалов Европы и Анкориджа? Мои коллеги-журналисты уже расфантазировались: в Красноярске создается международный транзитный аэропорт, в экономику инвестируются миллиарды долларов, топливо с Ачинского НПЗ будет напрямую закачиваться в баки иностранных лайнеров, начнется активное освоение нефтяных месторождений Таймыра и Эвенкии... Уже сейчас космическое НПО Прикладной механики готово обеспечить спутниковое сопровождение полетов. Владимир Халиманович, зам. генера-

льного конструктора НИОПМ доказывал мне, что Красноярская космическая индустриально-научная база уступает в России только Подмосковию, а в Европе на равных сотрудничает с французской ALCATEL-SPACEL, немецкой ASTIRUM и итальянской (я не запомнил название).

Тут читатель, наверняка, скажет: «Ага! Скрытая реклама пошла! Небошь вся эта книга — провагандистский фильм, заказуха!» Не волнуйтесь, дорогие мои, пишу по собственному почину. И по собственной воле рекламирую. — почему бы не пометить, не представить Красноярск в качестве центра международных авиационных трасс? Только вот какое ощущение у меня возникает: не пометают ли тарелки-дуршпанки спокойному следованию авиалайнеров по кроссполярным маршрутам? До сих пор Арктика была вне сферы авиаслежения. «тарелкам» можно было через нее летать спокойно — выходящая над территорией России по любому меридиану. Бель же НИОПМ разнесет стационарные спутники, сканирующие акваторию над Северным полюсом, такой тактической благодати придет конец. Вот и рождает меня сомнение: стоит ли мечтать о светлом будущем Сибири, если зловедная неопознанность летающих «пришельцев» до сих пор не ликвидирована? Хотел задать этот вопрос на заключительной прессе-конференции организаторов и участников САКС-2011, но побоялся. Зато завел много значкометв и собрал достаточно количество адресов: развилку книжку — пусть специалисты-авиационеры России и СНГ почитают.

А пока мы с коллегами возвращаемся в аэропорт Емельяново в Красноярск в теплом автобусе по зимнему шоссе. Журналисты поют песни, а я мирно засыпаю.



ЭПИЛОГ

Мы сидим в теплом кафе за красным пластмассовым столиком под зонтиком в тени. Мой собеседник — Практик — пьет пиво, а я доканчиваю литровку бутылку *Coca-Cola*.

Важнее-то, я не люблю этот темный напиток: латинские буквы его названия особенно если нетелька строчной «k» не дорисованная по-русски читаются как издевательство — «сока-сока». Но теплого пива не хочется, а водка в жаркий полдень — это вообще нехорошо. Отважн я беседовал с молодой симпатичной амери-

канкой, представлявшей в Сибири некий экологический фонд, зашел разговор о том, как климатические условия влияют на элементы культуры. Я утверждал, что русские пьют водку, поскольку виноград у нас не растет, а она поведала мне, что на юге США сверхурожаи кукурузы, ее излишки перегоняют на виски — потому южане выпивают побольше русских. *Вот уж не могу представить, как напиваться по жаре, когда язык еле ворочается...*

Тем не менее мы с Практиком горячо спорим, он утверждает, что американцы в создании летающих тарелок никогда не признаются и хваленая свобода информации им не указ. Я же, напротив, уверен — тайна скоро будет официально раскрыта.

— Подумай сам, — тараторит Практик, — ну зачем им об этом рассказывать, ведь начнутся международные последствия, собственные граждане засыплют исками о моральном ущербе, а тут еще долларова «пирамида» грозит рухнуть! Они, может быть, и признают, что «тарелки» у них есть, но будут и дальше делать вид, что технология досталась от инопланетян, мол, сами понимаете — такое рассекречивать нельзя. Вспомни фильм о вскрытии якобы трупов пришельцев — ведь сам говоришь: многие уфологи признают, что это подделка, а его в 95-м сфабриковали, значит, хотели укрепить именно эту версию.

— Но ведь нельзя такую тайну скрывать вечно, — возражаю я, — а непосредственные виновники, создававшие миф, уже практически вымерли, с кем судиться? Да и не они виноваты — о пришельцах больше воображала публика и энтузиасты-добровольцы, фанатики межпланетных связей, сумасшедшие контактеры. Практик не соглашается. Дескать, секретные НЛО все-таки нужны. Кроме России есть много регионов, куда надо иметь нелегальный доступ, да и психологическое воздействие «явления пришельцев» может понадобиться. Я вспоминаю сообщение августа 1996 года о серебристом эллипсоиде, который четыре часа кряду висел в ночном небе Израиля над городом Араддом. Мы начинаем припоминать: были ли тогда столкновения израильтян с арабами, думаем — зачем туда прилетела «тарелка». А может, она была российской?

— И нам тоже не выгодно раскрывать секрет НЛО. Уж нам-то — в ситуации, когда по всем направлениям теснят, эта технология крайне важна. — Практик становится серьезным. — Чего ты добьешься, раскрыв их принцип полета? Хочешь, чтобы «тарелки» стали делать в Японии, Китае, в Саудовской Ара-

вии? Поэтому не советую тебе спешить с раскрытием тайны. Это не патриотично.

Мой собеседник допивает пиво и отправляется к парапету набережной, где пристроились белые кабинки биотуалетов. Смотрю ему вслед и думаю: стоит ли дожидаться продолжения разговора?

Практик не знает, что нечто подобное я уже слышал и что сам в сомнениях — следует ли мне заниматься «срыванием масок»? Когда-то в Америке супруги Розенберг совершили подвиг ради всего человечества — передали советским шпионам ядерную технологию, дабы уравнивать возможности противостоящих сторон, — ведь страшно подумать, что случилось бы с миром, если бы «ядерную дубинку» имели только западные «гориллы»! А ныне перед нами альтернативный пример: секретное распоряжение технологией НЛО привело к величайшей лжи в истории человечества и непомерно раздуло ненасытные зобики заокеанских «голубков». Нет, эту зловредную «тайну НЛО» надо скорее ликвидировать! Мне, конечно, электрический стул не грозит, да и чем я рискую? А ось проскочу мимо наших подследственных «ястребов», — будь что будет!

Но, может быть, я сам слеп — и не знаю всех обстоятельств этой тайной драмы? Прочитал недавно подшивку «Совершенно секретно», где кандидат технических наук полковник Виталий Шелепов упорно продолжает пропагандировать инопланетное происхождение НЛО. В одном из номеров, отвечая на письма читателей о неопознанных объектах, Шелепов — будто с какой-то целью — отдельной главкой подверстал материал о тайнах убийства президента Кеннеди. Причем указывает, что, по многочисленным мнениям экспертов, реальная картина покушения резко расходится с официальной версией. Будто намекает, что и про UFO можно написать в таком же ключе...

У меня, точно, создалось впечатление, что наши спецслужбы вполне сознательно ведут какую-то игру. Не со мной, конечно, а с американцами: их как бы шантажируют, мол, в любой момент раскроем секрет — будете знать! Спрашивается, зачем? Да, мало ли зачем! Вот собираются США разворачивать свою систему общенациональной космической ПРО, — нам новые заботы, а денег для достройки наземной ПРО не хватит. (Разрушенная красноярская РЛС — станция раннего оповещения под Енисейском должна была обеспечить третий радиопеленг для

того, чтобы ракета-перехватчик могла сбить баллистическую ядерную еще на подходе. А сейчас вот американские орбитальные пушки предназначены для поражения космических целей. Сейчас. А завтра? Начнут сбивать самолеты, гробить танки — гуманитарными точечными ударами из какого-нибудь пучкового оружия. Появится угроза для всех атомных станций на планете. Не случайно же Германия решила закрыть свои АЭС к 2021 году! Мы такое себе не сможем позволить. Наоборот, атомщики собираются под Красноярск свозить отработанное ядерное топливо для обогащения и дальнейшего использования — СМИ столько об этом понаписали... Да, как говорится, «будущее предъявляет нам новые вызовы», и неизвестно еще — может быть, «козырная карта» НЛО пригодится России.

Я как-то заметил, что название Russia, которое англоязычные читают как «раша», почти тождественно созвучно их слову «push» (произносится «раш»), которое означает стремительное движение, бросок, натиск, напор, а в качестве глагола — мчаться, нестись, устремляться... Понятно, почему наша страна и Англией, и США воспринималась и воспринимается как нечто угрожающее. Здесь не веселые «русские горки» и литературная гоголевская «тройка», а ЧАС ПИК — push-hour — подсознательное опасение, возникающее при одном звучании названия «этой страны». Так что аргумент заокеанских друзей о странах-изгоях, против которых будет направлено космическое оружие, звучит довольно двусмысленно.

Однако если гипотетические игры секретных служб все-таки имеют место, то — не будем уж о правах человека! — практичны ли, рациональны ли такие занятия в конечном счете? А вдруг нас опять переиграют? Вдруг «подставят» с этими секретами: собьют российскую «тарелку» где-нибудь в израильском небе или свою уробят, а на осколках — фальшивые буквы: «сделано в России». Кто потом будет разбираться? То, как создают «мнение мировой общественности», хорошо известно.

Теперь допустим, что прав мой запроцавший собеседник Практик и НЛО рассекречивать никто не собирается. Зачем же их таят? Невольно вспоминаешь фантастические фильмы-страшилки, где толпы поработанных земель вкалывают на каторге под прищелком «летающих тарелок»... А что? У секретных службистов часто «башню клинит», почему бы не вообразить таких «жрецов сверхразума», которые всерьез вознамерятся

использовать НЛО для установления своего мирового господства! Людей ведь можно закабалить и без каторжного ГУЛАГа, а с полным обеспечением «основных прав» — жрать, веселиться, совокупляться... Не все ли вам равно, человечки обеспеченные, кто там сверху — инопланетяне или свои, могущественные вожди — «действительные тайные советники»? Еще и объяснят: это у нас, мол, инопланетная технология, дескать, «насекомообразные» пока улетели, но вдруг вернуться? Вот мы всю планету и защитим! Те-те-те! Я же фильм такой видел... Осталось добавить в сценарий только некий секретный договор между нашими «пришельцами» и «ихними», а инопланетный бред убрать за скобки... Да, Павлик, это уже у тебя «крыша поехала» — насиделся на жаре. (Кстати, недавно встретил у публициста Радзиховского едкое замечание о конспирологах, которые верят в «летающие тарелки мировой закулисы», — значит, эта версия кому-то пришлась по вкусу и «пошла гулять». — *Примечание-2006, П.П.*)

Я решительно выбираюсь из-под зонтика и отправляюсь домой, обхожу веселящиеся компании, огибаю танцующие парочки, минуя мусорные бачки с пирамидами мокрых одноразовых стаканчиков и пластиковых тарелок. Хочется оглянуться и проверить: не встал ли кто из-за столиков вслед за мной? Но не оглядываюсь — «шпионские игры» мне уже надоели...

Ну и что, что меня как бы предупредили? Допустим, в каждом регионе сидит секретный специалист по мониторингу — собирает в обычном режиме факты о наблюдениях НЛО. А если кто-то о них пишет в газетах нечто более-менее адекватное (чудаки, вроде меня) — дается задание рядовым агентам: отвлечь внимание, припугнуть, запутать, а если «знает, из чего сделан корпус», — установить источник утечки и «засекретить», взяв подписку.

Я-то, слава Богу, подписку никому не давал — ни по этому предмету, ни по каким другим. Могу хоть под присягой, хоть под пыткой подтвердить, что «тайну НЛО» раскрыл самостоятельно — без чьей-либо помощи. Почему же должен молчать? Из чувства патриотизма? Так на этом чувстве столько раз спекулировали, заставляя делать то, что для страны оказывалось вредным. Слишком мало у меня доверия к тем, кто решает, что для России хорошо, а что нет.

Вот поэтому-то я и сделал свой выбор. Поэтому и издал эту книгу с «секретными материалами». А первой моей публикацией на тему НЛО, как это ни смешно покажется, было стихотворение в литературном журнале «Енисей» в 1988 году.

Вот оно:

Огромный аппарат
взлетел с земли на небо,
пружинками блестя
и дребезжа стеклом...
А я по полю шел,
жевал кусочек сена
и под ноги глядел,
и думал о былом.
Но аппарат гудел —
так призрачно и жутко,
что я прервал свой путь
и посмотрел ТУДА...
О Господи!
Ого!
Вот это, браццы, штука!
Я выплюнул траву,
и аппарат —
упал.

*Июль—декабрь 2001 г.
г. Красноярск.*



ПРИЛОЖЕНИЕ

Есть проблема, сопряженная с технологией и эксплуатацией летающих тарелок. Это — связь. Если вибрация корпуса создается высокочастотными электромагнитными колебаниями, которые настолько сильны, что вносят помехи в работу электрических приборов во время пролета НЛО, то осуществление в таких условиях радиосвязи — просто невозможно. Тем не менее аппараты часто передвигаются группами — «эскадрильями», а значит, координация действий как-то осуществляется. Пусть без дальней связи можно обойтись, но при взлете-посадке и совместных действиях нескольких НЛО связь нужна обязательно. Полагаю, что для этого используются кодированные сигналы на длинах волн, которым радиопомехи — не помеха. В первую очередь приходит мысль о волнах светового диапазона — ведь не случайно многие

наблюдатели отмечают у НЛО наличие мигающих цветных лампочек. Можно достаточно уверенно утверждать: именно в такой форме и происходит обмен информационными сигналами между несколькими летающими тарелками, а также между ними и их координаторами на взлетно-посадочных площадках. Размышляя над этими вопросами, я неожиданно придумал нечто, что к НЛО, возможно, непосредственного отношения не имеет, но может найти широкое применение в мирных целях. Это — ЦВЕТОНАЛЬНАЯ АЗБУКА.



ЦВЕТОНАЛЬНАЯ АЗБУКА (ЦТ)

О том, что между звуком и светом может быть установлена определенная смысловая корреляция, известно давно, и даже воспето поэтами. Явление получило название «цветного слуха» — синестезии. Правда, изучение явления идет только по линии сопоставлений музыкальной гаммы и цветового спектра: считается, что определенные музыкальные тона должны гармонически сочетаться с определенными цветовыми. В связи с использованием светоэффектов в шоу-бизнесе на исследование «цветного слуха» тратятся значительные суммы, велик и интерес публики. Проводятся научные конференции, защищаются диссертации, созданы Web-сайты, работает Американское общество синестезии и пр.

Возможно, что восприятие музыки у некоторых людей может порождать цветовые эффекты. Вполне возможно, что при расстройствах психики, вызванных приемом наркотиков, слышимые звуки «окрашиваются». Я, пожалуй, даже соглашусь с учеными из Казани, которые 40 лет изучают синестезию и пришли к выводу, что она не «со-ощущение», а «со-представление» — метафорическое соотнесение, осуществляемое не чувствами, а умом. Однако так или иначе, исследователи синестезии сосредоточили свое внимание именно на сопоставлении музыки и цвета, оставив за скобками информационную составляющую этих каналов восприятия.

Психология доказала, что их роли в нашей деятельности существенно различаются, вплоть до того, что у разных людей, при доминировании того или иного канала восприятия, наблюдается преобладание определенной модели поведения и соответствующей лексики. Нейролингвистическое программирование (NLP) — штука интересная, но опять-таки информационные

особенности зрительного и слухового каналов в ней «рассматриваются под специфическим углом зрения» и «обсуждаются на психологическом языке».

Зрительное восприятие дает нам картину окружающего и связано с распознаванием образов. При этом цветовой аспект зрения играет вспомогательную роль. А слух — это в первую очередь речь, канал общения между людьми. Слух связан с распознаванием членораздельных звуков речи. Речь — модулированные голосом звуковые колебания, складывающиеся в слова и фразы, несущие информацию. Членораздельные звуки разбиваются на буквы, которые в алфавитах разных языков по большей мере совпадают. Углубляться в лингвистику, семантику, семиотику и прочие мудреные области я не буду, но сформулирую совершенно новую проблему: можно ли построить сопоставление между звуками членораздельной речи и цветовой гаммой? И если — да, то что это нам может дать?

Совершенно очевидно, что такое сопоставление возможно (соотносить можно что угодно с чем угодно). Иными словами, можно построить для любого языка цветотональную азбуку, где определенный цвет соотносится с определенной группой членораздельных звуков, а оттенки цвета — с конкретными буквами языка. Примеры сопоставлений букв с чем-то иным известны — и применяются в разных сферах. Достаточно указать на азбуку Морзе и азбуку Брайля. В первом случае — буквы передаются в форме сочетаний точка-тире, что используется в радиосвязи (особенно широко применялась, когда еще не была освоена модуляция радиоволн). Во втором случае — буквы соотносятся с сочетаниями пупырышек на гладком листе бумаги, что позволяет людям, лишенным зрения, «читать пальцами». Понятно, что я могу здесь же — с ходу, не особенно напрягаясь, придумать «ЦТ-азбуку Полуяна», другой вопрос: для чего она может понадобиться?

Мне представляется, что цветотональная азбука (ЦТ) все-таки способна найти полезное применение.

До сих пор «страна глухих» остается звуконепроницаемой. Но если использовать для неслышащих людей особую цветотональную азбуку (ЦТ), где буквы заменяются миганием цветов, — все изменится. Световой канал восприятия информации более быстрый, — люди без слуха смогут воспринимать «цветозвуковую дорожку» даже быстрее, чем слышащие.

Все очень просто — вместо жестикулирующей женщины-сурдопереводчика или бегущей строки мы увидим в углу экрана быструю череду цветных вспышек, где каждый цвет и оттенок означают букву текста. При элементарной учебе и тренировке такие мигания начинают складываться в слога, слова, фразы — и человек, страдающий глухотой, но выучивший цветотональную азбуку, краем глаза сможет улавливать звуковую информацию, не отвлекая внимание от видеоряда, ее сопровождающего.

Казалось бы, простая идея: семь цветов плюс белый цвет, оттенки, интенсивность — и информация считывается быстрее визуального буквенного текста. Однако до сих пор такая азбука не используется. А ведь эффект налицо: при современных компьютерных технологиях абсолютно все информационные каналы становятся доступными для глухих. Не только фильмы и спектакли, но и любые мероприятия «в реальном времени» могут не только озвучиваться, но и «оцветиваться». При этом люди по цветовому каналу смогут «схватывать» информацию практически мгновенно.

Появятся «цветозаписи», «цветовое радио», все программы ТВ будут «оцветиваться», захватывая в свою орбиту огромную массу населения со слабым слухом, появится цветовой перевод стихов и речей — со своей поэтикой и филологией, спектр цветотональных колебаний сможет передавать — при развитии цветотональных текстов — и экспрессию, и интонацию... Это будет прорыв не только в области сурдоперевода, но и в области всеобщих коммуникаций!

Как один из вариантов цветотональной азбуки русского языка я предлагаю следующий ряд сопоставлений (к сожалению, я не могу поместить цветную вкладку во все экземпляры книги):

Чистые гласные:

1. А: темно-оранжевый (охра).
2. О: светло-оранжевый.
3. И: светло-желтый.
4. Э: темно-желтый.
5. У: лимонный.

Образующая буква:

6. Й — белая вспышка.

Составные гласные (дифтонги):

7. Я — йа: белая вспышка + темно-оранжевый.
8. Е — йо: белая вспышка + светло-оранжевый.

-
9. Ю — йу: белая вспышка + лимонный.
10. Е — йэ: белая вспышка + темно-желтый.
11. Ы — йи: белая вспышка + светло-желтый.
Пары согласных:
12. З — С: короткий и длинный светло-зеленый.
13. Т — длинный темно-зеленый.
14. К — Г (Х): короткий и длинный светло-красный (темно-красный).
15. Р — Л: короткий и длинный розовый.
16. Б — В: короткий и длинный темно-синий.
17. М — Н: короткий и длинный светло-голубой.
18. Ф — П: короткий и длинный темно-голубой.
19. Ж — Ш (Щ): короткий и длинный (мигающий) светло-фиолетовый, лиловый.
20. Ц — Ч: короткий и длинный темно-фиолетовый.

Разумеется, предлагаемый цветотональный русский алфавит — только набросок. Для того чтобы сделать восприятие цветотональной речи оптимальным, нужны длительные эксперименты (где пригодятся и исследования по синестезии). Алфавит должен легко усваиваться при обучении и легко восприниматься на практике. Он может найти применение не только в качестве азбуки для людей, лишенных слуха, но и в качестве способа передачи информации непосредственно глазам человека, с которым не может осуществляться звуковая связь (очевидно, что цветотональная азбука более легко усваивается и более быстро передается, чем азбука Морзе). Случаев таких можно найти много:

- постоянные радиопомехи мешают связи;
- прозрачная среда, где радиоволны не проходят или искажаются;
- поломка или отсутствие радиоприемных устройств;
- необходимость защитить сигнал от перехвата.

Такие ситуации могут реализовываться на земле и в воздухе, под водой, в космосе и на других планетах.

Я обращаюсь ко всем заинтересованным организациям во всем мире: русская ЦТ-азбука уже создана в пробном варианте, давайте все вместе найдем наиболее эффектный цветотональный эквивалент всем звукам речи людей всех языков Земли — и тогда новая ЦТ-азбука будет помогать не только глухим понимать нас, слышащих, но и поможет всем людям планеты обрести светлое чувство единства и достичь, наконец, взаимопонимания!



ПОСЛЕСЛОВИЕ

Дорогие мои читатели и читательницы! Вы только что ознакомились с необычной книгой. Я сам, вместе с вами, ее сейчас внимательно перечитывал как бы другими — вашими! — глазами... Решил добавить несколько строк. Если вам была интересна эта книжка (надеюсь, что так — есть в ней и «картинки», и «разговоры»), значит, я свою писательскую задачу наполовину выполнил. Но вот вторая моя цель, которая, пожалуй, даже и не писательская, а, скажем так, — человеческая...

Очень хочу, чтобы «Ликвидация НЛО» в самом деле состоялась. Ведь если я прав (полагаю, что прав), то сложившееся в мире положение дел не может считаться нормальным. Можем ли мы — простые, честные люди — спокойно жить в наших домах, летать на самолетах, можем ли мы верить политикам, якобы защищающим закон и демократию, если все еще продолжаются воинственные игры в секретном «зазеркалье»?

Поэтому я обращаюсь к вам, рядовые граждане, военные, ученые, журналисты, государственные деятели, выступающие за торжество Правды, Справедливости и Добра: давайте совместными усилиями раскроем эту вредную и злую тайну. И тогда небо над нами станет чище!

Полуян Павел.

Вы можете писать мне по E-mail: poluyan@fromru.com или по адресу 660049, Россия, г. Красноярск, а/я 19589.

«Ликвидация НЛО». Авторское издание. Тираж 500 экз. Г. Красноярск, 2001 г.



ПОСЛЕПОСЛЕСЛОВИЕ

Этот P.P.S. пишу я уже 23 февраля 2006 года: сидел несколько часов подряд — редактировал и комментировал текст «Ликвидации НЛО». Книга вошла в информационный оборот как раз в начале 2002-го, значит, минуло 4 года. Немало. Изменилось многое. И мир, и я в нем. Об этом и будет наше дальнейшее повествование.



4. ХЛОПАЙ И ВЗЛЕТАЙ

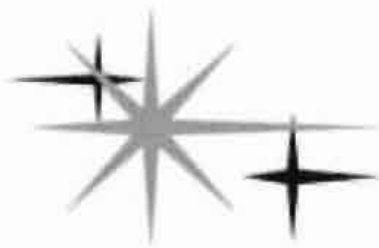

ЗВУК РЫВКА



Помню, как скрипела речная галька под каблуками ботинок... Я всегда, по странному свойству памяти, точно фиксирую окружающую ситуацию в миг, когда в голове является необычная мысль. А тогда шел вдоль течения Енисея, шел-шел и придумал имя «рывок» — ведь как-то должно именоваться это летающее устройство? Чтобы нечто вступило в область существования, ему надобно обрести ИМЯ. Раз столь необычные аппараты где-то возникают секретно, значит, кто-то присваивал им кодовые названия. И чем я хуже? И чем плох — «рывок»?

Американцы этот объект называют — *saucer*, тоже, наверное, годится. Английское — *saucer* (блюдце), не только точно соответствует форме UFO, но и совпадает по звучанию с *sorcery* (колдовство). А наше первоначальное «блюдце» магической ауры не имело. Со временем оно вообще преобразовалось в банально-бытовое — «летающая тарелка». Мистических коннотаций не осталось, но в звучании появилось нечто — вершит свой полет этакая таа-рел-лаа! Звучность названия ой как важна! Важна, но не самоцельна. Яркость образа — вот лобзик для выпиливания мозговых извилин: не хочешь, а запомнишь. В текст «Ликвидации НЛО» я вставил эффектное объяснение, — про «группы пришельцев», что были обнаружены на месте крушения в Розуэлле.

Помните? — «В этой летающей микроволновке что-то разладилось, и она заработала в режиме настоящей печки. Мгновенно обезвоженные, высушенные тела пилотов — это и есть те самые насекомообразные с большой головой. Когда я это понял, то долгое время не мог без содрогания видеть копченых кур в витринах магазинов. Мне вспоминались кадры о вскрытии трупов инопланетян: тощие большеголовые темноватые тела, и врачи, без особой опаски орудующие ножами...» Этот удачно найденный образ потом неизменно перепечатывался всеми изданиями, а газета «Версия» сделала его основной «фишкой» публикации (а за ней копченые курицы залетели в миллионный тираж газет издательского дома «Провинция».)

Так, вы думаете, я на самом деле воротил нос от коричневых тушек? Нет, конечно. Просто нафантазировал — для наглядности. И услышанный вами скрип речной гальки я тоже придумал. Ничего там не хрустело — набережная реки асфальтирована. Да я и не по набережной тогда шел, а уходил по дорожке к парку...

Если бы вы знали, уважаемые читатели, сколько наглядных историй придумывают журналисты для впечатления публики! Если б знали, то, наверное, с должным недоверием относились к рассказам «о необычном». Однажды я сам «купился»: в «Железнодорожной газете» рассказали историю о том, как несколько метров рельсов Транссиба неведомо как испарились под действием неизвестного излучения из недр Земли. Я даже позвонил в редакцию, спросил — откуда сведения? Мне знакомые журналисты и объяснили... Но готов спорить, этот «факт» уже разгуливает по информационному пространству, а таинственные «Лучи Земли» щекочут воображение романтиков. Еще помню, как одна знакомая журналистка попросила помочь в деле: она недавно приехала в Красноярск из Уфы и еще мало знала город — попросила назвать какие-нибудь места, где наши наркоманы тусуются. Понадобилось для того, чтобы переделать ее рассказ про уфимскую наркоманку под нашу местную специфику. А самое примечательное — несчастная героиня того рассказа вообще не существовала в реальности! Даже в Уфе.

Зато в Уфе реально много уфологов, примечательный город. Сейчас популярность приобрели фантастические истории тамошнего доктора Мулдашева — про атлантов, про египетских жрецов, которые с помощью биополей делали живых людей из

кусочков тел — как «барби» на конвейере... Мы в Сибири тоже горазды на выдумки. Скажем, вы мост красноярский на десятирублевке уже рассмотрели, а рядом с ним — изображение часовни, которая является символом Красноярска — украшает сопку посередине города. А знаете ли вы, что внутри той горы спрятана гиперборейская пирамида? Да-да, часовня как раз построена на месте древнего жертвенника, там в доледниковые времена допотопные гипербореи вершили свои обряды... Убедительная фантазмагория?

Сидел в песочнице дебил,
Держа рукой за шею фею.
Он с детства Барби полюбил
И медитировал над нею.

Такие времена настали, что истина никого не интересует, а на яркие эффекты публика падка. Хотя что жаловаться? Так было всегда. И никто не виноват, ведь реальность не только скучна, но и опасна, а в собственных фантазиях легко и свободно каждый сам себе хозяин. Мне тоже весело было писать книгу «Ликвидация НЛО». Увлекательным был и процесс ее продвижения в Интернете, интересны были и контакты по e-mail — с читателями, с редакциями СМИ, споры со скептиками, поддержка сторонников. Один читатель похвалил меня, мол, книгу он поглощал, будто перечитывал фантастический роман «Гиперболоид инженера Гарина». Этот комплимент я лучше всего запомнил, поскольку авантюрный бестселлер Алексея Толстого в детстве залистал до дыр, а потом «стрелял» лучом фильмоскопа из окна, воображая, что поджигаю все вокруг... Современным юношам гариновский гиперболоид вряд ли знаком, у них — Гарри Потный на столе. Между прочим, существенное сходство имеется не только в именах, ведь на самом деле аппарат инженера Гарина — магическое устройство (как говорят сейчас — энергоинформационное). Но об этом потом.

«Ликвидация НЛО» принесла мне много сюрпризов, ведь я не фантастику сочинял, а вклинивался в реальный ход событий со своими секретными «X-файлами». Прекрасно сознавал, что ломаю чей-то продуманный сценарий, вношу помехи в рассчитанный ход некоей игры, где появление моей книги вряд ли было предусмотрено. И тут название «Рывок» стало кодовым

именем стремительной операции по захвату информационной территории, где созданный мной источник поля начал переориентацию человеческих сознаний...

Вспоминаю, как говорил тогда знакомому, старому моему приятелю Александру: «Знаешь, я прямо-таки физически чувствую, как распространяется моя информация по Сети и тысячи умов начинают думать уже по-другому!» Саша подбадривал: «Подожди, еще ТАКОЕ начнется!» Он той зимой жил в моей квартире некоторое время, а подаренную книжку читал все ночь — «не мог оторваться!». Он был одним из немногих моих знакомых, осознавших ее «всамделишность». Большинство отнеслись к «Ликвидации НЛО» с прибаутчным юмором — как к постмодернистской беллетристике. Особенно коллеги-газетчики — сказалась привычка к профессиональному фантазерству. А вот Александр был серьезен — он только что вернулся из Праги, где какое-то время скрывался от преследований красноярских мафиози, которые отобрали принадлежащий ему бизнес и чуть не утробили его вместе с женой.

У меня же, к большому моему счастью, все прошло гладко. Я все-таки опасался, может, и не зря, но правильно все сделал — никого не старался специально провоцировать. Вот и сейчас — не стану ничего рассказывать о своих «страховочных мероприятиях». Обошлось, и ладно. В определенный момент мне даже показалось, что начинаю чувствовать негласную поддержку. В одной из газет мои материалы были даны с пространными комментариями — информация подкреплялась новыми фактами, придававшими ей большую весомость. Это был не журналистский «стеб от редакции», а вполне конкретный вклад в операцию «Рывок». Так я, например, впервые узнал имя американца, построившего самолет-зонтик — тот, что забавно прыгает в старой «фильме». Чейне Воут, 1911 год. (А затем и про то, что этот Воут учредил авиастроительную фирму, где в 40-е годы создавались для авианосцев США компактные самолеты в форме тарелок.) Но в Интернете почему-то в качестве самолета-зонтика были представлены фотографии, совсем не похожие на тот *umbrella plane*, который запечатлела кинохроника. Также я узнал, что летательные устройства, сконструированные по принципу прямого отталкивания от воздушной среды, имеют свое собственное наименование — ортоптеры. Но, согласитесь, «рывок» звучит героичнее.



В разоблачение тайны НЛО вносят свой вклад СМИ.

Публикаций вдогонку книге было много — практически во всех красноярских СМИ, включая «Автодорожно-транспортную газету».

В московских, куда я послал свою брошюру, появились статьи — в «Комсомольской правде» (с красивым чертежиком действующей модели «тарелки»), в еженедельнике «Версия», а также в газете «Завтра» — на основе целенаправленно написанного мной текста и по рекомендации редактора патриотической «Красноярской газеты» Олега Пащенко. Окончание той, «завтрашней» статьи я считаю целесообразным воспроизвести здесь.

<http://zavtra.ru/cgi/veil/data/zavtra/02/439/61.html>

No: 16(439)

Date: 16-04-2002

Title: «ЛИКВИДАЦИЯ НЛО»

Корр.: Да, печальная история: инопланетян как не было, так и нет, а есть только «коварные янки», «холодная война» и гонка вооружений... Уфологические версии как-то приятнее.

П.П.: Я не берусь подводить под свою гипотезу все неопознанные атмосферные и космические феномены. Для романтиков остается много точек приложения творческих усилий.

Корр.: Не так давно по ТВ демонстрировался голливудский боевик «День независимости»: американцы спасают Землю от агрессии насекомообразных пришельцев, а «тарелка», которую нашли в Розуэлле, используется в войне с инопланетной саранчой.

П.П.: Американцы уже давно пропагандируют этот миф. В упомянутой книге физика Маккаби доказывается, что правительственные ведомства США в реальности «летающих тарелок» несколько не сомневаются, но автор все время подводит читателей к мысли, что после розуэллской находки американцы освоили инопланетную технологию... Пропагандистское послание таково: пришельцы прилетали, одна «тарелка» разбилась, ее секрет раскрыли — теперь американские военные инженеры его используют. Но «пришельцы» могут вернуться, вот тогда американцы всех и спасут. А пока надо срочно разворачивать космическую противоракетную оборону и слушаться США. Вы почитайте их публикации, посмотрите документальные фильмы и фантастические сериалы — все об этом.

Корр.: Неужели заокеанские мифотворцы рассчитывали обмануть все человечество?

П.П.: Ну, вот такая самоуверенная наглость, на уровне хвастливого мальчишеского вранья...

Корр.: Мальчиши-плохиши из ЦРУ!

П.П.: Я не знаю, кто занимается этим «инопланетным пиаром» — ЦРУ или какое-нибудь другое буржуинское «министерство правды», но, согласитесь, с этой вредной легендой пора кончать.

Мы говорили уже о советских шпионах, позаимствовавших у «Манхэттенского проекта» некоторые атомные секреты, а вы никогда не думали, что за мотивы двигали теми американскими гражданами, которые им в этом способствовали? Уж, наверное, не горячая любовь к СССР. Супруги Розенберг с достоинством приняли смерть на электрическом стуле, потому что ощущали свою моральную правоту: должно уравнять возможности противостоящих сторон... Ведь страшно подумать, что случилось бы с миром, если бы «ядерную дубинку» имели только западные «гориллы», уже опробовавшие ее силу на японских городах! Ныне перед нами пример: распоряжение секретной технологией НЛО привело к величайшей лжи в истории человечества, а ненасытные зобики заокеанских «голубков» все больше раздуваются. Нет, эту зловещую «тайну НЛО» надо скорее ликвидировать!

Поэтому я и написал свою книгу, разместил ее в Интернете — в Сети уже появляются ссылки на нее, в том числе в США, — на популярном сайте «Русская Америка». Я разослал электронную версию по СМИ и русскоязычным страницам Всемирной сети, а английскую аннотацию — в европейские и азиатские aircraft corporations и информагентства.

Корр.: Обратился, короче, ко всему прогрессивному человечеству.

П.П.: Что делать... «Ликвидировать НЛО» можно только так. А книжку свою я по почте отправил в российские авиастроительные фирмы, институты и конструкторские бюро — пусть строят «летающие тарелки» в мирных целях.

Корр.: И последний вопрос, Павел. Все это так необычно... Кто же за тобой стоит?

П.П.: За мной стоят: нормальные российские ученые и инженеры, которым надоело, что честных людей держат за быдло, разумная мысль в загоне, а «героями дня» в нашей стране стали продажные политики, шулеры-финансисты, шарлатаны-лжеученые и прочие шаманы-шоумены. Надо жить по правде, вот и все.



Продвижение в WWW дало результаты — череду повторяющихся отзвуков, мгновенно застывающих в килобайтах виртуального пространства. Друзья, знающие интернет-рекламу, объяснили — как надо делать, кое-что я домыслил сам по личному опыту пиарщика. И процесс пошел с ускоряющимся ускорением! И удачно: тот же портал «Русская Америка» из Сиэтла — он ведь самый посещаемый в русскоязычной диаспоре. Немного разочаровывал рейтинг «Ликвидации» — среди сайтов о «непознанном» она болталась где-то возле 25-го места, зато книгу активно скачивали на другие ресурсы, а количество писем-откликов давало знать, что идея овладевает массами. То есть, как говорил Ленин, — «становится материальной силой». И сие не просто красивый образ: у меня создавалось впечатление, что я в рывке толкнул штангу, а теперь стою, держа ее над головой — боюсь уронить, остро чувствуя, как ее вес возрастает с каждым ударом сердца. Проще говоря, «тайна НЛО» стала наполняться содержанием, которым я уже не владел. Она потянула за собой такую массу секретов, что я растерялся — стал терять ориентиры.

Вот, например, пришло такое письмо — привожу без изменений:

Дата: Fri, 27 Sep 2002 22:13:41 +0300

От кого: Sandroff

mail.ylt.crimea.com

Кому: poluyan@fromru.com

Тема: окей

спасибо за книгу очень интересно было

„ да я както разробатывал такую модель в уневери „только есть одно еще дополнение к этой модели „ „конешно принцип зонтика енто правельно но только у нас в верху купола стоял магнитный своеобразный онезатор „тойсть на основе МГД магнитогидродинамики тойсть когда купол идет в верх то он бежит по разрежонному воздуху а вниз по обычному потому и нет сопротивления в верх почти „ „ „кнд мы добились очень высокого „при тех условиех когда купол шол в верх то эл импульс онезировал воздух и зоздовал некую плазму боковое магнитное поле при ентом стягивала опарат в верх по ентой онезирующей плазме своеобразно

расно помогая подняться опарату ,, а когда купол шол в низ поле отключалось и с верху плазма исщезала сверху купола появлялось ниское довление которое подсасовала в верх опорат при ентом опорат еще и опирался об воздух сваим куполом поступательным джежением в низ ,,чистота колебании благодаря этому мы повысили на порядок и составило 100 килогерц так как при вибрации купола верх ,верху купола была плазма а не твердый воздух но сейчас мы делаем лазерную онизацию воздуха над куполом пока в разроботки ента модель но есть приспектива в безвоздушном пространстве ,, извениите за орфографию так как долго был в Штатах русский немного позабыл

С глубоким уважением к Вам

Д.,.,.,.

И как прикажете сие понимать? Я ответил, но отклика не получил. Поэтому до сих пор не знаю: то ли это была просто маскировка — автор боится себя выдать, то ли вправду можно так забыть русский язык? Чувствовалось, корреспондент прекрасно понимает суть дела, но одновременно старается мне внушить мысль о возможности движения «рывка» в безвоздушном пространстве, что никак невозможно, по-моему. Почему? — спросите вы. Научно-технические вопросы мы и разберем в этой главе — будет вам и «магнитный своеобразный онезатор», и «эл импульс», и «некая онезирующая плазма» с «чистотой колебаний». Боюсь даже, что многим читателям такой разговор покажется слишком сложным, но постараюсь сделать его как можно более понятным и наглядным. Поверьте мне, ход инженерной мысли порой увлекательнее дедуктивных цепочек из остросюжетных детективов. Впрочем, я не считаю, что российских читателей так уж оглушило влияние злокозненных СМИ, а круг интересов сомкнулся вокруг секса и «чернухи». Думаю, что детское «Хочу все знать!» продолжает жить в каждом, кто берет в руки книгу.

(Замечу в скобках, что письма от читателей из молодого поколения «пепси», к сожалению, отличались тоже ужасающей орфографической безграмотностью. Но не настолько деланой, а естественной, «на троечку». Этим по сути своей толковым и мыслящим ребятам даже не понадобилось «долго быть в Штатах» — их испортила попса. Пресловутое «Вау!», которым щего-

ляла уличная торговка из пьесы Бернарда Шоу, стало для многих символом «продвинутости».)

Естественно, я ожидал, что развитие «Ликвидации НЛО» примет кустистые формы, зацепляя своими стебельками-усиками все новые и новые области. Но полагал, что эти росточки будут уходить в сферу политики, в разоблачение козней секретных служб и пр. Оказалось, однако, что копать придется в корневую гносеологическую глубь — обнаруживая новые слои в научных парадигмах и философских мировоззрениях. А ведь мог бы и догадаться.

Однажды мы разговорились о «Ликвидации НЛО» с Физиком, персонаж уже знаком читателям. Он сказал, вытирая очки бумажной салфеткой:

— Все в твоей концепции мне нравится, кроме одного. Ты отрицаешь контакты с пришельцами. Но свидетельских рассказов так много, что нельзя объяснять все фантазиями. Люди действительно ВИДЯТ что-то особенное или кого-то особенного! Народ может нафантазировать о неопознанных объектах: возможно, не так уж они стремительно летают, и нет никаких антигравитационных зигзагов и появлений «из ниоткуда». Однако трудно поверить, что свидетели сами выдумывают «серых». Эти контактеры — что? — все сумасшедшие с навязчивыми галлюцинациями?

Я сказал:

— Ты прав кое в чем. Я не могу отрицать все аномальное, тем паче не стремлюсь объяснять все эти феномены одной лишь своей теорией. Уже устал повторять: моя гипотеза не больше противоречит аномальному, чем полеты самолетов и ракет. Любой фанатичный любитель НЛО может спокойнехонько согласиться, что «летающие тарелки» люди сами делают — и что изменится? Ученые придумали телевизоры, научились создавать голограммы, — но разве это отменило свидетельства о явлении духов? Если честно, я сам к нарочитой «научности» с подозрением отношусь. Скажем, не очень-то верю в школьные объяснения миражей: ссылки на оптические явления — преломления-отражения не согласуются с теми величинами световых потоков, которые требуются для создания четкой картинки в небе...

— То есть ты признаешь, что могут быть на Земле и реальные нечеловеческие разумные силы! Тогда почему не хочешь допус-

тить наличие «летающих тарелок» с инопланетянами или НЛО из параллельных миров?

— *Постой. Я, конечно, могу признать, что физика ортоптеров-рывков может быть общей для всех. Пусть их придумал Чейне Воут или немецкие инженеры, а в США в 40-е годы начались испытания, и в СССР в конце концов запустили свои тарелочки, но, пока шли военные гонки, обнаружили и пришельцы с той же технологией, но более продвинутой. Допустимо все, что не безумно.*

— Это, кстати, объясняет и исторические свидетельства о НЛО! — вставляет Физик торжественно, сверкая огромными глазами.

— А теперь начнешь пересказывать легенды про похищения? Объясни тогда: зачем надо похищать американских налогоплательщиков, если в странах Азии избыток населения? Раз летают везде — откуда бы и брали подопытных... Неужели тебя не грузит, что гипотеза инопланетного присутствия порождает огромное количество неувязок, ведь получается комедийный идиотизм. Как в глупом фильме «Ловец снов», где инопланетяне орудуют в центре Штатов, а на них спецподразделение по борьбе с пришельцами охотится.

— Это где инопланетники в виде змееподобных глистов из задницы в унитаз выскакивают?

— ...А хороший пришелец, замаскированный под дебила, их терпеливо подкарауливает. Каков маразм! Проще говоря, уфологические версии еще более противоречивы, чем моя. Да, моя и не противоречива, только еще не развернута и не осмыслена — ее надо уточнять, а не отвергать с ходу.

Так мы тогда поговорили. Я даже не заметил, что Физик взялся защищать мифы о контактах так, будто сам контактировал. То есть для него ЭТО БЫЛО РЕАЛЬНО, хотя в подоснове — только рассказы в СМИ, народные байки, фантастические книжки и развлекательные фильмы. С такого рода демагогичной оппозицией я все время встречался. Один известный уфолог (кажется, Михаил Герштейн) в качестве решающе опровергающего меня факта рассказал о случае, когда тарелка села недалеко от военного поста — солдаты в нее стреляли из автоматов, но ей ничто не повредило — улетела. То есть моей версии противопоставлялись вовсе не факты и аргументы, а дем-

бельские рассказы. Ведь не сам же уфолог стрелял в НЛО из АКМ!

Еще одна песня из того же репертуара — ссылки на исторические свидетельства. Особенно часто приводились в пример древнеиндийские «виманы» — с описанием их устройства по текстам санскритского эпоса. Представляете — ссылаетесь на народные индийские сказки, думая, что это весомый контраргумент! Разумеется, можно предположить, что основой художественных образов были реальные аппараты, но чего же стоят такие предположения? Давайте тогда все сказки перетолковывать в космическом стиле — и про Змея Горыныча с Кощеем, про Синдбада и джинна, про Щелкунчика-робота и серого мышастого монстра (новогодняя елка — звездолет с разноцветными огоньками)...

В свое время в СССР много шума наделала книга Александра Горбовского «Загадки древнейшей истории» (М.: Изд-во «Знание», 1971), где рассказывалось об индийском божественном оружии «Брахмаширае», которое автор уподоблял атомной бомбе, якобы доставшейся древним ариям от еще более древних, во тьме веков сгинувших цивилизаций. Беда в том, что эту «Главу Браммы, способную сжечь даже землю» — на самом деле и пушке-то уподобить нельзя: каждый, кто прочтет в издании «Махабхараты» книгу «Сауптикапара» («Нападение на спящих»), легко может убедиться, что речь идет о магическом огне, порождаемом заклинаниями. Кстати, там же среди оружия царя Каурава фигурирует и некий «диск тысячегромовый, округлый, с красивым пупом» — чем вам не боевая «летающая тарелка»? (См. книгу «Махабхарата», вып. VII, Издание АН Туркменской ССР, Ашхабад: Ылым, 1982, с. 59—79.)

Поиски указаний на НЛО среди древних писаний и старинных рисунков — это изначально самообман. Неправомерно исключена способность древних к фантазиям и вымыслам, а все их творения воспринимаются в качестве документальных свидетельств. Разве так можно? Ну, представьте, что наши потомки через 1000 лет начнут брать за правду современные комиксы, книжную и кинофантастику! Нелепо же? Так что все мои критики, указующие на писания древних, — *попадают пальцем в небо* (или лингамом в землю, как случалось у древнеиндийских богов). Думаю, что ссылки на мифы — пережиток прошлого, да

и не такого уж древнего. В атеистическом Советском Союзе пропагандировалась версия, объясняющая все чудеса в Священном Писании психологически искаженным отражением инопланетного присутствия. Но почему мы должны и сейчас воспроизводить эту же идеологическую придумку?

Мне пеняют, мол, упоминания о «летающих объектах» были в газетах XIX и первой половины XX века, дескать, не укладывается это в мою версию. И опять смешно: почему мы должны отказывать нашим предкам в праве на фантазирование? Если еще Джонатан Свифт в Англии XVIII века мог придумать летающий остров Лапуту, который висит в небе и управляется с помощью гигантского магнита, то почему же авторы и читатели газет из более поздних и куда более технократических времен не могли дать волю мечте? Тем более что уже существовали обычные летающие шары — в качестве образца.

Да и при чем здесь пришельцы? В газетных историях того времени рассказывается о воздушных кораблях, пилотируемых людьми, — истории в духе Робура-завоевателя из одноименного романа Жюль Верна. (Это парадоксально, но показательно: в конце XIX века люди больше верили в возможности науки и техники, нежели сейчас.) И когда «контактеры» ковбойской эпохи поднимались на борт НЛО, неведомые изобретатели показывали им двигатели «на высококонденсатном электричестве» — рассказ фермера Френка Николса из Техаса в апреле 1897 года. (По книге Дэвида Джекобса «Полемика в Америке по поводу НЛО» — в пересказе Николая Непомнящего в сборнике «XX век, Хроника необъяснимого», М.: АСТ, 2000, с. 38.) Истории подобного рода могли быть инспирированы наблюдением полета реального воздухоплавательного прибора. К примеру, свидетели сообщали, что из НЛО «извергались камни» — но это же типичный случай использования балласта пилотами воздушного шара. (А ведь случаются и другие «инспираторы», скажем, халявный доллар на опохмелку стаканчиком кукурузного виски.)

Обескураживает лукавство фанатов уфологии: они трактуют репортерские байки старых газет как отражение реальности, хотя признают наличие выдумок в современных СМИ. Симптоматично, что в желтой прессе информацию о пришельцах печатают рядом с быличками про вампиров и оборотней, но искатели «братьев по разуму» настроены ортодоксально-материа-

листически: «страшилки» они отфильтровывают и верят только в то, что подтверждает их догмы. Будто не подозревают, что и о НЛО журналисты печатают порой откровенную выдумку. Иногда кажется, что господа из прессы просто издеваются над читателями. Так, в одной красноярской газете встретился подзаголовок: «26 июня 1979 года 11-летний мальчик, гуляя во дворе Новосибирска, увидел летящий круглый предмет». Такой текст — демонстративная ирония, но этого не замечают¹.

Вот два примера тенденциозных толкований старинных изображений. Я взял их из подборки аналогичных, приводимых уфологами в подтверждение явлений пришельцев из космоса.

Эти НЛО явно не тарелки!

Посмотрите на фреску «Распятие» 1350 года над алтарем в монастыре Високи Декани в Косово. (Возможно, сейчас она уже уничтожена, поскольку албанцы, захватившие Косово — историческую родину сербов, планомерно разрушили все православ-

¹ Вообще, репортерский подход к делу — тема специального социопсихологического исследования. Вы можете составить представление об этом синдроме по материалам сайта *ИноСМИ*, где даются переводы сообщений иностранных корреспондентов о России, что опубликованы в зарубежной прессе. Часто встречаются такие описания нашей страны — посетители сайта *ИноСМИ* аж в неистовство приходят! Но все дело в том, что корреспонденты — не историки-летописцы, а профессиональные создатели увлекательных историй. Чтобы зарубежные читатели отметили их вниманием, они придумывают, и привирают, и подбирают впечатляющие детали, которые вызывают чуть ли не физиологические реакции, врубаясь в память на уровне подсознания. (Потрясающий рассказ корреспондента немецкого журнала «Фокус» о том, как его коллегу в туалете номера российской гостиницы укусил в полу «зеленый крокодил» — половину текста занимает разговор с администраторшей отеля, которая доказывает, что **ЧЕРНЫЕ ТАРАКАНЫ** у них в туалетах встречаются, а **ЗЕЛЕННЫХ КРОКОДИЛОВ** нет. В конце концов выясняется, что укус задницы совершила трещина на зеленом пластмассовом сиденье унитаза! С профессиональной журналистской точки зрения — гениальная находка: теперь всю остальную информацию о России немецкие читатели будут видеть через зеленое очко.) Методология репортерского строкогонства — из цыганского арсенала Остапа Бендера, как это хорошо изобразили Ильф и Петров в «Золотом тельняшке», помните? Вот потому и помните! В советской пропаганде этими методами отлично владели — в Детской Энциклопедии 60-х годов прошлого века, например, о молодежи США сообщалось: «Жуют жевательную резинку и постоянно сплевывают». И у меня с 10 лет на всю жизнь запечатлелся в памяти такой образ американского сверстника. Правда, без негатива — просто слился с книжным Гекльберри Финном, который жевал табак и курил трубку из кукурузного стебля. (Кстати, у Марка Твена есть повесть «Том Сойер — воздухоплаватель», где Тома и Гека похищает и уносит на своем супердирижабле некий сумасшедший изобретатель — как видите, тема была популярная в те времена.)

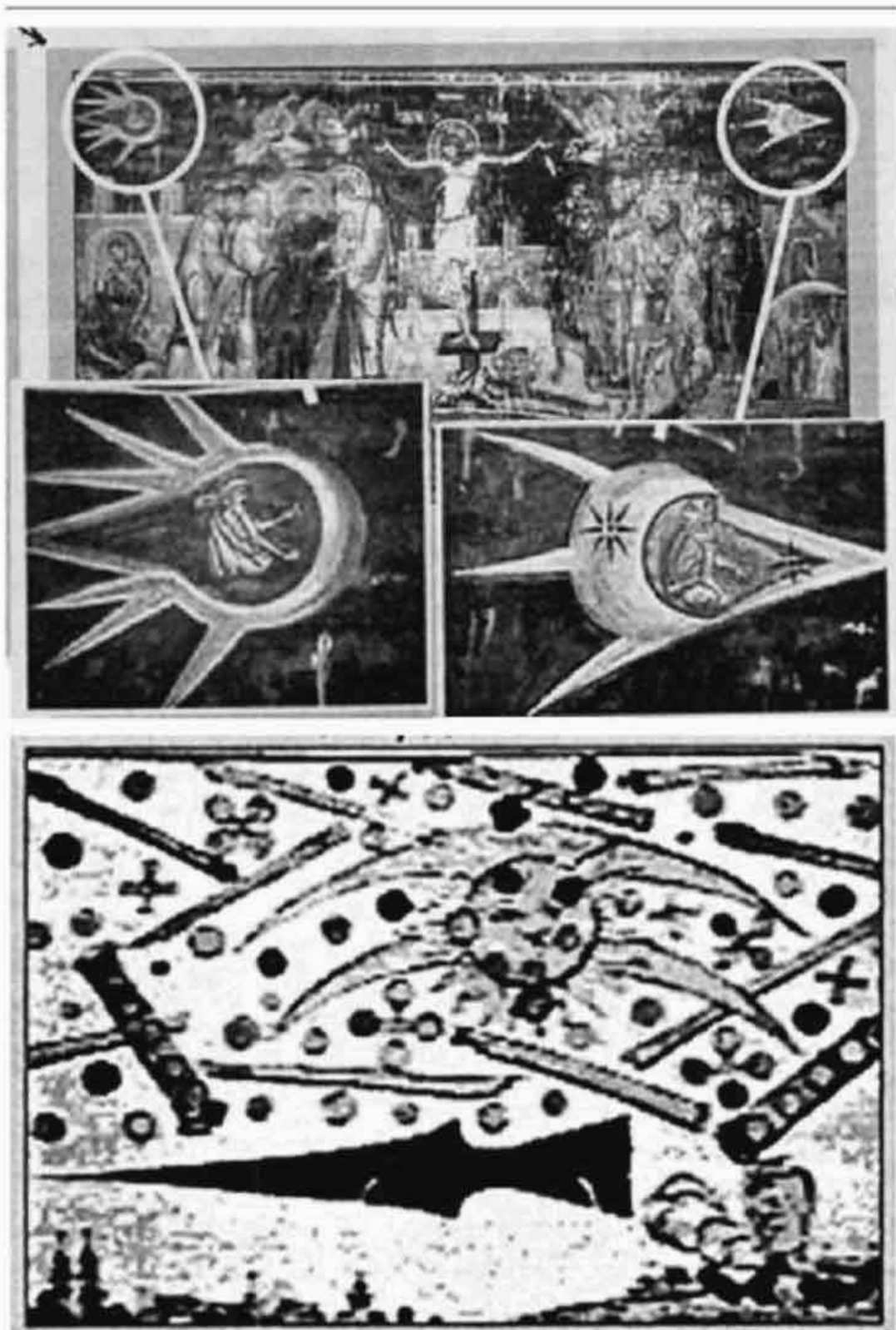

Фрагменты фрески из православного монастыря в Косово.

ные святыни.) Здесь приведены увеличенные фрагменты иконы, где изображен святой воин и преследуемый им злой дух. Оба существа находятся в своеобразных летательных посудинах. Но значит ли это, что перед нами подтверждение существования инопланетных «летающих тарелок»? Понятно, что нет!

Второй случай посложнее. В уфологической публикации пишется: *«Так примерно выглядело небесное шоу, которое наблюдали жители Нюрембурга 14 апреля 1561 г. Сферы, кресты и трубы летали по воздуху целый час. Затем упали на землю, будто в пламени, и медленно растаяли, испустив пар. После чего появился черный острый объект, и все событие расценили как Божье предупреждение. Для истории картину запечатлел, вырезав на дереве, Ганс Глассер. Из коллекции Цюрихской центральной библиотеки».* Странно, что уфологи как бы не понимают — это описание означает все, что угодно, но только не деятельность пришельцев. Вероятнее всего — реальное природное явление (падение болида или пылевую бурю со смерчами), приукрашенное рассказами очевидцев и собственной фантазией средневекового деревенского художника, воспроизводившего услышанные истории в виде рисунка. А может быть, это просто сон Ганса Глассера? Разве люди в прошлом не имели сновидений или зарисовывать видения кто-то запрещал?

В общем, мировоззренческие пристрастия вовлечены в эту проблему больше, нежели политические предпочтения. Но политика была тоже.

На страницы информационно-аналитического интернет-издания ПРАВДА.Ру мне удалось попасть в связи с юбилеем розуэллского инцидента — как раз в июне 2002-го ему исполнилось 55 лет.

«Беседа с Павлом Полуяном, автором книги «Ликвидация НЛО».
— Павел, в своей книге ты пытаешься доказать, что никаких инопланетян нет, а «летающие тарелки» — это секретные аппараты, сделанные в США для разведывательно-диверсионных целей в конце 40-х годов. Не слишком ли смелое заявление?

— В том смысле, что инопланетяне — народ тихий, а вот американские союзники могут обидеться? Хотите сказать — не надо дразнить заокеанских «друзей»?

Но вот ведь какая история: во время визита Буша в Москву по каналу Рен-ТВ повторно показали документальный фильм «НЛО: жизнь за колючей проволокой», где люди в погонах — генералы и

полковники российской армии — рассказывали о своих наблюдениях и о государственной программе слежения за «летающими тарелками» на территории СССР. Причем «стрелки переводились» на американцев, — дескать, владеют они некоей особой технологией, которая опасна для всего человечества. Заметьте, во время визита американского президента, когда аналитические службы США следили за всеми публикациями российских СМИ. Как вы думаете, зачем это было сделано?

— Хочешь сказать, американцев провоцировали — намекали, что пора раскрывать тайну НЛО?

— В ПРАВДЕ.Ру на днях было опубликовано интервью с уфологом Стивеном Бэссетом, который баллотируется в конгресс США от штата Мэриленд, а недавно опять оживилась деятельность активистов «Project Disclosure» («Проект-Разоблачение») под руководством Стивена Грира, которые обвиняют Буша-старшего в том, что он в бытность директором ЦРУ принял решение засекретить все материалы об инопланетянах. Согласитесь, вокруг этих пресловутых «летающих тарелок» идет какая-то непонятная политическая возня.

— И как это все следует понимать?

— Просто пришло время...»

На этом же сайте я опубликовал потом отклик и на вышеупомянутую серию публикаций «Комсомолки» в феврале 2003 года. (На ПРАВДА.Ру мое интервью с интригующим названием «КГБ открывает тайны НЛО?» появилось сразу в русской и английской версии.)

Честно скажу, когда мне показали номер «Комсомолки», где на обложке большими синими буквами красовалось «КГБ открыл тайну НЛО», я самым настоящим образом подпрыгнул. «О Господи!» — только и вымолвил. Но, оказалось, екакал напрасно. Популярная газета обнародовала материалы так называемой «Синей папки», которую некогда КГБ СССР направил в адрес российских уфологов. Однако, вопреки обещанию, никаких тайн в этих пяти публикациях открыто не было — просто приводились факты многочисленных появлений «летающих тарелок» над советскими военными объектами. Тогда в чем интрига? О чем нам хотели поведать публикацией этих наблюдений, документированных чекистами?



Но «открытие» пока не состоялось...

Так или иначе, но я удостоверился, что разоблачение тайны НЛО идет уже вне всякой зависимости от моих усилий. Или почти вне всякой зависимости.

Документальный фильм «Самый секретный полигон Америки», показанный по ОРТ в июне 2003 года, окончательно убедил меня, что разоблачение тайны не за горами. Авторы фи-

льма недвусмысленно давали понять: «летающие тарелки» — суть не что иное, как засекреченные военные машины, сделанные в США. Кто видел фильм, понял, наверное, что это хорошо собранный монтаж из фрагментов различных американских лент (в частности, много кадров из д/ф «Дневники НЛО»). А основная идея сопроводительных комментариев была прозрачно очевидна: в «Зоне-51» помимо самолетов «Стелз» находились и испытывались «летающие тарелки», являющиеся секретными аппаратами американских спецвойск.

Наконец совсем недавно, в начале 2006 года, сразу по нескольким центральным каналам ТВ прошли три документальные ленты, связанные с темой НЛО. В этих фильмах слово дано было отставным российским военным морякам, которые рассказывали о полетах «летающих тарелок» — и над базой наших подводных лодок, и над учебными военными кораблями, и во время учений в океане, и даже о том, как НЛО устроили символическую атаку на советский танкер, подходивший к берегам Кубы. И хотя все это сопровождалось дикторскими словопрениями о зловещих планах инопланетян, обосновавшихся на дне океана, любой здравомыслящий зритель делал единственно возможный вывод — о более близкой дислокации вероятного противника¹.

Я даже расстроился — вдруг не успею книгу свою издать, все тайны без меня раскроют. Но Марина подбодрила: «Давай, торопись — тебя ждут».

Политический аспект мистическим образом проецировался на поле конспирологии. Вспомним еще раз фильм «Матрица». В первой серии этого блокбастера герой Нео попадает на летающее судно «Новуходоносор», о котором ему сообщают: мол, корабль — на воздушной подушке. Это странное сообщение, ведь потом — по ходу фильма — летательный аппарат носится со стремительной скоростью отнюдь не над поверхностью воды. Во второй серии этой «Матрицы-матрешки» мы видим, как такие летающие корабли медленно причаливают к платформам секретной базы: ясно различимо устройство этих аппаратов — на носу и на корме установлены некие поворачивающиеся раструбы, у которых светятся рабочие зоны, окруженные электрическими разрядами.

Иными словами, фантастический корабль «на воздушной подушке» из фильма «Матрица» — это типичная «летающая тарелка», работающая по описанной нами технологии. (Термин «воздушная подушка» распространяется, таким образом, и на вихревое столпотворение.) Только в отличие от обычных НЛО у «Новуходоносора» вихри создаются не на поверхности корпуса, а на плоскостях в концах этих свободно поворачивающихся раструбов. Трудно судить, какая схема удобнее, гораздо важнее понять — что означает такое переплетение реальности и вымысла?

Получается, что создатели фильма тоже знают о технологии НЛО. Вариантов несколько. Либо они, как и я, догадались, или получили информацию-утечку и решили воплотить правдоподобную схему в сюжете киносериала. Либо все это сделано по

¹ Интересно отметить своеобразное двоение мыслей у одного из ведущих российских уфологов — Владимира Георгиевича Ажажи. Он — выходец с военно-морского флота, бывший подводник-исследователь, был сотрудником закрытого военного предприятия. Иными словами, ему терять бдительность не пристало бы, но он в то же время настоящий «фанат пришельцев» и, откровенно говоря, большой фантазер. Тем не менее, когда явление «летающей тарелки», очевидно, выглядит как разведывательная акция, в уме Ажажи начинает доминировать здравый смысл, хотя логичный вывод он предоставляет сделать читателям: «10 октября 1991 г. в 16 часов 20 минут Службой движения аэропорта Пулково (Санкт-Петербурге) в очередной раз зафиксирован НЛО. Да. Именно в очередной раз. В 1991 году ее локаторы уже дважды (2 и 17 марта) «накрывали» объекты со странными характеристиками. Тогда все специалисты СД единодушно признали: зарегистрированная «отметка» не может быть ни самолетом, ни грозовым фронтом, ни собственными помехами. А теперь главное — район зависания. В первом случае — Сосновый Бор (АЭС). Во втором — запретная зона под Гатчинной (ядерный реактор для научно-исследовательских целей). 10 октября — опять Сосновый Бор. Выводы делайте сами» (из книги В.Г. Ажажа, «Иная жизнь», М.: Издательство «Голос», 1998).

Я думаю, в том и беда уфологов старшего поколения: они собирают в одну кучу все непознанное и неопознанное — и тем сами себя запутывают, лишаются логичности. Ведь чего проще: надо просто признать, что существуют вполне прозаические секретные разведывательные аппараты, технология которых за 60 лет тайных миссий чрезвычайно развилась — и выглядят они поэтому фантастически. Зато в качестве романтического приложения к этой прозе жизни существуют разного рода неопознанные феномены — физического и метафизического плана. Почему нет? Разве законы Вселенной познаны до конца? Да и демонические силы продолжают витать над умами человечества вопреки всем заклинаниям атеистов. Но уфологи боятся логическим анализом порушить воздушные замки любимых своих иллюзий. Вот и возникает абсурд, когда явно земные миссии «тарелок» начинают трактовать фантастически: получается даже не кентавр, а монстр, неспособный и к виртуальному существованию, — к туловищу реального коня лепится торс мультяшного привидения.

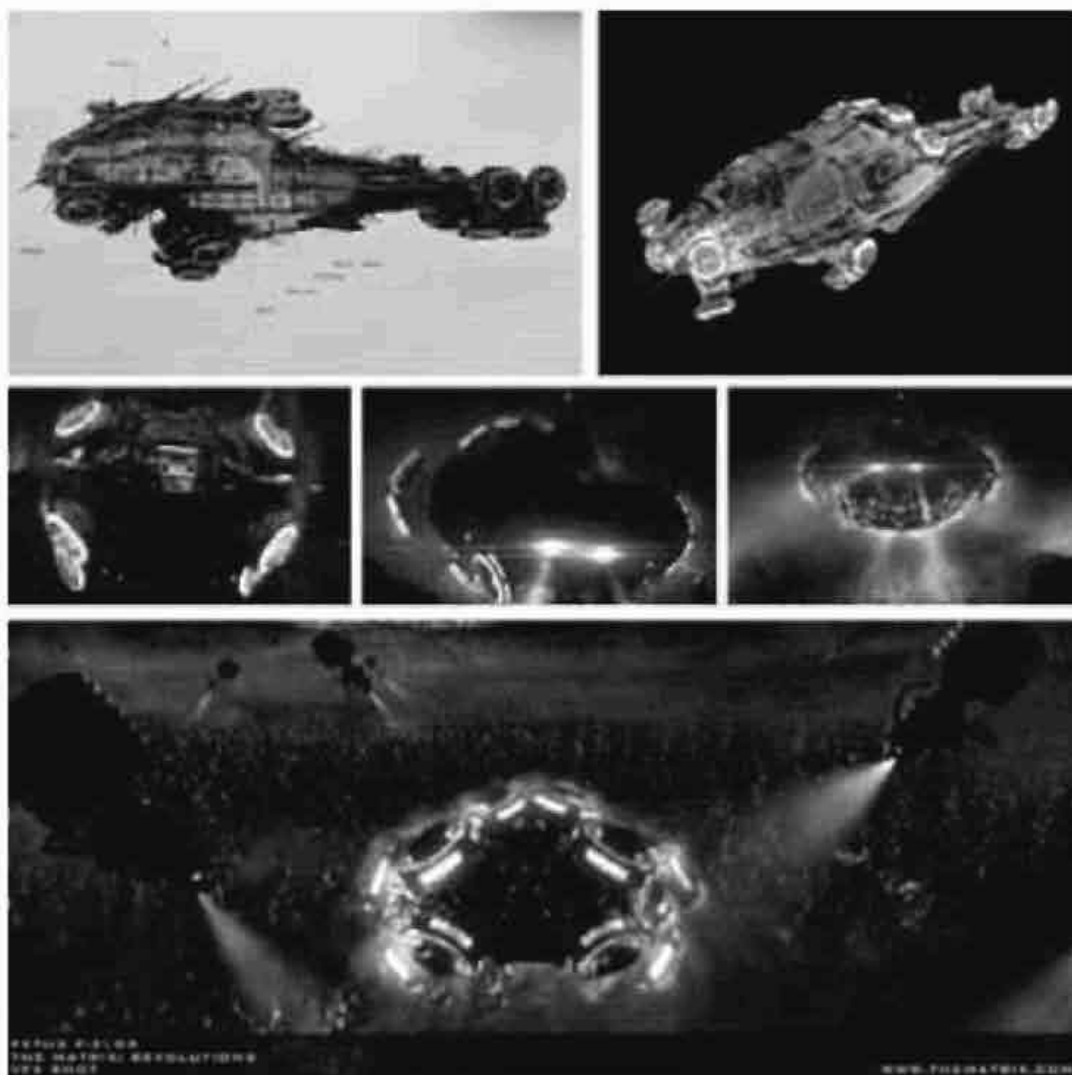

Это рисунки летучего корабля из фильма «Матрица». Интересно, кто был техническим консультантом художника? Обратите внимание: на кадрах из фильма видно, что «воздушная подушка» создается светящимися активаторами. Наверное, хакеры — повелители матриц — скачали секреты «тарелок» с какого-то очень секретного сайта.

заказу соответствующих американских секретных служб. Смысл у такого заказа может быть, например, таким: если через некоторое время над нашими городами откуда ни возьмись закружатся НЛО, повторяющие своим видом корабль из «Матрицы», то у нового поколения землян появится взамен мифа об инопланетянах новая компьютерная сказка — о «спасителе Нео», который пришел освободить их из-под власти электронного бога. (Я понимаю, что гипотетический вывод о новом акте масштабного дезинформационного спектакля — сам по себе уже является сюжетом для фильма, но после многолетней

истории «летающего обмана» это уже не кажется невероятным. Почему бы не предположить, что сейчас на наших глазах сооружаются новые бастионы ИМПЕРИИ ЛЖИ? Тем более что для внедрения обновленной версии мифа имеются все физико-технические средства.)

Однако есть и другая интерпретация такого рода кинопоказа X-техники. За многие десятилетия эта тайна, конечно, стала доступна многим. И на Западе, где единомыслие и единоначалие отнюдь не тотальны, наверняка есть определенные круги, заинтересованные в официальном раскрытии секрета. Ну, хотя бы те промышленные и финансовые силы, что планируют большой бизнес по ходу нового технологического рывка. Для того чтобы деньги делать легально, нужно именно официальное признание технологии — с законным обозначением владельцев нужных патентов и прочих прав на интеллектуальную собственность...

Впрочем, только будущее покажет — кто прятался в этой «Матрешке» и зачем были показаны там секретные летающие корабли. Лично мне вышеизложенная догадка кажется истинной. Она, в частности, объясняет и письма инженера Данко, добровольного помощника из Штатов, — меня использовали, как говорится, «втемную», сделав толкачом разоблачений. Ну и ладно.

Знаете, читаю сейчас свою писанину и думаю: наверняка кто-то решит, что я свихнулся. Не забавно ли? Воображаю себя героем какой-то суперфантастической интриги. Тут и президента США кто-то шантажирует, и Голливуд фильмы снимает пропагандистские, и транснациональные корпорации свою линию гнут, а Павел Полуян, как боец невидимых информационных войн, бросается на амбразуру... Тоже мне, Павка Корчагин! Но, посудите сами, как еще я должен рассуждать, если логика «Ликвидации НЛО» уже не мной создается, а сама по себе разворачивается, заставляя вводить в эту развертку все новые и новые обозначения — параллели проводятся уже сами собой, пересекаясь с очередными меридианами... Я бы и на самом деле мог свихнуться от таких «игр разума», если бы не тренировал в свое время психику. Кстати, Павка Корчагин на амбразуру дзота не бросался — это Александр Матросов так геройствовал, а Павка строил свою узкоколейку в сорокаградусный мороз, от-

стреливался от бандитов да мечтал о светлом будущем мирового коммунизма.

Поэтому не надо ко мне придирааться. Если окружающая нас жизнь так похожа на абсурдный спектакль, то, извините, «этот мир придуман не мной». И у кого мозги набекрень? У того, кто внушает вам, что воровать — это хорошо, убивать — вполне нормально, а «мудрый разум-из-космоса» нас всех спасет, или же у тех, кто среди всеобщего разбега крыш и орфографического распада мозгов старается выстроить прочные стены логики? Я понимаю, конечно, что не все мои построения бесспорны. Но давайте обсуждать по-честному. Вашими мыслями манипулировать не намерен, а если у какого-то придиры возникает желание попровергать меня, то подумайте: не является ли это желание эхом мировоззренческих самовнушений или же послевкусием матричной идеологии, усвоенной вместе с тонизирующим напитком Со-са-Со-са?



ДАНКО УКАЗЫВАЕТ ПУТЬ

Все началось с сообщения в гостевой книге сайта «Ликвидация НЛО» и продолжилось в нашей переписке по электронной почте. Ниже приведены главные фрагменты той примечательной дискуссии. Кое-где я позволил себе подредактировать исходные тексты — для литературной четкости и логической связности. Небольшое пояснение тем, кто не знаком с e-mail: получая на свой почтовый ящик электронное послание, корреспондент имеет возможность отвечать по пунктам полученного письма — они воспроизводятся в его тексте с выделением, указующим на авторство. Формат таков: такого-то числа «вы писали» (например, Monday, October 14, 2002 you wrote:)... и тут же — «я вам пишу в ответ на это»... В письмах Данко, соответственно, автоматом отмечены символом строчки моих посланий.

ИЗ ГОСТЕВОЙ КНИГИ

http://res.krasu.ru/liq_ufo/gb.jsp?book=liq_ufo&size=10&page=6

Ликвидация НЛО / Liquidation of the UFO — Гостевая книга / Guest book

Данко оставил сообщение в 01:42 12.09.2002

ДВИЖИТЕЛЬ НЛО

В первых моделях НЛО действительно осуществлялось электромагнитное возбуждение вибраций корпуса. «Тарелки» были тяжелы (медные индукторы, магнитопроводы), летали лишь на небольшие расстояния (для полетов над Мурманском их приходилось доставлять на подводных лодках). Алюминиевый корпус выдерживал вибрации лишь непродолжительное время, после чего НЛО буквально рассыпался на куски из-за усталостных трещин в материале. Отсюда и высокий процент наблюдавшихся катастроф первых НЛО.

ВТОРОЕ ПОКОЛЕНИЕ НЛО использовало для вибрации корпуса пьезоэлектрический эффект. В качестве материала корпуса применялся композитный материал — под высоким давлением спекался «пирог» из двух тончайших листов титановой (высокая электрическая проводимость уже была не нужна) фольги с уложенной между ними «путанки» (перепутанные между собой волокна) из кварцевых волокон. Зазоры между волокнами заполнялись мелкодисперсным порошком титанобариевой керамики. После спекания этот пирог превращался в сверхпрочный и очень легкий лист толщиной всего 1/100 дюйма (0,24 мм). При подаче импульсного напряжения на противоположные стороны листа он изменял свою толщину, чем достигалась эффективная вибрация с частотой, достигающей до нескольких мегагерц. Внутренний корпус НЛО изготавливался по той же технологии, что и наружный, за исключением того, что вместо пьезоэлектрической керамики использовалась обычная, конструкционная. Зазор в 6 дюймов (около 145 мм) между внутренним и наружным корпусами заливался специальной массой на основе формальдегидных смол, которая, вспениваясь, образовывала негорючий пенопласт желтовато-коричневого цвета и накрепко соединяла между собой два корпуса, одновременно обеспечивая полную непроницаемость ультразвуковых колебаний во внутренний корпус. Каждый может представить себе удивительную легкость такой конструкции, взвесив на своей руке кусок обыкновенного пенопласта. Поэтому «тарелка» почти так же легко держится в воздухе, как воздушный шар или дирижабль, при минимальном расходе энергии, необходимой для создания подъемной силы.

ТРЕТЬЕ ПОКОЛЕНИЕ НЛО. Уже на стадии испытаний пьезоэлектрических тарелок наблюдался эффект ионизации воздуха вокруг корпуса, причем было замечено, что подъемная сила «тарелки» резко изменялась в момент возникновения ионизации. Дальнейшие исследования этого эффекта показали, что для создания подъемной силы можно обойтись без механических вибраций корпуса — их с успехом заменили вибрации прилегающего к корпусу воздуха, которые создаются под совместным действием ионизирующего СВЧ-излучения и импульсного электрического поля.

Дата: Tue, 15 Oct 2002

От кого: Danko Priimak inventrace.com

Кому: Павел Полуян an@fromru.com

Тема: Re: Poluyan

Здравствуйте, Павел!

Monday, October 14, 2002 you wrote:

Уважаемый г-н Приймак!

Большое спасибо за Ваши интересные письма, их чтение доставило мне огромное интеллектуальное удовольствие. Надеюсь, наша переписка продолжится и принесет нам обоим какую-либо пользу. По проблеме НЛО я позволю себе высказать несколько замечаний.

Во-первых, я не думаю, что корпуса НЛО «первого поколения» должны фатально разрываться после недолгой эксплуатации из-за «усталостных трещин». Конечно, вибрация имеет место, но вибрация толкающей поверхности в целом. Равномерное толкание всей поверхности из алюминиевого сплава импульсным электромагнитным полем — это не внутренняя деформация материала (поле действует равномерно на все атомы). Более того, использование системы ЭИПОС на ИЛ-86 для «стряхивания» наледи показало, что алюминий от этого не «устает». В статье, посвященной электроимпульсным противообледенителям, о которой я пишу в книге, сообщается, что именно это опасение было основным возражением против внедрения системы, но практика показала, что ничего страшного не происходит.

В системах антиобледенения используются точечные возбудители поперечной волны. Эта волна в виде увеличивающих свой диаметр концентрических кольцевых впадины и углубления (как от падения капли на поверхность воды) распространяется по листу алюминий+лед, затухая. Сила и скорость воздействия на лист подобраны таким образом, чтобы лед, из-за своей повышенной хрупкости, в радиусе, например, всего лишь 30 см был разрушен. Значит, установленные через каждые 50 см возбудители обеспечивают надежную очистку ото льда. Причем включаются не все возбудители сразу, а по очереди, после затухания волны от предыдущего (десять доли секунды).

После того как серия включений закончена (отработали все возбудители), выжидаем, к примеру, 15 мин, до нарастания ледяной корки (тонкую корку не сломать — она гибкая) и повторяем серию. Длительность импульса около 1 миллисекунды, следовательно, время импульсного воздействия на материал крыла в какой-либо точке за 1000 часов полета всего 4 сек. Таким образом, приняты все меры для создания чрезвычайно щадящего импульсного воздействия на лист.

You wrote: Хотя, наверное, первые тарелки от такой беды действительно гибли.

Недавно был показан американский фильм «НЛО: операция прикрытие», где в художественной форме воспроизводились все подробности катастрофы в Розуэлле в июне 1947 года, показывалось фермерское поле, засыпанное кусками и обрывками «упругой фольги» — разорвавшегося корпуса «летающей тарелки» (картина воссоздана со слов Дж. Марсела — капитана ВВС США, который опубликовал первоначальный — честный — пресс-релиз о катастрофе). Однако такие трагедии могли происходить только в ходе первых испытаний, когда подбиралась технология изготовления толкающего корпуса «тарелки». В дальнейшем наверняка удалось найти подходящий сплав или композицию металла с пластическим материалом.

Что касается НЛО:

1.

Примем частоту перемещения поверхности 20 000 колебаний в секунду. Самые лучшие плоские пружины из бериллиевой бронзы

выдерживают 10 000 000 двойных изгибов до излома в точке закрепления. Значит, не более 10 мин работы до разрушения. Чего же ожидать от алюминия? Нижняя поверхность прикреплена по окружности к корпусу. Если все точки нижней поверхности перемещаются одинаково, то вся поверхность и оторвется от корпуса по линии закрепления. Если не одинаково, а «выпучиваясь» пузырем, то это «выпучивание» можно сделать только 1 раз, а назад уже поверхность не вернется — произошло обычное безматричное, свободное электромагнитное формование, применяемое в холодной штамповке металлов, причем алюминий — самый лучший материал для штамповки. Вот почему для скола льда возбуждают одиночную поперечную волну — необходимое для нее небольшое удлинение занимает у всего остального листа, за счет его небольшой допустимой деформации растяжения, находящейся в пределах упругой. По этой же причине возбудители включают по очереди. Если быстро сгибать-разгибать руками алюминиевую полоску, то через десяток секунд полоска разогреется так, что мы вынуждены будем бросить ее. Вывод: значительная энергия будет затрачиваться на бесполезный нагрев нижней поверхности (по периметру ее крепления).

You wrote: Это подтверждается и наблюдениями: аппараты именно этого типа летали по всему миру и в более поздние годы, так что о смене поколений НЛО говорить не приходится. И наконец, я не думаю, что система электромагнитов неизбежно будет столь уж тяжелой — сверхпроводящие обмотки известны уже давно, нет необходимости использовать медь.

Согласен. Но плюс 200 кГ холодильной установки, плюс 100 кГ теплоизоляции обмотки либо без изоляции — тогда плюс 20 кВт электрической мощности на восполнение потерь холода (цифры условные, но тем не менее...). И это все при том, что тарелка питается от «почти» обычных гальванических элементов, объем ее не беспределен, а удельный вес обязан быть лишь чуть больше, чем у пенопласта.

2.

Пока тарелка не станет отбрасывать от себя чего-нибудь существенного (как это делает ракета), подъемной силы не будет.

Этим чем-нибудь и является кольцевой вихрь, благо он не оставляет после себя разрежения и не подсасывает назад тарелку. На вихре тарелку нужно удерживать всего пару микросекунд, потому что за это время уже образуется новый вихрь. Поясню подробнее — это важно — при отбрасывании воздуха возникает реактивная сила, тарелка приподнимается, а образовавшийся под ней вихрь не дает создаваться разрежению и затягиванию назад до создания следующего вихря. Время между вихрями очень мало. Вихрь вовлекает во вращение значительный объем воздуха, следовательно, за время создания вихря тарелка может передать ему больший импульс и подняться выше. Относительно жесткости вихря — в огнестрельных орудиях в зарядной (открываемой для заряда, т.н. «казенной») части происходит утечка газов при выстреле. Никакие уплотнения не выдерживают. Поэтому и перестали уплотнять, а, наоборот, оставили кольцевую щель, а в этой щели — тороидальное расширение. Газы устремляются в щель, закручиваются в торе — а дальше в продолжение щели газ пройти не может — вихрь не пропускает, выдерживая огромное давление пороховых газов.

3.

Электромагнитное возбуждение.

Масса нижней поверхности велика, площадь велика, жесткость мала. Следующий отталкивающий импульс можно подавать только после возврата поверхности назад. Частота колебаний будет где-то несколько колебаний в секунду. Маловато. Это можно сравнить с чугунными веслами на лодке. Даже если они идеально уравновешены на уключинах, их инерционность будет ограничивать частоту гребков, отнимая к тому же нашу энергию на периодические их разгон и торможение. Пьезоэлектрик — это весла деревянные. А вибрация воздуха прилегающего к поверхности корпуса — самые легкие весла.

You wrote: Во-вторых, предлагаемая Вами схема «пьезоэлектрических тарелок» выглядит сомнительно. Да, на первый взгляд кажется, что пьезоэффект подходит: вместо того чтобы «толкать» поверхность полем, можно заставить ее саму расширяться-сужаться, то есть — вибрировать. Но ведь суть дела не в вибрации как таковой, а в отталкивании центра тяжести машины от прилегающего к поверхности воздуха. Когда работает им-

пульсное электромагнитное поле, эффект, очевидно, присутствует.

Закон действия-противодействия: рабочий отсек с электромагнитами импульсно отталкивается от воздуха посредством толкания сплошной поверхности тарелкообразного «летающего крыла». А если использовать пьезоэффект, — что от чего отталкивается?

4.

Тарелка с пьезоэлектрическим дном — пьезоэлектрик одинаково расширяется, как внутри тарелки, так и вне нее. Внешняя часть «стреляет» по воздуху, образуя тороидальный вихрь. Как сконфигурировать вихрь и как управлять его положением относительно тарелки — задача электроники (при сегментированной излучающей поверхности). Пьезокерамика работает без разрушений на мегагерцовых частотах, с высоким к.п.д. (слабо нагреваясь). Недостаток — малая амплитуда колебаний.

5.

О нагревании атмосферы. Любые приспособления, с помощью которых мы будем отталкиваться от воздуха, будут нагревать его. Оттолкнуться от воздуха мы можем, только придав его молекулам ускорение, значит, нагрев его. Как мы это делаем в самом экономичном — винтомоторном самолете? Греем газ в цилиндре — поршень пошел. Дальше — потери: трение поршня о цилиндр, трение в подшипнике поршня, трение в подшипнике кривошипа, трение в подшипниках коленвала, трение винта о воздух. Отбрасывание воздуха винтом — полезный, но промежуточный нагрев воздуха, необходимый для создания движения вперед. Трение крыла о воздух — потери. Отбрасывание (а значит, нагревание) воздуха крылом — наконец достигли полезной подъемной силы.

Нагревание виртуального корпуса НЛО — это непосредственное получение подъемной силы с высочайшим к.п.д., минуя целую цепочку потерь. С более высоким к.п.д. работает разве что горелка воздушного шара.

Из истории рок-концертов. Сначала применяли динамические громкоговорители — мощность до 10 кВт. Затем электростатические — мощность до 50 кВт. Затем плазменные (коронный разряд, с наложенным на него током звуковой частоты) — излучаемая звуковая мощность до 500 кВт, высочайшая верность звуко-

воспроизведения. Сейчас почему-то не используют плазменные громкоговорители. И о них почти забыли.

You wrote: Таким образом, выставляя электромагнитный вариант как отвергнутый в ходе «секретного прогресса», Вы дезориентируете конструкторов из стран, где работы по изготовлению «тарелок» только начинаются.

Я бы попросил Вас этого не делать, так как от их успеха зависит скорейшая «ликвидация НЛО» — дело, важность которого для всего человечества трудно переоценить. Сейчас этот процесс пошел, надо помогать ему, а не препятствовать.

В-третьих, совершенно очевидно, что невозможно добиться от аморфной смеси пьезоэлектрических материалов нужного вектора деформации:

тут будет наличествовать и поперечный, и продольный пьезоэффекты, и скручивания, и волны. Вот такой-то материал и будет с большей вероятностью покрываться «усталостными трещинами» и быстро по всей толщине крошиться. В целом пьезоэффект слишком тонкая штука для макроскопического применения. Ученые из МАИ сообщали мне, что давно уже ведутся работы по использованию пьезоэлектрической деформации поверхности для разрушения пограничного слоя воздуха, мешающего разгону самолетов, но — без особого успеха.

Пусть сделают крыло и фюзеляж шероховатыми, как у птиц. Это могут быть какие то выступы, бортики, шпечки (может даже, выдвигаемые, регулируемые, для разных скоростных режимов) на обтекаемых поверхностях. За ними будут образовываться маленькие (опять, увы, приходится писать это слово!) вихри, которые будут катиться по поверхности, а набегающий воздух будет катиться по этим вихрям. «Трение скольжения» заменится «трением качения».

You wrote: Таким образом, красочные подробности и необычные перспективы пьезоэлектрических тарелок, рекламируемые Вами, выглядят, на мой взгляд, слишком фантастично. Вряд ли этот вариант нашел свое применение в реальном производстве НЛО. Хотя, может быть, моя критика вашей гипотезы чересчур категорична. Разумеется, я здесь рассуждаю «на-

вскидку» — умозрительно, технология «летающих тарелок», и особенности их полета, — все это для нас, «несекретных физиков», — область догадок: что там на самом деле происходит? В области аэродинамики разреженных газов формула лобового сопротивления модифицируется, появляются особые термодинамические эффекты, ярко проявляются квантовые закономерности, неведомые классической газодинамике с ее законами Бернулли и Ньютона.

Что касается «третьего поколения НЛО», о котором Вы пишете, то здесь я склонен согласиться: вполне возможно, что ионизированный воздух сам по себе становится хорошим объектом для воздействия поля, то есть можно от него отталкиваться непосредственно, без использования «поршня» — поверхности крыла. Мне кажется, что нечто такое и должно появляться у реальных НЛО, о которых я пишу. В заключение, уважаемый Дапко, разрешите еще раз поблагодарить Вас за высказанные Вами соображения. Они вдохновили меня в том смысле, что я почувствовал, как схема прерывистого движения (я еще в 1997 году в газете «Известия» назвал ее «рывок») получает свое развитие в конкретных технических предположениях. Я хочу попросить Вас воспроизводить все замечания в гостевой книге, но — заранее предупреждаю — я собираюсь их критически комментировать.

Ради бога, это Ваше право.

You wrote: Однако не стоит дезориентировать читателей, представляя дело так, что речь идет о реальных «военных тайнах». Давайте разбирать все это как возможные варианты. Согласитесь, для поиска истины в этом запутанном деле совсем не обязательно интриговать публику. Я, конечно, этим злоупотребил в книге, но для начала было полезно.

Если Вас, уважаемый Дапко, предложение провести публичную дискуссию устраивает...

Спасибо, но — нет. К сожалению, не располагаю достаточным для этого временем. Иначе бы — с превеликим удовольствием. Спасибо еще раз.

You wrote: Всего доброго. Желаю успехов в Вашей изобретательской деятельности на благо всего человечества. С глубоким уважением — Павел Полуян.

P.S. Недавно опять получил небольшое письмо от доктора Maccabee (*UFO FBI CONNECTION. The Secret History of the Government's Cover-Up*).

Когда я отвечал ему на первое письмо в гостевой книге, подчеркнул:

«I am sure you will understand that my actions will be in the best interests of both our countrys». Полагаю, «высшие интересы» американского и российского народов действительно состоят в том, чтобы пресловутая «тайна НЛО» была скорее ликвидирована.

Хотелось бы напомнить: в Евангелии от Луки сказано: «Нет ничего сокровенного, что не открылось бы, и тайного, чего не узнали бы» (12.2).

Павел Полуян.

Приятно было получить от Вас ответ, извините, что прокомментировал только техническую часть Вашего письма. Иначе рисковал бы уйти от темы.

С искренним уважением

Данко.

Best regards,

Danko

ИЗ ГОСТЕВОЙ КНИГИ

http://res.krasu.ru/liq_ufo/gb.jsp?book=liq_ufo&size=10&page=6

Ликвидация НЛО / Liquidation of the UFO — Гостевая книга / Guest book

Данко оставил сообщение в 11:22 15.09.2002:

Назовем Виртуальным Корпусом (ВК) тонкий (от долей миллиметра до десятков миллиметров, в зависимости от режима работы) слой воздуха, прилегающий к корпусу НЛО. ВК состоит из нейтральных молекул и ионов газов, содержащихся в воздухе, и крайне небольшой примеси паров щелочных металлов, испускаемых специальными испарителями. ВК образуется при возбуждении вышеупомянутой смеси электромагнит-

ным СВЧ-полем. Возбудителями служат металлизированные сегменты корпуса, разделенные изоляционными полосками, которые проходят примерно так же, как параллели и меридианы на глобусе. Сегментированы как нижняя, так и верхняя поверхности корпуса. В каждом концентрическом поясе (ограниченном двумя соседними изоляционными параллелями) находится четное количество сегментов. Все четные сегменты в поясе электрически соединены между собой и со всеми четными сегментами остальных поясов. Четные сегменты являются системой проводников, называемой в электротехнике «общий провод», или «земля», или «корпус» — в дальнейшем — (З). Один провод источника питающего напряжения (ИПН) подключен к З. Вторым провод ИПН через систему коммутаторов может присоединяться одновременно к любому количеству нечетных сегментов как в нижней, так и в верхней части корпуса. Коммутаторы управляются электронной системой навигации, обеспечивающей устойчивость и маневренность в полете.

Рассмотрим режим «висения» при абсолютной неподвижности окружающего воздуха. Все верхние нечетные сегменты отключены. Все нижние нечетные сегменты включены. Ионизированный слабым СВЧ-полем, ВК имеет хорошую проводимость электрического тока. Этому же способствуют пары щелочных металлов (ранее, для повышения проводимости ВК, вместо паров использовались слабые альфа- и бета-излучения радиоактивного изотопа, который вводился в покрытие корпуса).

При подаче на нечетные нижние сегменты (без отключения СВЧ) рабочего постоянного напряжения ток, протекающий через ВК, разогревает его (так же, как разогревается спираль лампы при включении в сеть), а так как ВК есть газ, то он при нагревании увеличивает свой объем. Нагревание не обязательно доводить до свечения газа (это явление наблюдается только при резких маневрах, требующих повышенной мощности), достаточно нагреть ВК до нескольких сот градусов. Таким образом, ВК в нижней части тарелки значительно увеличивает свою толщину, а дальнейшее пропускание тока уже бессмысленно, т.к. процесс увеличения объема резко замедляется из-за наступающего теплового равновесия с окружающей средой. Постоянное напряжение отключается (закончил-

ся первый импульс), ВК, охлаждаясь за счет теплового излучения, уменьшает свою толщину до прежних размеров. Снова включается постоянное напряжение (начался второй импульс), ВК опять увеличивает свой объем... и т.д. Таким образом, времена включения и выключения постоянного (в итоге — импульсного) рабочего напряжения строго синхронизированы с изменениями объема ВК. Обеспечивают это датчики, подключенные к блоку управления состоянием ВК. Колебания объема ВК происходят поэтому в самом выгодном режиме — резонансном.

Теперь рассмотрим то же, но в реальном масштабе времени — ведь теплоемкость воздуха мала, поэтому процессы нагревания и охлаждения происходят очень быстро, почти со скоростью взрыва. При такой скорости перемещения ВК находящийся под ним воздух образует тороидальный вихрь (наподобие дымовых колец курильщика). Вихрь движется вниз очень медленно, высока окружная скорость воздуха в сечениях тора. Этот вихрь достаточно жесткий, чтобы некоторое время удерживать на себе аппарат. Но за время существования первого вихря аппарат успевает произвести еще десятки, а то и сотни вихрей, причем каждый произведенный вихрь поднимает аппарат на высоту тора. Вихри укладываются один на другой, по мере ухода вниз они расширяются, образуется жесткий, устойчивый конус, сложенный из вихрей (как детская пирамида из колец). Дополнительный полезный эффект образовавшегося вихря — он ускоряет охлаждение ВК, чем сокращается время подготовки к следующему импульсу. В вихре, как в центрифуге, происходит сепарация молекул газа, имеющих различные скорости движения (т.е. температуру). Это свойство вихря широко используется в технике — например, существуют вихревые охладители металлообрабатывающего инструмента, питающиеся сжатым воздухом и разделяющие струю воздуха на два потока, один из которых — холодный — направляется на инструмент. При определенном состоянии атмосферы (повышенная влажность, не очень высокая температура) влага «вымораживается» из холодных частей вихрей и выпадает в виде хлопьев снега. Зрелище совершенно фантастическое — уходящий в небо конус снежной метели, на вершине которого лежит НЛО.

Аэродинамическая форма тарелкообразных НЛО обеспечивает максимальную маневренность (не требуется разворотов при смене направления движения) и минимальное сопротивление движению в горизонтальной плоскости. Однако устойчивость аппарата такой формы в полете крайне невелика. Стараясь бросить пластмассовую тарелочку как можно дальше, мы непроизвольно закручиваем ее вокруг оси в момент броска. Так она может пролететь десятки метров, сохраняя свою ориентацию относительно вектора силы тяжести. При броске без закручивания тарелочка, пару раз перевернувшись в воздухе, приземлится в лучшем случае в нескольких метрах от ваших ног. Но для реального летательного аппарата вращение недопустимо, в первую очередь — из-за практически полной потери маневренности. Действительно, даже для малейшего изменения угла наклона оси НЛО в пространстве мы сначала должны остановить вращение (затратив на это энергию и время). Далее можно не продолжать — нам не удастся, изменив угол наклона, вновь раскрутить аппарат. Еще не совсем прекратив свое вращение, аппарат будет опрокинут набегающим потоком воздуха и, кувыркаясь, упадет на землю.

Приведенное ранее описание удерживания НЛО на вихревом конусе не соответствует реальности, т.к. даже небольшого сдвига или наклона НЛО под действием ветра или восходящего потока воздуха достаточно для немедленного опрокидывания НЛО и скатывания его по образующей вихревого конуса.

Для решения этой проблемы в НЛО применена система компенсационной стабилизации положения аппарата в пространстве. Бортовая электроника следит за отклонениями от заданного положения и компенсирует эти отклонения увеличением или уменьшением длительности (не периода! — период определяется условиями резонанса) импульсов на соответствующих нечетных сегментах нижней поверхности корпуса. При этом изменяются как распределение реактивной отдачи по нижней поверхности корпуса, так и угол наклона подстилающей поверхности вершины вихревого конуса. Существует два режима движения НЛО в горизонтальной плоскости.

1. Работает нижняя поверхность. Генерируются вихри, наклоненные вниз по направлению движения НЛО. НЛО скатывает-

ся по поверхности вихря вперед и вниз. Скатывание вниз компенсируется повышением энергии, затрачиваемой на создание вихрей. Остается движение вперед. Набор скорости плавный (естественное скатывание), скорость определяется углом скатывания и сопротивлением воздуха).

2. Работают нижняя и верхняя поверхности. Вихри образуют в пространстве подобие угловой скобки, раскрытой вбок и немного вверх (для компенсации потери высоты). Вновь создаваемые вихри непрерывно выталкивают НЛО из «угловой скобки». Ускорение и скорость ограничены только пределом мощности, затрачиваемой на создание вихрей и прочностью конструкции корпуса. «Высший пилотаж» для НЛО — «угловая скобка» вихрей раскрыта вверх, аппарат передвигается «стоя на ребре».

Дата: Wed, 16 Oct 2002

От кого: Danko Priimak inventrace.com

Кому: Полуян Павел an@fromru.com

Тема: Re: Poluyan

Здравствуй, Павел!

Tuesday, October 15, 2002 you wrote:

Здравствуй, уважаемый г-н Приймак! Спасибо за оперативный ответ. Я видел новые поступления в гостевой книге, но отказался от комментариев. В своем письме Вы почти на все мои сомнения ответили.

Один технический вопрос. Я полагал, что в горизонтальном направлении движение идет все-таки по принципу «псевдоинерцоида», то есть как в машинке Толчина, где неравномерные колебания вперед-назад позволяют отталкиваться от смазанной поверхности. То есть я полагал, что вариант лежащей на воздухе тарелки — это идеальный случай для такого движения. Разве нельзя за счет неравномерных колебаний от воздуха отталкиваться, хотя бы в горизонтальной плоскости?

1.

Тарелка — это все-таки транспортное средство — перевозит хотя бы свое собственное оборудование, ну и как минимум — фотоаппарат, что ли, иначе зачем она вообще летает? Любому оборудованию вибрации противопоказаны. Причем какие вибрации! С какими ускорениями! Мы говорим о частотах, достигающих до мега-

герц. Если даже допустить смещение всей массы тарелки всего на 0,1 мм, что еще совершенно недостаточно для взаимодействия с воздухом, то ускорения достигнут 40 g!!! На частоте 1 МГц. Нам понадобятся сотни киловатт, если не мегаватты мощности, чтобы привести ее в такое движение, причем основная доля мощности будет затрачена на разогрев конструкции под действием тепла, выделяющегося при внутреннем трении от деформаций всех элементов конструкции. Это тепло в течение нескольких секунд так разогреет тарелку, что она натуральным образом испарится. Инерциоды хорошо умеют только забивать сваи в грунт. Других применений у них нет и быть не может (мое глубокое убеждение).

2.

Возьмем пример с наблюдавшихся тарелок (хотя до сих пор я избегал таких примеров). Мы знаем, что светящиеся места — это возбужденные, готовые к действию движители. По периметру тарелок наблюдались часто расположенные светящиеся подобия иллюминаторов. Так расположим по окружности периметра вертикально 24 небольших диска с тем же принципом работы, что и на дне тарелки. Электроника будет включать группу из 5 — 6 дисков, расположенных на стороне, противоположной желаемому направлению движения, и вопрос с горизонтальным движением решен. Выключив эту группу и включив другую группу дисков, получим резкую смену направления движения.

You wrote: А у Вас все вихри и вихри.

Вихри потому, что непрерывно подчеркивалась асимметрия пространства вокруг тарелки — внизу вихри, сверху спокойно. И делать вихри специально не надо, они сами возникают при поступательно-импульсном движении поверхности. (Я приложил архив — в нем обоснование уменьшения сопротивления поверхности в обтекающем потоке путем придания ей неоднородности, шероховатости — это в дополнение моего замечания для ученых из МАИ; там же детально показан процесс образования кольцевого вихря при движении поршня, каковым и является алюминиевый диск; а также файл со справочными данными по пьезоэлектрической пластмассе).

You wrote: Потом, есть уточнение — почему у Вас про свечение воздуха у поверхности сказано «только при большой мощности», ведь, по свидетельствам, тарелки светятся практически всегда?

Имелось в виду свечение основного объема виртуального корпуса (прилегающего слоя), состоящего из нейтральных молекул воздуха. Если говорить о начальном свечении — вызванном СВЧ-возбуждением — то оно есть всегда, причем его цвет (синий, фиолетовый, оранжево-желтый и т.д.) зависит от того, пары какого металла использованы в качестве активатора ионизации. Интегральная же температура воздуха в виртуальном корпусе практически не отличается от температуры окружающей атмосферы. Подачей постоянного напряжения мы ускоряем ионы, которые передают свою энергию нейтральным молекулам, которых подавляющее большинство в ВК. Средняя температура нейтральных молекул доходит до нескольких сот градусов, что достаточно для резкого расширения ВК. Однако дополнительного свечения не возникает. Нейтральные молекулы газа не светят ни при какой температуре. Однако при форсаже, когда мы сообщаем нейтральным молекулам энергию, достаточную для их ионизации (температура в несколько тысяч градусов), яркость свечения увеличивается в сотни раз. Но режим этот неприемлем для постоянного использования, так как значительная часть энергии уносится излучением.

You wrote: И еще, почему она обязательно должна скатиться с вихря, если она имеет, к примеру, не плоское, а шарообразное дно?

Вертолет летит вперед точно так же — постоянно падая по наклонной и постоянно поднимаемый реактивной силой от отбрасываемого винтом воздушного потока. И у винта концы лопастей в полете задраны вверх, так, что поверхность, образуемая винтом, которая удерживает вертолет, является полушарием. Тем не менее скатывается. Если мы вихрь бросили вниз и назад, то есть косо, то в противоположном направлении — вверх и вперед полетит тарелка. Ступенчатое движение было описано для лучшего понимания процесса, связанного с импульсным движителем. Для наших ощущений (да и для приборов

тоже) никаких скачкообразных перемещений корпуса нет и быть не может — масса тарелки служит прекрасным демпфером (полиуретан помогает тоже) для высокочастотных колебаний. Мы видим процесс как непрерывную косую струю воздуха, выпускаемого тарелкой, и тарелку, под действием реактивной силы летящую строго прямо. И все это бесшумно, потому что в ультразвуковом диапазоне.

You wrote: Впрочем, таких вопросов можно задавать множество. Это просто мое любопытство. На самом деле мне было интересно узнать — прав ли я? По Вашим письмам получается, что вроде я прав... На мистификацию и прикольную игру Ваши послания не очень похожи. Извините, за такое сомнение с моей стороны (но, согласитесь, вполне оправданное). Таким образом, я задаю Вам последний вопрос на эту тему: «Я прав оказался?» В дальнейшем не буду задавать Вам технических вопросов, чтобы не выглядело «шпионски». Всего доброго. Желаю всяческих успехов и здоровья.

Спасибо большое, и Вам всего хорошего. Павел Полуян.

Данко.

—

Best regards,

Danko

Присоединенные файлы:

101602.zip посмотреть скачать 226.47 kB

Дата: Fed, 17 Oct 2002

От кого: Полуян Павел an@fromru.com

Кому: Danko Priimak inventrace.com

Тема: Полуян

Здравствуйте, уважаемый г-н Приймак!

Прочитал последнее Ваше письмо — уточнения про горизонтальный полет. Изложенные доводы меня убедили. С некоторым то ли сожалением, то ли облегчением я понял, что в описании механизма полета тарелки почти во всем ошибся.

Особенно веско убедили меня «окна» — светящиеся движители. В книге совершенно ошибочно и с бараньей самоуверенностью я фантазировал об окнах-отверстиях на внешнем «маскировочном» корпусе. Сам понимал, что фантазирую нереальное

(они ведь будут мешать движению), но ничего лучшего не мог выдумать. Зато теперь все стало понятно.

Так что моя единственная творческая удача — угадал принцип (прерывистость движения — вибрация корпуса) да догадался о некоторых процессах, которые используются и возникают (электромагнитное поле, ионизация и пр.). Оказалось, что и прерывистость я неправоммерно абсолютизировал — сам себя убедил вопреки очевидности. Еще я попутно понял — почему от меня отстали «люди в черном»: удостоверились, что ничего по существу не знаю. (Но не могли ожидать, что я состряпаю такую залихватскую книжку!)

Интересно, что этот принцип допускает множество разных форм реализации — более оптимальные, менее... Когда секретность ликвидируют — будет столько вариантов применения!

В предыдущем моем письме было описание летающей модельки, хочу кое-что уточнить. Мыслил ее так:

— На плоское дно «тарелки» из легкого пластика крепятся по центру две направляющие, перпендикулярно к плоскости, которые соединены с куполом — по ним должен скользить индуктор.

— В момент соприкосновения с дном он замыкает цепь: один провод на магнит, другой — на фольгу, устилающую дно, с которой он тут соприкасается, а схема с питанием и конденсатором вынесена вовне.

— Конденсатор разряжается, магнит подпрыгивает, размыкая цепь и позволяя конденсатору вновь зарядиться.

По прикидкам, центр тяжести, сосредоточенный в магните, должен подняться выше, чем провалится в воздух дно, а когда магнит на своем пути встречает пружинку, его импульс начинает передаваться корпусу. Раз верхний купол обтекаем и его скорость вверх меньше, чем при толчке плоскости вниз, разницы сил лобового сопротивления должно хватить, чтобы результирующее положение перед новым циклом оказалось выше, чем было. Иными словами — тарелка начнет взлетать. Про придание модельке устойчивости я не думал, главное — продемонстрировать принцип, а в конкретной демонстрации можно поправлять ориентацию, используя провод-поводок. Лыщу себе надеждой, что хоть в этой схемке я не наделал ошибок.

Как-нибудь займусь и соберу. А то все говорят: «Ты сделай тарелку, тогда поверим!»

С вложением к Вашему письму я пока не ознакомился, но — насколько я понял — Вы хотите, чтобы я его переслал в МАИ? Переписку вел по обычной почте и общался по телефону, надо, значит, согласовать с ними электронный адрес. Сейчас некогда, сделаю недельки через две-три.

Пока все. Еще раз спасибо за письма. Не примите за лесть, но — преклоняюсь перед Вашими инженерными знаниями. Я хорошо понимаю мышление теоретиков, абстрактных мыслителей, но только в последнее время стал чувствовать, что такое инженерное мышление в его наиболее ярких проявлениях. Мне раньше казалось, что ничего особенно творческого здесь нет — чертеж нарисовать, материалы подобрать — сопромат, справочники — то-се... Собрал «конструктор» — винтики вкрутил... А сейчас я сам почувствовал, как осуществляется такое мышление — не в понятиях и категориях, а в каких-то образных, почти материально осязаемых идейных структурах (даже не знаю — какое слово применить). Мне показалось, что этот процесс чем-то похож на религиозное мышление, где совсем не логические термины, формулы и знаки работают, а действуют живые меслеобразы-понятия.

Желаю Вам творческих успехов.

Всего доброго. Павел Полуян.

Дата: Tue, 22 Oct 2002

От кого: Danko Priimak inventrace.com

Кому: Павел Полуян an@fromru.com

Тема: Re: Poluyan

Здравствуйте, Павел!

Monday, October 21, 2002 you wrote:

Уважаемый Danko! Я сейчас пришел из интернет-кафе, откуда отправлял Вам краткий ответ, перечитал внимательно письмо и решил написать еще раз — без эмоций.

Хочу еще раз поблагодарить Вас за послания. Мне необычайно приятно, что есть знающий человек, с которым я могу серьезно обсудить все вопросы по данной щекотливой теме, а вопросов у меня множество. Придумать схему и угадать некоторые особенности ее реализации — все это, конечно, давало мне интеллектуальное удовлетворение. Однако «путанка» не-

ясностей и неопределенностей оставалось и нарастала — и это лихорадило. Не мог успокоиться. Даже не рассчитывал на столь быстрое разрешение от тяжкого бремени. К счастью, появился собеседник, который решил вразумить меня по сему поводу. Так что, кто бы Вы ни были, какими бы мотивами ни руководствовались, посылая свои материалы, — мне сейчас стало легче жить. Как будто вышел из полутемной комнаты на свет Божий.

Ваши доводы меня уложили на лопатки. Что я могу противопоставить весомым аргументам? Свое умозрение только. Поэтому, если Вы пишете, что пьезокерамика на мегагерцах функционирует не разрушаясь, то мне остается только поверить. Честно сказать, я ведь пьезокерамику и в глаза не видел. Но почему Вы отвергаете электромагнитную схему и металлический корпус («чугунные весла»), будто сами не подтверждали до этого, что она все-таки работала на первых порах? Тут как-то непонятно, — отчего это вдруг надо «толкатель» присоединять по окружности именно? Как-то смешно: зачем делать то, что, заранее видно, приведет к тупиковому результату?

Вы видели наверняка в старой кинохронике неудачные, с авариями, испытания первых самолетов — тоже смешно — сейчас любой ребенок укажет, что именно они делали неправильно.

You wrote: И что за «отбрасывание» воздуха? — ведь, как я себе представляю, совсем не реактивное отбрасывание воздуха срабатывает, а резкое уплотнение-сжатие газа: он не успевает «отброситься», и центр тяжести машины успевает приподняться.

И ракета так летит — газы не успевают улететь из-за инерции, а «колбаса» газов все лезет и лезет из ракеты, приподнимая ее центр тяжести. Это всего лишь еще один из возможных вариантов описания реактивного движения.

You wrote: Теперь, как мне кажется, начал уяснять аэродинамические параметры эффекта: такое сжатие газа и приводит к образованию вихря, который потом исполняет ту функцию, о которой Вы пишете. То самое «приподнятие на высоту тора». То

есть вихрь — это как бы и есть та пружина, которую я воображал в форме абстрактного сжатия газа в некоем контуре без стенок. Но тогда почему вдруг возражение: «колебаний мало», «тарелка не удержится»? Итак, прихожу к выводу, — корпус сначала был не чисто металлический (эта легендарная «гибкая фольга»), а колебаний все-таки было — не «несколько в секунду». Значит, поколения аппаратов сменились не из-за усталостных трещин, а просто в ходе обычного процесса совершенствования. От металлизированного — к пьезокерамическому, потом — к ВК. Короче говоря, с периодичностью поколений, которую Вы дали, я уже согласился.

Сейчас, когда конкретика вроде прояснилась, у меня мысль начинает работать вглубь. Классическая теория, которая не может вывести и не умеет рассчитывать явления турбулентности, здесь-то и показывает свою ограниченность. А суть механизма, конечно, должна корениться в квантовых эффектах — они и порождают «завихрения». Поэтому дело не в «отскакивании» молекул, не в «придании им ускорения», а в квантово-механических процессах, ответственных за передачу энергии в данном случае. Хотя вряд ли это интересовало инженеров-конструкторов НЛО, они действовали по интуиции. Вот ведь чудо инженерного искусства: создавать то, не знаю что!

И тут, при всем уважении, должен заметить... Уважаемый Дапко! Я с удивлением наблюдаю у Вас какие-то мировоззренческие рывки:

Я принципиально не пишу о своем видении. Иначе мы катастрофически увязнем в обсуждении системы моего мировоззрения.

You wrote: Вы реально описываете прямо-таки фантастические эффекты, а теоретически их моделируете наглядными классическими образами молекул-шариков.

Любой нормальный человек, взглянув на фотографии вихрей, увидит, что здесь газ образует смотанные в рулон тонкопленочные структуры. Выходит, что шарики все соединены различными связями как между собой, так и со всеми остальными шариками объема, раз из объема можно вытягивать такие пленки. Да и динамика взаимодействия между всеми шариками, судя по экспе-

риментальным данным, безинерционна, как у сверхтекучей компоненты жидкого гелия. Можно продолжать и дальше, например, о времени релаксации газов (примерно то же, что и у жидкостей), об образовании в газах, при очень высоких скоростях сжатия, долгоживущих (может быть, даже секунды), прочных (прочнее, чем известные твердые тела) динамических структур, чем можно объяснить феномены Тунгусского, да и последнего — Иркутского метеоритов. Но времени на это нет. В пределах поставленной задачи — разобраться в конструкциях тарелок — ограничимся шариками.

You wrote: Надо здесь кое-что уточнить, а заодно отвлечься от темы. Я ведь чистый теоретик, меня больше всего мысленные эксперименты увлекали всю дорогу. Когда поступал в МФТИ, по физике устной получил «отлично» только потому, что достались качественные задачки. Если Вы смотрели мой трактат «Нестандартный анализ неклассического движения» на этом же портале krasu, то должны понять мой склад ума. Соответственно, тарелки для меня — побочный результат теоретических размышлений и факта наблюдения.

Надеюсь, скоро «Ликвидация НЛО» пойдет без моего участия. Буду заниматься только тем, чем хочу. Я стараюсь найти основания для неклассической физики, заменив стандартную непрерывность континуума более фундаментальной дискретностью. Ну, а тарелки подвернулись, схема придумалась — дальнейшее дело фантазии.

Поразительная все-таки история: НЛО — это целиком продукт эмпирический, создание инженерного искусства. Ведь в теории нет еще модели, которая позволила бы подобные устройства легко придумывать.

Когда 300 лет назад классическая механика дала логическую модель, — инженерные разработки посыпались, как из рога изобилия. А у нас сейчас вся неклассическая физика — это феноменологические формулы формальные и эмпирика, да еще неуклюжие модели типа «волна-частица» и пр. Если, наконец, удастся создать полноценную логическую систему, соответствующую неклассической физике (эйдетическая модель подсознательно у людей работает, но понятийно еще не выражена), то тогда, боюсь, нынешним технологиям сильно не поздоровится. (Может, и за судьбы человечества надо побоять-

ся?) Я не знаю, надо ли этого бояться. Библия советует переселить часть земной экосистемы (Ноев ковчег) куда-нибудь подальше.

Вообще удивительно интересно жить, когда имеешь «точку сборки», откуда все в мире видится иначе, когда замечаешь и понимаешь явления, остающиеся вне поля зрения большинства. Существоешь в ожидании необычайных перемен...

...Обещал написать письмо без эмоций, а получилось местами какое-то стихотворение в прозе. Это, наверное, потому, что в Красноярске сейчас осень заканчивается. Вот жизнь: вихри ее течения обрабатывают тебя, как камешек на дне реки. Полагаю, этот наглядный образ Вам придется по душе.

Ну, всего доброго, Желаю творческих успехов,

С уважением — Павел Полуян.

*До свидания,
С уважением,
Данко*

*—
Best regards,
Danko*

Дата: Tue, 14 Nov, 2002

Получатель: Павел Полуян an@fromru.com

Отправитель: Danko Priimak inventrace.com

Тема: Re: Poluyan

Здравствуйте, Павел!

Thursday, November 14, 2002 you wrote:

Спасибо за письмо, я не успеваю знакомиться с Вашими посланиями и осмыслять их.

Понятно. Снижаю темп.

You wrote: Что касается того, что фотон «стареет» по мере удаления от места рождения, то я к этому выводу пришел несколько иначе (это вообще классическая теория, не требующая микрофизики и вакуума): рассматриваем (как в мысленных экспериментах Планка и Эйнштейна) замкнутую полость с

зеркальными стенками, где есть равновесие излучения и вещества, далее все по обычной термодинамике — возрастание энтропии и пр. Правда, я удивлялся, что в физике этого вывода не делают.

Энтропия — красивое слово, но чем, конкретно, отличается вакуум до пролета фотона от вакуума после пролета фотона?

You wrote: а пишут о разбегании галактик.

Неизвестен возможный механизм потерь энергии фотона при движении в вакууме. Когда найдут, галактики перестанут разбегаться.

You wrote: И еще одно соображение у меня было: классическое толкование распространения эмв — последовательный переход магнитного поля в электрическое и т.п. Но эти процессы — прямой и обратный — они не могут быть равновероятны, опять — рост энтропии.

В чем выражается энтропия здесь? Нагрев вакуума? Или энергию фотона уносит супердлинноволновое излучение? Какова примерно длина волны излучения потерь?

You wrote: Это косвенно подтверждается и тем, что фотоэффект — ультрафиолетовые частоты, а порождение эмв тормозящимися электронами — рентгеновские.

Не совсем корректно. Если противник обстреляет нас из пушек, а мы соберем эти ядра и обстреляем его, то это не значит, что ядра попадут в жерла пушек противника. А в случае с электронами — еще сложнее — потому что пушки (атомы) намного реже, атом должен быть без электрона и готовый его принять (т.е. предварительно ионизированный), энергия движения электрона должна быть практически нулевой, иначе он не захватится атомом. Только в этом случае мы получим фотон ожидаемой энергии. На деле это происходит при хемиллюминесценции (именно свечение, в том числе в ультрафиолетовом диапазоне, как результат захвата электронов).

You wrote: P.S. Кстати, о тарелках: в номере газеты «Версия», № 43, на прошлой неделе, в Москве появилась статья с изложением моей книги — очень доходчиво и подробно все разъясняется. Поскольку «Версия» из холдинга газеты «Совершенно секретно», а та работает в связке с органами, то публикация означает многое. Если Вы помните, в моей книге я писал, что именно после того, как я сунулся со своей гипотезой в газету «Совершенно секретно», мне позвонили и сказали... Таким образом, судя по всему, скоро о «тарелках» люди все узнают. Мы этому способствовали.

*Согласен, может быть, и скоро.
С уважением,
Данко.*

—
*Best regards,
Danko*

Это «скоро» длится до сих пор. Пока сдвигов маловато. Зато в моей гостевой книге красуется полезный совет:

Edward оставил сообщение в 21:55 02.07.2002

Hello Pavel! Unfortunately, it's very hard for me to comprehend the Russian texts. Though, I made out the propulsion system you propose. As a physicist I know such device does work, although it is merely suitable for a lightweight but bulky aircraft. A long time ago, I also made a small dome-shaped craft employing ionized air. For several reasons the military significance is very limited. Probably, they were only used for espionage by several states (including Russia)— and to create mass hysteria in the US for political aims. It is quite advisable to provide a well translated version of your complete text in English

Хватит призраком витать, пора переходить к информационному террору!



5. БУМАЖНЫЕ ПРЯТКИ

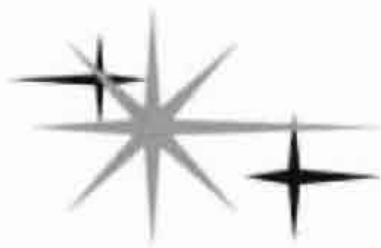

ЛЮДИ И МАШИНЫ



Вновь перечитал свою переписку с Данко — прошелестел блокнот воспоминаний... Позвольте поинтересоваться: вы уже почувствовали, что тема с «летающими тарелками» теперь исчерпана? После таких технических разборок о чем говорить? Только фанаты астро-сюжетной фантастики в упор не видят, как «военный след» тянется за неопознанными летающими объектами! Но бесполезно спорить. Пусть романтики остаются при своих иллюзиях — больше не скажу ни слова. (Жаль только, догмы-верования пока перевешивают, что отодвигает время разоблачений, позволяя использовать миф для политических манипуляций.)

Однако есть вдумчивые читатели — те, которые сознают наличие проблемы, но не находят вразумительного ответа. Эти рационалисты доверяют убедительным свидетельствам или сами видели НЛО, но достаточно здравомыслящи, чтобы не встраиваться в ряды адептов «Секретных материалов». Думаю, таким людям мои труды послужат на пользу.

Еще имеется одна группа лиц, которых можно было бы условно назвать «решительные скептики». Хороший пример — научный обозреватель газеты «Известия» Петр Алексеевич Образцов, написавший книгу «Азбука шамбалойдов. Мулдашев и все-все-все...» (М.: «Яуза», 2005). На букву «У» там «Уфология»,

но содержание главы какое-то поверхностное, явно — «автор не в теме». Образцов в других своих текстах весело и едко критикует фантазеров-сказочников вроде Мулдашева и аناстасийного Мегре, магов-авантюристов типа Гробового и Бронникова, здесь он в том же стиле попытался представить уфологию в качестве сплошного надувательства и психоза.

Но такой безапелляционный скептицизм выглядит не очень соразмерно. Ведь у проблемы есть объективная составляющая, которую Образцов не потрудился изучить, и поэтому критика шамбалонидных уфологов получилась декларативной. Какой смысл опровергать совершенно очевидные выдумки или заблуждения, дело-то не в свечении неба, метеоритах и контактерских бреднях, а в реальных наблюдениях конкретных летательных аппаратов неизвестной конструкции. Можно отбраковывать иллюзии и ошибки, но вполне хватает и документированных свидетельств, и фотографий, и киновидеосъемок НЛО. Свидетельствами полна книга Брюса Маккаби (а ведь там не детские сочинения, а рапорты из архива ФБР и других государственных ведомств США, срок секретности которых истек, а Маккаби спешит их опубликовать, сопроводив комментариями). Да и в СССР документированных наблюдений собрано было достаточно: я уже говорил о серии публикаций в «Комсомолке» под названием «КГБ открыл тайны НЛО». В первой подборке в номере от 5 февраля 2003 г. сообщается, что в октябре 1991 года в адрес летчика-космонавта СССР Павла Поповича, тогдашнего президента Всесоюзной уфологической ассоциации, был отправлен «синий пакет из КГБ», тут же приводится фотокопия официальной бумаги.

«К пакету прилагалось сопроводительное письмо:

*Комитет государственной безопасности СССР,
24.10.91, исх. номер 1953/III,
тов. Поповичу П.Р.*

Уважаемый Павел Романович! Комитет государственной безопасности не занимается систематическим сбором и анализом информации об аномальных явлениях (так называемых неопознанных летающих объектах). Вместе с тем в КГБ СССР поступает от различных организаций и граждан информация о случаях наблюдения таких явлений. Направляем Вам копии соответствующих материалов.

Заместитель председателя Комитета Н.А. Шам.

И далее — 124 страницы печатного текста: рапорты, объяснительные записки, доклады. Их авторы — в основном люди военные. Так что о розыгрышах и мистификациях речи быть не может. Да и кто бы стал шутить с Лубянкой...»

В публикациях «КП» даются документы, относящиеся к случаю, когда над воинскими частями в районе полигона Капустин Яр наблюдался солдатами и офицерами в ночь на 29 июля 1989 года совместно-согласованный полет трех «тарелок». Описание вполне традиционное: плоское дно, купол вверху, поверхность тускло светится, вниз бьет луч света, сбоку вспыхивают огни, «как гирлянда». (Старший лейтенант Клименко в рапорте пишет, что «объект издавал вспышки, похожие на электросварку».) НЛО летали и зависали над «передающим центром» и «базой ликвидации» в течение часа и более, а когда наконец примчался самолет-перехватчик, все три тарелки спокойно исчезли на большой скорости. Приводятся и другие, не менее многозначительные, случаи, связанные с появлением НЛО в окрестностях закрытых зон советского ВПК.

Ученое сообщество в СССР тоже занималось феноменом: известен обширный архив Ф.Ю. Зигеля из МАИ. Авторитетный преподаватель и ученый создал группу по изучению НЛО в Московском авиационном институте, но потом руководство вуза ликвидировало ее в 1977 году — после критических выступлений в прессе писателя-фантаста Еремея Парнова. В этом архиве имелись солидные документы типа — «Опыт четырех встреч в воздухе с НЛО» заслуженного штурмана СССР В.И. Аккуратова (Миң-во Гражданской авиации СССР)¹.

¹ Об этом писал Владимир Ажажа (а Ф. Зигель писал на него доносы в партийные органы, обвиняя в использовании уфологических сведений для личного обогащения — за счет лекций на предприятиях, оплачиваемых профсоюзными деньгами): «Одним из очевидцев неопознанного летающего объекта над нашей страной стал известный полярный летчик В.И. Аккуратов. Тот самый, который высадил на льдину знаменитую папанинскую экспедицию. Впервые В.И. Аккуратов не сумел «классифицировать явление» в августе 1950 года, в Нижних Крестах на Колыме, когда в течение трех суток над поселком появлялся диск. По цвету он напоминал Луну, но был меньшего размера. В то время над СССР, судя по газетам, частенько появлялись воздушные шары, запускаемые американцами. Но «этот диск не был похож на воздушный шар ни по скорости движения, ни по цвету, — пишет В.И. Аккуратов. — В 17.30 диск уходил на запад, резко набирая высоту, пока не ис-

Сентябрь 1971 г. (в самолете)
 ГИЛЬЮНДА 14.00 - 15.30
 События произошли на высоте 10000 футов

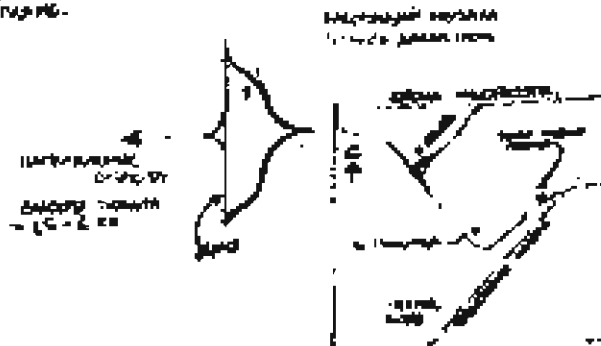

- Область облаков облачно
- Высота от 10000 футов до 12000 футов
- Визуально обнаружены объекты в облаках на высоте от 10000 футов до 12000 футов, потом от этих объектов выделены на рис. и на карте дублированные объекты.
- В районе обнаружены объекты, которые по виду напоминали самолеты ВВС СССР, которые полетели над облаками на высоте 10000 футов.
- Область облаков на высоте 10000 футов с высоты 10000 футов.
- Высота от 10000 футов до 12000 футов
- Высота от 10000 футов до 12000 футов
- Высота от 10000 футов до 12000 футов

Рисунок с сопроводительной запиской, которые прислал мне по электронной почте Лен Волчек.

чезал из поля зрения. На третьи сутки диск исчез и больше не появлялся. По поводу этого явления была большая переписка с Главным управлением Северного морского пути, и весь этот материал хранился в архивах Министерства морского флота». Спустя шесть лет В.И. Аккуратову снова довелось увидеть НЛО. На этот раз по время ледовой разведки на самолете ТУ-4 в районе мыса Джесеп (Гренландия). Выйдя из облаков, летчик неожиданно заметил слева по борту какой-то странный аппарат, напоминающий «большую чечевичку жемчужного цвета с волнообразно пульсирующими краями». Он двигался параллельно курсу самолета. Решив, что это «неизвестный американский летательный аппарат», экипаж, желая избежать встречи, ушел в облака. Но через 40 минут полета, когда облачность кончилась, с левого борта снова появился незнакомец. На этот раз его захотели разглядеть повнимательнее. Сообщив на базу о своих намерениях, самолет резко изменил курс и пошел на сближение. В ответ на это аппарат тоже изменил курс и пошел параллельно с той же скоростью. «Через 15—18 минут полета неизвестный аппарат обогнал нас и молниеносно ушел вверх, исчезнув в синеве неба. Никаких антенн, надстроек, крыльев или иллюминаторов на этом диске мы не обнаружили. Не было замечено также ни выхлопов струй газа, ни инверсионного следа, а скорость его ухода была настолько велика, что это явление казалось каким-то сверхъестественным», — вспоминает В.И. Аккуратов». (Из книги — В.Г. Ажажа, «Иная жизнь», М.: Издательство «Голос», 1998).

Были в архиве и пленки с фотографиями уникального явления «тарелки» над пляжем в Пицунде. Мне рассказал об этом свидетель инцидента — архитектор Лен Волчек, вместо фото он предоставил рисунок.

Случай уникален тем, что «тарелку» сопровождал советский военный самолет, а ее полет над Черным морем носил явно испытательный характер. По деталям описания можно предположить, что это был аппарат на пьезокерамике, а испытывалась гироскопическая система стабилизации полета (но что-то не ладилось, и тарелка самопроизвольно меняла ориентацию в режимах зависания и движения). А может быть, это был «высший пилотаж», о котором говорил Данко?

Позиция «решительного скептицизма» помогает победе в случае с шамбалоидными фантазиями уфимца Мулдашева (они, впрочем, настолько наивны, что и скептицизма не требуется, достаточно здравого ума: ведь рассказы о биоэнергетике египетских жрецов — это просто сказка, которую Мулдашев на ходу сочиняет). Но та же методология в случае с НЛО не проходит, ведь тут не один-два сочинителя со своей придурью, а массив информации, с которым надо кропотливо разбираться.

Есть в позиции «решительного скептицизма» и специфическая опасность. Основываясь на современной научной картине мира, скептик признает в уфологии подоплеку, состоящую в проблеме доказательства инопланетной разумной жизни (в смысле «Есть ли жизнь на Марсе?»). С точки зрения теории самозарождения ДНК и последующего естественного отбора — почему бы и нет? То есть — инопланетяне прилетать могут. А потому закоренелый скептик, случись ему самому увидеть «летающую тарелку», может в два счета превратиться в неофита-уфолога.

Гораздо надежнее в этом смысле позиция так сказать «бытового агностицизма», которую занимает другой авторитетный исследователь — Николай Непомнящий. Я уже ссылался на его книгу «XX век. Хроника необъяснимого» и цитировал ее. Сущность такого агностицизма состоит в том, что он любое утверждение о реальности оценивает в параметрах «более достоверно — менее достоверно». Поэтому Непомнящий может себе позволить спокойно излагать фантазии уфологов о классификации инопланетян, считая их малодостоверными, и подчеркивать большую достоверность человеческого фактора в феномене НЛО.

(Эта версия к тому же и удобнее с позиций «экономии мышления», поскольку идея о пришельцах, согласитесь, объясняет не все, но создает много новых вопросов, которые в свою очередь нуждаются в ответах и мотивированных построениях.

Николай Непомнящий, как вы уже знаете, считает вероятным открытие антигравитации в ходе секретных военных исследований, а историю «тарелок» возводит к работам немецких инженеров времен Рейха. Последняя тема — крайне важна, рано или поздно мы узнаем, кто сделал большой вклад в разработку технологии НЛО. А пока отсылаю читателей к сайту

Luft '46 Gallery по адресу —

<http://www.roboterkampf.com/roboterhtml/htmlluft/bmw1.htm>

Обязательно посмотрите и вышеназванную книгу Николая Непомнящего — она полезна тем еще, что помимо информации по проблемам НЛО в ней дан пересказ зарубежных исследований о «Приорате Сиона», которые использовал Ден Браун, когда сочинял свой авантюрный роман «Код да Винчи».

(Это вторая часть книги-сборника Николая Непомнящего, она не связана логически с летающими блюдцами, но порождает неожиданные ассоциации — ведь голову Иоанна Крестителя принесли заказчице на блюде, а в России часто блюдец исполняет роль ведьминского кружка при гаданиях с вызовом духов... Есть все-таки мистика и в нашей тарелке!)

Хронологизирование изобретения можно оставить будущим историкам техники. Но мне лично кажется, что приоритет принадлежит Америке — в этом убеждает история самолета «Чейнс-Воут» XF5U-1 «Скиммер». Этот уникальный ЛА, спроектированный фирмой «Чейнс-Воут», был впервые показан публике в июне 1946 года. Все, кто видел его хоть раз, не стовариваясь, давали ему прозвища: «летающая сковородка», «шумовка» («скиммер»), «блинчик», «недопеченный пирожок», «летающее блюдо» и так далее. Это легко понять, если посмотреть на его внешний вид.

А история машины такова. (По материалам www.lanets.ru — «Летательные аппараты нетрадиционных схем».) В 1933 году видный американский ученый-аэродинамик Чарльз Циммерман провел серию опытов с крылом малого удлинения. Теоретические исследования показали эффективность данной схемы. После поддержки в НАСА конструктора летом 1937 года

пригласили работать на фирму «Чейнс-Воут». Здесь, пользуясь большим потенциалом лабораторий, Чарльз построил модель — электролет метрового размаха. Аппарат совершил ряд успешных полетов в ангаре. (Я не знаю, что здесь вкладывается в понятие электролет. — П.П.) В начале 1939 года в рамках конкурса на истребитель нетрадиционной схемы, в котором кроме «Чейнса-Воута» приняли участие фирмы «Кертисс» и «Нортроп», Чарльз занялся разработкой и постройкой легкомоторного V-173. Работа финансировалась ВМС США.

V-173 имел сложную деревянную конструкцию, обтянутую тканью. Два синхронизированных двигателя Континенталь А-80 по 80 л.с. вращали через редукторы огромные трехлопастные винты диаметром по 5,03 метра. Размах крыла 7,11 м, его площадь 39,67 м², длина машины 8,13 м. Шасси для простоты сделали неубирающимся, с резиновой амортизацией. После коротких пробежек и полетов на аэродроме фирмы в г. Стратфорде (штат Коннектикут) шеф-пилот фирмы Бун Гайтон 23 ноября 1942 года поднял V-173 в воздух. Несмотря на секретность программы, V-173 много летал и за пределами Стратфордского аэродрома, став «своим» в небе Коннектикута.

Параллельно с конструированием и испытаниями V-173 фирма «Чейнс-Воут» начала проектировать истребитель. Будущий самолет получил наименование по системе, принятой в ВМС: XF5U-1. Внешней формой XF5U-1 практически повторял V-173. Той же осталась и система управления. Гондола пилота и крыло-фюзеляж были выполнены из металла (двухслойные панели из бальзы и алюминиевого листа), весьма прочного и достаточно легкого. Фирма получила разрешение на проведение летных испытаний на хорошо оборудованном полигоне Мурок Драй-Лейк (Калифорния). Бун Гайтон поднял самолет в воздух в середине января 1947 года.

«Скиммер», как прозвали машину, с честью прошел программу испытаний, достигнув рекордной для того времени скорости в 811 км/ч. Этот неофициальный рекорд был взят на высоте 8808 м в форсажном режиме. Были продемонстрированы возможности вертикального взлета со специальной трапеции «по-вертолетному», винтами вверх, висение также «по-вертолетному». Однако программу внезапно закрыли. Основных причин две: финансовые затруднения на фирме (отказ от «Скиммера» стал самым про-



Самолет «Скиммер» вызывал к себе в США большой интерес публики. Его тоже именовали «Flying saucers» — летающая тарелка-поддонник, но почему-то от этимологического сходства мостик к генетической связи никто не перебросил...

стым способом сэкономить деньги) и тот факт, что уже шло перевооружение флота США на реактивную технику.

Весной 1948 года согласно инструкции ВМС с самолетов (есть данные, что их было сделано 15 штук) сняли все ценное оборудование, а корпуса превратили бульдозерами в металлолом. А деревянный V-173 примерно в это же время передали в музей при Смитсоновском институте, где он хранится по сей день. Вот такая история. И что меня удивляет — почему-то никто из «продвинутых уфологов» не обращает внимания на синхронность: первые «летающие тарелки» появились практически одновременно с испытательными полетами «Скиммера». Точнее — он им предшествовал, а потом был внезапно ликвидирован. Где сюжетная нить? Я думаю, что, по логике вещей, вихревой двигатель тарелок должен был сначала обкатываться в ходе испытаний на неких особых машинах, представляющих гибрид

самолета и электрокинетического ЛА. И аэроплан «Скиммер» для этой роли как раз годился. Его тарелочная форма не очень подходила для чисто самолетных маневров, но полностью соответствовала вихревому движителю, активатор которого, судя по всему, располагался на днище в вырезе мета-лиговой плоскости. Кстати говоря, в 1947 году Кеннет Арнольд встретил строй «летающих блюд» не круглого, а серповидного типа, и на его рисунках днища аппаратов украшены некими закругленными поддонами (мембраны — активаторы вихрей?).

Арнольд описывал: «Я решил, что вижу полет новых реактивных самолетов в летном строю... Продолжал наблюдать за ними, пытался увидеть хвост самолета, но хвоста не было. Разрезанное пополам блюдо для пирога с чем-то вроде треугольника сзади... Всего объектов было девять, бело-голубого цвета, а самый большой летел посередине. Иногда некоторые из них резко выскакивали в сторону, но тут же возвращались на свое место». (Похоже, что проблему стабилизации полета сначала пытались решить с помощью объединения нескольких ЛА в единую систему — так ребяташки на катке ездят по льду, взявшись за руки, помогая друг другу поддерживать равновесие.)

В том же 1947 году на острове Мори некий Гарольд Дал наблюдал систему из шести круглых объектов, причем с одним из них было что-то не в порядке — с него крошилась металлическая оболочка: «словно обрывки газет посыпались». Один из раскаленных листов, упав сверху, убил собаку Дала. (Подробный отчет Гарольда Дала можно увидеть на американском сайте <http://www.nidsci.org/news/lemonde.php>).

Наконец, в книге Маккаби, как я уже подчеркнул, приводятся рассказы свидетелей, датируемые концом 40-х и 50-ми годами прошлого века и показывающие картину как бы испытаний разного рода «тарелок» — и параметры у них разные, и формы, и двигательные системы, то наличествуют крылья, то нет, иногда видны «иллюминаторы» сбоку, бывает, что и «инверсионный след» остается и пр.

Доктор Маккаби в моей Guest book отметил:

http://res.krasu.ru/liq_ufo/gb.jsp?book=liq_ufo&size=10&page=6
bruce maccabee оставил сообщение в 22:34 01.07.2002

Thanks for referring to my book, THE UFO-FBI CONNECTION. However, I do not agree that the saucers were American secret craft (or the secret craft of any country).



Кеннет Арнольд демонстрирует рисунок: вот что он видел. Не очень-то это похоже на «тарелку», но зато напоминает некую переходную форму от классического самолета — к аппарату с активаторами вих-

Он, видите ли, считает, что это не секретные аппараты! Крайне странное заявление, ведь ему доподлинно известно, что в конце 40-х годов ПРАКТИЧЕСКИ ВСЕ, кто наблюдал «тарелки», считали их военными аппаратами США или СССР — это по его же публикации. Более того, в разных формах военные часто высказывали недовольство тем, что их не информируют о данного рода секретных разработках. А иногда вояки переходили и от слов к делу, пытаясь подсесть «секретчиков». Например, известный пресс-релиз о катастрофе в Розуэлле был передан прессе именно такими военными. И хотя все объяснили потом оплошностью офицера по связям с общественностью Уолтера Хаута, однако за этой утечкой, всполошившей все СМИ Америки, угадывалась воля более высокого начальства. То есть я подразумеваю, что военные в Розуэлле сознательно создали ситуацию, когда секретные службы вынуждены были ввести их в курс дела. И только после этого корреспондентам выдали версию о крушении экспериментального воздушного шара-зонда. В связи с Розуэллом хочу отметить, что, по воспоминаниям Дж. Марсела, собиравшего осколки разбившейся тарелки, там

были не только «небольшие куски как бы фольги», но и обломки брусьев из материала, похожего на бальзу. Вам это не напоминает о конструкции «Скиммера»?

Понимаю уфологов-фантазеров, но не извиняю: надо обладать изрядной наглостью, чтобы с серьезным видом перетолковывать факты наблюдений 40—50-х годов в инопланетном духе — ведь совершенно очевидна картина секретных испытаний летательного аппарата нового типа. Я уже не говорю, что большинство этих историй происходит в США как раз в районах скопления военных баз и секретных предприятий. Поэтому остается только посмеяться, когда Маккаби пытается столь неуклюже на меня «наехать»:

На сайте

<http://www.virtuallystrange.net/ufo/updates/2002/oct/m1>

1-020.shtml в разделе Russian UFO Theory наш Bruce Maccabee brumac@compuserve.com Date: Fri, 11 Oct 2002 сообщает:

Poluyan became internationally «famous» last spring for his publication of a book that explains UFOs. To my great surprise he based his secret US weapon explanation on my UFO-FBI book in which I argue that even the US military rejected the secret weapon explanation.

He used the data (information) in my book to argue the exact opposite of my conclusion.

Go figure!

Anyway, this new explanation is also bogus. Whereas two microwave beams of sufficient power and the proper frequencies that intersect at a very high altitude might well affect the «atmosphere». However, this is at such a high altitude that any effects that might possibly be seen would be extremely faint at night and not seen at all during the day.

It seems to me that the most likely visible effect would be some sort of modulation of the light from a pre-existing aurora display.

And, of course, this hypothesis could not explain low altitude unexplained lights/objects.

Маккаби направляет свою критику против частности — моего объяснения сверхскоростных огней в небе. Но и здесь его мнение не подкреплено научными аргументами, а голословно. Потом Маккаби удивляется тому, как это Полуян умудрился использовать информацию из его книги против него. Маккаби пишет: «В своей книге я утверждаю, что даже американские вооруженные силы отклонили объяснение НЛО в качестве секретного оружия». Это довольно странно, ведь в книге есть

рапорты, где как раз об этом заявляют эксперты ВВС — прямым текстом.

У меня нет сомнений, что вышеназванный доктор может быть отнесен к той особой категории людей, причастных к проблеме НЛО, которые знают правду, но в силу служебной принадлежности работают на ее сокрытие. А то, что таких людей довольно много, — тоже ясно. Они, между прочим, трудятся очень продуктивно, и результаты их деятельности занимают солидную часть общей информации, касающейся феномена НЛО.

Вот здесь-то — самое важное косвенное свидетельство! Именно их деятельность и является важнейшим доказательством военной природы НЛО — все эти бумажные игры в секретность и специальные операции прикрития. Ведь если перед нами планомерная дезинформация, то ее появление доказывает необходимость ее сочинения. Ну, вы поняли.

Посмотрим, к примеру, известный фильм о вскрытии тел инопланетян. Даже уфологи после долгих дискуссий в большинстве своем пришли к выводу, что здесь фальшивка. Но тогда вопрос: кто же и зачем тратил столько сил и средств для фабрикации кадров? Ответ сам напрашивается. И хотя добиться эффекта достоверности в этом деле не очень трудно — мы же знаем, на что способна фабрика киногорез из леса Holly, но гораздо сложнее состыковать фантастические грезы уфологов и мертвое тело, которое больше похоже все-таки на балаганного уродца или монстра из кинофантастики 40-х годов, нежели на «брата по разуму»¹. Киносюжет про «анатомирование пришельца» выглядит как триллер, а другой известный д/ф — видеоклип с «телепатическим допросом пришельца» — это уже явно комедия.

¹ Сегодня мы пошли в кино и угодили на фильм «Хостел» — показывают как три ангосакса приезжают в Словакию и попадают на фабрику смерти, где славяне платят деньги своим мафиозам за то, чтобы те доставляли им американских туристов — заказчикам приятно их мучить и расчленять на части. В фильме гноятся поленицы из отрезанных рук и ног, болтаются глаза на ниточке, пальцы с клочками кожи, головы с дырками (одного американца патологический бизнесмен из Братиславы сначала сверлил и расчленял, а потом сшивал)... Такая вивисекция — любимый сюжетец западной литературы и кинематографа, поэтому и картинка с расчленением пришельцев воспринята была на ура! Это пристрастие настолько сильно, что, фабрикуя ролик про инопланетян, даже логикой пренебрегли (ведь научное изучение неизвестного организма — это же не расчленение у судмедэксперта). А другой «инопланетный» сюжет — об экспериментах, которые ставят пришельцы над похищенными людьми, — имеет свой реальный прообраз: западные фармацевтические компании испытывают новые лекарства на «цветном» населении стран третьего мира.

Остается только посочувствовать заgrimированной обезьянке и тем ее родственникам рода Ношо, которые готовы верить всему, что им показывают. (Отрада рекламного бизнеса!)
Отдельная сага — про фильм о находке советскими военными «летающей тарелки» в уральском лесу. Этот сюжет вдруг продемонстрировали в США в 1998 году по популярному кабельному каналу, но в русской диаспоре сразу же начался хохот — некоторые детали формы, вооружения и техники не соответствовали реалиям Советской армии и выдавали американских постановщиков с головой (безголовых постановщиков?). К продвижению фильма на экран оказался причастен некий эмигрант из России, выступающий под псевдонимом Павел Стоунхилл. Поразительно, но этот деятель сумел создать себе такую саморекламу, что на Российском философском конгрессе даже ведущий секции «Наука и паранаука» Давид Дубровский порекомендовал мне связаться со Стоунхиллом как якобы экспертом по UFO.

СПРАВКА: Подробный анализ фальшивки был сделан известным русским уфологом Б.А. Шуриновым в работе «Черные страницы российской уфологии». Все расписано детально на русском: <http://boris-shurinov.info/profan/tnt2/tnt2.htm>; на английском: <http://boris-shurinov.info/uftnt/tnt2.htm>.
Об этом же Борис Шуринов сделал доклады на двух международных уфологических конференциях в Италии в 1998 и в 1999 годах.

А совсем недавно американский специалист по истории аэрокосмической техники Джеймс Оберг прислал мне письмо, где спрашивал, что я думаю о Стоунхилле, который стал довольно надоедлив. Я, понятное дело, ответил, что именно об этом «каменном холмике» думаю. Оберг согласился с оценкой, но сообщил, что упомянутый Стоунхилл ссылается на поддержку его деятельности со стороны российского уфолога Ажажи — показывает всем книжку с его дарственной подписью. Мне оставалось только сообщить адрес ажажистов Обергу, а ажажистам послать информацию о запросе Оберга и претензиях Стоунхилла. В общем — типичные обороты склокомотива.

В статье «Комсомолки» про НЛЮ и КГБ есть реплика Павла Поповича, сделанная в связи с той публикацией: «Посылали запрос в КГБ. Ответа сначала не получили, он пришел гораздо



Уродцы-пришельцы и пришельцы-обезьянки
из «документальных» фильмов.

позже. Я в то время был президентом Всесоюзной уфологической ассоциации, но года через четыре отошел от дел. И времени не хватало, и не понравилось, что дразги начались между уфологами. Сам я видел НЛО только однажды. Это было в самолете, который летел из Москвы в Вашингтон. Внезапно в поле нашего зрения появился светящийся треугольник. Некоторое время он шел рядом с самолетом со скоростью около 1000 километров в час, а потом без всяких усилий ушел вперед и пропал» («КП», 5 февраля 2003 г.).

Здесь уместно воспроизвести информацию, обнаруженную мной в одной книге. Оказывается, начиная с сентября 1990 года в Волгоградской области участились случаи наблюдения в ночном небе «странного треугольного аппарата» — появлялись

темные треугольники, на вершинах которых имелись огни, меняющие цвет в зависимости от режима полета. Далее цитата: «Но нет, заявил журналист Владимир Игоревич Лаговский, тогда работавший в газете «Рабочая трибуна», «этот треугольник вовсе не НЛО, а НЛО-подобный аппарат». По инициированному им расследованию оказалось, что «аппарат, возможно сделанный в России, имеет меньшие, чем у НЛО, размеры и чаще всего появляется вблизи Куйбышева-Самары (район аэрокосмической промышленности), в 400 километрах к северо-востоку от Волгоградской аномальной зоны, где появляются настоящие НЛО». Действительно, между двумя этими объектами была вроде явная разница. Например, зафиксированные «Космопоиском» следы от посадки треугольного НЛО имели размеры 80x50x50 м, в то время как НЛО-подобный аппарат оказался гораздо меньших размеров. По описаниям очевидцев, «российский 15-метровый летательный аппарат» имеет гладкое черное покрытие, сходное с покрытием «Стелс». Во время полета аппарат издает тихий шелестящий звук, он способен зависать на одном месте, двигаться с большой скоростью. Так описывал его В. Лаговский со слов наших солдат-срочников, служивших в части ПВО и случайно ставших очевидцами полета «черного треугольника». А то, что вскоре после утечки информации «солдатам прикрыли рот», Лаговский логично расценил как явный признак «секретности». Прошло всего несколько лет, всплыли многие секреты разрушенного СССР, но о строительстве и испытаниях в Куйбышеве треугольного аппарата так ничего и не «всплыло». Мало того, в частных частных беседах бывшее руководство военного округа вспоминало, что «все было не так, как описывал Лаговский», на самом деле наказали солдат «просто за болтливость — они попутно с наблюдением НЛО описывали и технические возможности своего поста РЛС». ... Члены «Космопоиска» и до и позже наблюдений «черного треугольника» были на многочисленных предприятиях Куйбышева-Самары, но нигде не видели следов производства (хранения, испытания) этого ставшего почти легендой аппарата. Так был или не был «треугольник»? Вероятнее всего, в этом случае за аппарат «made in USSR» приняли обычный НЛО. Очень хотелось найти следы такой техники у нас, и... нашли».

Это цитата из книги «Земные летающие тарелки», которую написали Чернобров и Александров (В.А. Чернобров, С.В. Алек-

сандров, «Земные летающие тарелки. Реальные проекты XX и XXI веков», М.: Изд-во «Вече», 2002, с. 74—75).

Я не мог обойти сей трактат вниманием, поскольку это единственная в России книга, где сделана попытка собрать информацию о «летающих тарелках», проектируемых землянами. Но вы уже поняли, как рассуждают авторы книги, для которых реальными могут быть только «обычные» неземные НЛО. Порой не знаешь — смеяться или плакать, соприкасаясь с творчеством всех этих «космопоисковиков»; с каким девственным наивом сообщают они, что, мол, не видели следов производства российских тарелок на заводах Самары-Куйбышева! Эти странные люди углядят изображение вертолета в египетском иероглифе, но тут их воображение перебинтовано крест-накрест...

В целом книга дает много информации — для общего плана. Но лишь в начале текста. Во второй половине книги излагается забавная история о том, как сотрудники «Космопоиска» делали машину времени. То есть они сколотили большой шар-многогранник из фанеры, покрыли его поверхность чешуйками из спиральных обмоток, заклеили все серебристой фольгой, а потом стали в обмотки ток подавать — по их мысли, так индуцируется электромагнитная волна, сходящаяся к центру шара, что и должно замедлить время. И время, конечно, стало замедляться, но об этом сообщалось в книге как-то невнятно и неопределенно. Зато рассказывалось, как студенты дурачили преподавателей, как на даче за городом «машину времени» собирали, как подопытных животных прикармливали — кот сбежал, почуяв опасность, а пса связали и в аппарат засунули, но он потом веревки разгрыз и фанерную стенку вышиб, и т.п.

И вдруг я понял, что вся наша уфология — это просто специфическая ролевая игра, вроде тех, где ребята мастерят себе мечики, щитики и кольчужки — и изображают эльфовоббитов и оркогоблинов.

В принципе здесь нет ничего плохого: в некоторые игры и серьезные люди охотно играют. Скажем, мой приятель, архитектор Евгений Минеев, автор интерьерных работ в элитных домах и дорогих заведениях Красноярска. Он сам шьет себе гусарско-драгунские мундиры и раз в год ездит в Европу на фестиваль, где любители наполеоновских войн повторяют битвы позапрошлого столетия. То есть люди могут играть в сказки, в рыцарей, мушкетеров, гусаров, а могут и в «Машину времени» или

в «Войну миров» с «Днем независимости». Беда только в том, что заигрались ребята, и вместо того, чтобы самим развлекаться и нам делать жизнь веселее, они начали людям врать, обманывать их и дурачить.

Но даже в этой специфической книге целая страница посвящена истории «Скиммера» Чейнса Воута и целая глава — российскому проекту «ЭКИП».

В 1995 году в «Комсомолке» мое интервью было проиллюстрировано фотографией так называемой саратовской «летающей тарелки». Этот аппарат, называвшийся ЭКИП (то ли «экология и прогресс», то ли «экранолет испытательный»), в то время получил известность в качестве ЛА нового типа. Я думаю, что так оно и есть — это тоже некий симбиоз турбореактивного летательного аппарата и электрокинетической воздушной подушки, обеспечивающей нужную подъемную силу. Вот как описывают технологию ЭКИП журналисты:

<http://www.rususa.com/news/print.asp?id=6105>

«РОССИЯ НАЧАЛА ПРОИЗВОДСТВО ЛЕТАЮЩИХ ТАРЕЛОК 7/2/2004

Свой вариант летающей тарелки изобрели в Саратове. Здешний аппарат уже вполне реален. Его можно, что называется, пощупать руками. На местном авиационном заводе ЭКИП он был создан еще в 1992 г., впоследствии «тарелку» так и назвали — ЭКИП. Со стороны чудо саратовской техники напоминает громадного майского жука. Кому-то кажется, что корпус его похож на сплюснутое семя чечевицы, кому-то он видится пилулей. Секрет ЭКИПа заключается в преодолении основной проблемы авиации — вибрации. Именно из-за нее у самолетов порой отваливаются крылья, трескаются фюзеляжи. Еще одна проблема — турбулентность, которая держит самолет, словно веревка. Все эти минусы саратовские изобретатели удивительным образом превратили в плюсы. ЭКИП взаимодействует с воздушными потоками. За счет вихрей образуется постоянное обтекание аппарата, что увеличивает его подъемную силу аж на 40%. Корпус аппарата также уникален — он работает и как крыло, и как фюзеляж одновременно».

В том же 2004 году в журнале «Популярная механика» появилась красочная статья «Прерванный полет. Русская летающая тарелка могла бы стать разведчиком-невидимкой или суперлайнером» («Популярная механика», октябрь 2004, № 10 (24),

с. 54—60). Статья многозначительно эпохальна тем, что в ней логически связываются американские работы над ЛА типа «Скиммер» и наблюдения Кеннета Арнольда, а пресловутых «пришельцев из Библии» и прочую мифологию поминают здесь, как курьез для развлечения. Что касается самого ЭКИПа, то о его конструкции мы и тут узнаем лишь в общих чертах.

Изучая статью, я обратил внимание, что все время поминается воздушная подушка, на которой аппарат должен взлетать-приземляться. Но воздушные подушки традиционной схемы для многотонного аппарата не годятся (когда-то такую идею высказывал авиаконструктор Бартини, но идею обсчитали — и оставили). В то же время метровая модель ЭКИПа, которая была испытана и летала (что зафиксировано на пленку), как раз и была снабжена воздушной подушкой — спрашивается: зачем, если его главный секрет в толстом крыле и управлении пограничным слоем? Вот и создается впечатление, что образование подъемной силы аппарата должно было идти именно за счет воздушной подушки вихревого типа, а традиционные турбины и крыло-корпус помогали стабилизировать аппарат и управлять им.

Инженер Лев Николаевич Щукин умер, так и не дождавшись реализации своего проекта, ЭКИП не доведен до осуществления — поэтому все мои домыслы остаются догадками. Остается также только догадываться, что за силы тормозят работу над этим аппаратом. Ведь не только первый образец у нас доделать не могут, но и какие-либо опыты с действующей моделью прекращены!

Возможно, учителя все еще есть какие-то сомнения, дескать, что-то автор много всего-всякого в одну кучу собирает — небось следы запутывает. Поэтому спешу внести последний штрих в законченную картину. По каналу Рен-ТВ 20 мая 2006 года продемонстрировали американский документальный фильм с говорящим названием «Розуэлл: окончательный анализ». В фильме тоже много всего намешано, но итоговый вывод вполне конкретен. Вывод этот сделан устами редактора американского журнала «Популярная механика» (наш российский «Поп. Мех.» — русская версия, издается филиалом в Москве). Господа! Я специально для вас записал фильм и перевел американский говор в печатный текст — с удовольствием привожу здесь мнение здравомыслящих людей из США.



Так представляют полет аппарата ЭКИП журналисты популярных изданий.

Вот слова диктора, рассказывающего о докладе ВВС США по Розуэллу в 1997 году — к 50-летию инцидента: *«Пытаясь объяснить возникновение слухов об инопланетном визите, ВВС США предали огласке многие секретные проекты правительства. Они надеялись закрыть это дело. В докладе ВВС, озаглавленном «Закрытие дела Розуэлла», впервые прозвучал этот термин. Но поставить точку в эпопее оказалось не так просто как хотелось бы. Ведь многие истории очевидцев, даже после раскрытия целой серии государственных тайн, так и не нашли своего объяснения. И сомнения не дают миллионам людей успокоиться. В рассекреченных документах эксперты нашли неплохое указание на то, что у правительства были свои секреты. Именно с этими проектами были связаны невероятные слухи о крушении НЛО».*

В фильме предоставлено слово Джиму Уилсону, редактору того самого известного журнала «Популярная механика». Он проводил свое расследование — изучил все рассекреченные материалы по делу Розуэлла и пришел к выводу: *«В действительности масштаб правительственных работ был значительно серьезнее».*

К ним относится и разработка 12-метрового линзовидного летательного аппарата. Этот корабль был предназначен для ведения боевых действия против СССР. Этот необычный по дизайну корабль теоретически мог вместить экипаж из 4 человек и летать на высоте до 500 километров. Полагаю, что огромное количество людей, видевших НЛО, в реальности видели именно эти корабли. А так же эти корабли могли стать причиной лучевых ожогов во время их полета. Да, это печально, но скорее всего это так. Хотя это не официальная информация».

А далее диктор в фильме говорит, что, по мнению Джима Уилсона и его коллег, такого рода проекты — лишь вершина айсберга, и заканчивает: «Рано или поздно правительству Америки придется рассказать всю правду о том, какие аппараты бороздили небо над пустыней Саккоро в Нью-Мексико начиная с 40-х годов. Но что бы ни скрывало правительство от общественности, это не имеет никакого отношения к инопланетной жизни».



СВЕТ С НЕБЕС

Прежде чем закрывать тему НЛО (хотя бы для читателей этой книги), хочу сообщить дополнительную информацию, касающуюся того сногсшибательного случая, о котором я рассказывал в «Ликвидации НЛО» в связи с фильмом компании Рен-ТВ. Помните?

«ГОЛОС ДИКТОРА: 4 октября 1982 года в 50-й ракетной дивизии РВСН Прикарпатского военного округа чуть было не произошел несанкционированный запуск стратегической ракеты. Все началось с того, что в 18:30 по московскому времени в небе над позициями дивизии появилось несколько непонятных летательных аппаратов, двигавшихся по траекториям, недоступным земной технике.

Камера показывает полковника Александра Плаксина, «ведущего эксперта Министерства обороны РФ по аномальным явлениям», он заявляет:

«В средней фазе наблюдения явления — было 21:30 по Москве — на командном пункте этого подразделения ракетных войск внезапно сработала автоматическая система управления боевым комплексом. На мгновение засветились все индикаторы вызывного табло, как при проверке, допустим, нештатной ситуации. И главное, засветилось табло «Пуск».

ГОЛОС ДИКТОРА: Прибывшая из Москвы высокая комиссия не смогла прийти к внятным выводам. Вся аппаратура командного пункта оказалась полностью исправной. След работы этой комиссии — вот этот «Список лиц, наблюдавших НЛО». Такое может вызвать смех, но много лет этот документ хранился в особых архивах Министерства обороны. Причины же ЧП так и остались тайной».

Случай был реален, реальна была и телепередача, где выступали должностные лица в мундирах Российской армии. Но вот какие игры разыгрались потом — об этом поведал редактор одного уфологического сайта:

«Полковник Борис Соколов рассказал американским журналистам, что на короткое время сигнальные лампочки на обеих контрольных панелях внезапно зажглись; это означало, что ракеты готовы к пуску — такое состояние является нормальным только после получения соответствующего приказа из Москвы. Заявление Соколова подтверждает рапорт, подписанный майором М.Д. Катаманом — помощником командира в/ч 52035 по связи. «4 октября 1982 года в 21:37, — гласит он, — я наблюдал спонтанное включение всех сигнальных огней на панелях». В течение пятнадцати жутких секунд база потеряла контроль над своим смертоносным оружием!

Одним из очевидцев появления НЛО над базой был подполковник Владимир Платунов. «Объект был похож на «летающую тарелку», какие показывают в кино, только без люков или иллюминаторов, без ничего, — заявил он в интервью программе «ABC-TV News». — Его поверхность была идеально гладкая. «Тарелка» сделала красивый разворот под прямым углом. Я никогда раньше не видел ничего подобного». Свидетели уже не боялись разгласить «военную тайну»: после распада Советского Союза дивизия была расформирована, а все здания и ракетные шахты — взорваны...

Официальные документы, подтверждающие рассказ Соколова и Платунова, были в 1993 году вывезены за рубеж среди огромной подборки рапортов, донесений и отчетов военной программы по изучению НЛО «Сетка-МО» и ее подпрограммы «Нить-3». Благодаря американским журналистам Брайану Грэшу и Джону Кнэппу, не пожалевших денег, мир наглядно убедился, что советские военные вовсю занимались изучением «тарелок»!

Бумаги, купленные предприимчивыми американцами, практически недоступны даже для западных исследователей. Но... похоже,

что им достались далеко не единственные экземпляры. В передаче «Военная тайна» Александр Плаксин продемонстрировал перед камерой внушительный «Список лиц, наблюдавших НЛО» 4 октября 1982 года над позициями 50-й ракетной дивизии РВСН.

Этот случай, как один из самых ярких в долгой истории военной программы изучения НЛО «Сетка-МО», полковник Борис Соколов не раз описывал перед камерой, ничуть не сомневаясь в его загадочности и необъяснимости. И вдруг в его совместной с Юлием Платовым статье, опубликованной в «Вестнике Российской Академии наук», читаем: «...5 октября 1982 г. (на самом деле 4, а 5 Соколову поступило экстренное сообщение о наблюдении НЛО. — М. Г.) в расположении одной из дивизий ракетных войск стратегического назначения, дислоцированной в районе г. Хмельницкий на Украине... с 18 до 22 часов многие военнослужащие дивизии и члены их семей (до 50 человек) стали свидетелями необычного для них красочного светового явления. В северном направлении достаточно высоко над линией горизонта появлялись на несколько минут, исчезали и снова появлялись похожие по форме на дирижабль яркие светящиеся объекты. Некоторые очевидцы утверждали, что видели на этих объектах темные, похожие на окна пятна, из которых иногда протягивались к земле дугообразные, светлые струи. Описанное событие, хотя и было достаточно впечатляющим, не стало бы предметом срочного доклада в Москву, если бы не одно сопутствующее обстоятельство. Во время наблюдения этого явления на пульте управления командного пункта дивизии загорелся контрольный транспарант, свидетельствующий о неисправности в системе запуска ракет. Спустя несколько десятков секунд транспарант так же самопроизвольно погас, однако сомнения в исправности аппаратуры у боевого расчета остались. В такой обстановке командир дивизии принял решение срочно доложить о кратковременной неисправности аппаратуры командного пункта дивизии в Генеральный штаб, связав неисправность с появлением в небе над расположением части необычных светящихся объектов.

Комиссия начала работать утром 6 октября и уже через два часа выяснила, что же видели ракетчики накануне вечером. Опрос очевидцев помог определить направление (практически на север от расположения части), в котором наблюдалось странное явление. Первым серьезным потенциальным источником НЛО на этом направлении оказался авиационный полигон 26-й воздушной армии в

белорусском Полесье, примерно в 400 км от места наблюдения. Запрос на командный пункт ВВС позволил установить, что на этом полигоне в то время, когда наблюдались аномальные световые явления, выполнялись упражнения по постановке осветительных авиационных бомб с последующим бомбометанием обычными бомбами с использованием оптических прицелов. Осветительные бомбы сбрасывались с самолетов на высоте около 10 км, после чего они опускались на парашютах, обеспечивая достаточную освещенность большой территории в течение 5—7 минут. Именно эти световые эффекты в ночном небе над белорусским авиационным полигоном и наблюдали военнослужащие ракетной части, удаленной на 400 км к югу.

Отработка действий по постановке осветительных авиационных бомб на белорусском полигоне производилась ежегодно по нескольку раз как в предыдущие годы, так и впоследствии, но только 5 октября 1982 г. эти эффекты смогли наблюдать на большом удалении от полигона. Линия горизонта для наблюдателей проходила над полигоном на высоте свыше 12 км, так что вся траектория движения осветительных авиационных бомб и связанные с ними световые явления происходили «под горизонтом». Это обстоятельство свидетельствует, что при определенных, вероятно, очень редких условиях в атмосфере возможно развитие эффектов сверхрефракции. Остается добавить, что неисправность в аппаратуре командного пункта никакого отношения к наблюдавшимся явлениям не имела, кроме того, что совершенно случайно совпала с ними по времени. Однако именно совпадение и послужило основной причиной срочного расследования этого события».

Тайна передачи «Военная тайна»: НЛО и Министерство обороны РФ — <http://pages.com.ua/news1004.php>.

Уфологи могут возмущаться лицемерием армейских офицеров, которые так прячут правду, что теперь и не разберешься — в каком из заявлений она звучала и звучала ли она вообще? И я — тоже не могу знать. В «Ликвидации НЛО» высказал гипотезу, что это был «мессидж» для американцев, дескать, хватит летать над нашими ракетно-ядерными объектами. А теперь малость засомневался — испытания световых бомб тоже могут все объяснить. Но тогда зачем рассказывать с экранов ТВ про «тарелки» над ракетной базой? В общем, запутаешься в этих бумажных прятках, можно разложить пасьянс и так, и этак.

Еще ярче проявляются логическая комбинаторика и хаотическая неопределенность, когда делаются попытки охватить единым взглядом всю проблематику НЛО. Это становится ясно при анализе особого мнения, которое в нашем заочном судебном заседании высказывает «еретик среди еретиков», свидетель особого рода — известный ученый и компьютерный бизнесмен Жак Валле. Я должен познакомить вас с его точкой зрения потому, что она, хотя и не совпадает с моей, в целом ее подтверждает. Сказанное звучит парадоксально, но такие «подтверждающие расхождения» образуются, если логические направления сходятся где-то в дальней перспективе. Мне интуитивно кажется, что такой пункт *соприкосновения у нас имеется* — и в последующих главах книги это прояснится. (Напомню читателям, что в период, когда секрет НЛО мне не был еще известен, я издал в начале 90-х годов брошюру «Разум из космоса», где излагал точку зрения, практически совпадающую с той, что высказывает Жак Валле.)

Коротко. Жак Валле начинал как астроном в парижской обсерватории в 60-е годы XX века и уже тогда впервые столкнулся с наблюдениями НЛО. Затем он стал пионером в области компьютерной обработки научной цифри и на этом поприще заработал солидный авторитет и деньги. Он уехал в США, занялся своим бизнесом и, будучи в финансовом отношении независимым от академического истеблишмента, позволяет себе по-научному заниматься тем, что считает важным. Он не стесняется, высказывая рискованные суждения. Одни названия его книг чего стоят: «Запретная наука», «Анатомия феномена», «Посланцы обмана» и т.п.

Этот ученый постарался собрать полную базу данных по феномену НЛО, а потом на основе компьютерной обработки вывести некоторые определенные обобщения. Во-первых, был сделан вывод: «Явление существует». Причем: «Явление характеризуется своими физическими следами. Восемьдесят процентов всех случаев имеет тривиальное объяснение. Но я говорю о самой сути феномена. Похоже, что при этих явлениях в малом объеме пространства заключено большое количество энергии; похоже, что в этом явлении, кроме всего прочего, присутствует импульсное микроволновое излучение. О влиянии импульсного микроволнового излучения на мозг известно немного, поэтому вполне возможно, что некоторые истории, которые рас-

сказывают люди, вызваны именно галлюцинациями у вполне правдивых очевидцев — у очевидцев, которые НЕ ЛГУТ». Жаку Валле как ученому важны не красочные рассказы, а бесспорные свидетельства. Он заявляет: «Я получал множество сообщений на условиях конфиденциальности от людей, работающих в науке и в бизнесе. Вице-президент ИВМ отвел меня в сторону после конференции и спросил: «Вы тот самый Жак Валле, который интересуется НЛО?» И он рассказал совершенно классическую историю близкой встречи с НЛО, которая произошла с ним и с членами его семьи в северной части штата Нью-Йорк».

СПРАВКА: Жак Валле специально для скептиков всегда держит наготове документированные фотосвидетельства, вроде снимка, сделанного с самолета аэрофотосъемки в Коста-Рике в 1971 году. Дискообразный объект снят достаточно крупно, сверху и чуть сбоку, он отлично виден, поскольку зафиксирован на темном фоне озера Лаго-де-Коте, побережье которого фотографировалось. О самолете, с которого сделана фотография, известно все — скорость, высота. Видно, что объект очень большой, из твердого материала. Правительство Коста-Рики передало Валле и негативы этой аэрофотосъемки, которые были подвергнуты профессиональной экспертизе с установлением подлинности.



Во-вторых, Жак Валле смог бесспорно установить, и это очень важно, что существует целенаправленная работа спецслужб США и Великобритании по распространению дезинформации о НЛО и в засекречивании свидетельств. (Рассказ очевидца-летчика, который записал Валле: «Когда я приземлился, меня ожидал один парень в синих джинсах и свитере, который сказал: «Ты там наверху ничего не видел». Тем временем другой парень с отверткой откручивал камеру с фюзеляжа».) Жак Валле считает, что ложь служит в качестве прикрытия: «В больших масштабах идет разработка различных проектов, которые должны быть где-то испытаны, время от времени их надо замаскировать под что-то другое».

Тем не менее Жак Валле делает третий вывод, который уже вызывает сомнение: «Феномен НЛО существует, он существовал с нами на протяжении всей нашей истории. Это физическое явление по своей природе, и оно остается не объясненным в рамках современной науки. Оно представляет собой уровень сознания, который мы еще не распознали, сознания, могущего манипулировать измерениями вне рамок времени и пространства, как мы их понимаем». Жак Валле собрал огромное число фрагментов народных эпосов и сказаний, где описываются случаи, похожие на контакты с НЛО. Но здесь уже им проявлена тенденциозность. А главное, остается непонятым — зачем он сваливает в одну кучу «контакты с феями» и фотографии дискообразных аппаратов из твердых материалов?

Дело в том, что Жак Валле хочет представить феномен НЛО как доказательство новой картины мироздания, которую, как он заявил, вместе с ним разделяют многие программисты-сетевики и которая родственна восприятию древних мистиков. Он предлагает отвергнуть традиционную научную модель бесконечно пустого пространства, напичканного звездами и планетами, которые энергетически взаимосвязаны полями, материальными волнами и потоками частиц. «Если НЛО представляют собой физическую реальность, они определенно нарушают все наши представления о реальности. Существуют надежные сообщения о материальных НЛО, которые становились нематериальными и исчезали на месте». Его теория о НЛО и других паранормальных феноменах содержит метафору «информационной вселенной», в которой время и пространство и любые другие возможные измерения действуют как некая космическая база данных: *«Вы можете составить самостоятельное представление о реальности, если рассмотрите мир как собрание событий или случаев (как это делалось в философии окказионализма в одиннадцатом веке), а не как собрание материальных объектов, перемещающихся в трехмерном пространстве с течением времени. В реальном мире информация и энергия, по сути, являются одной и той же физической величиной. Во Вселенной, рассматриваемой как совокупность «информационных событий», вы должны ожидать совпадений, телепатии, путешествий во времени, множественных реальностей — всего того, что представляется невозможным в четырехмерной энергетической вселенной».*

Эти высказывания взяты мной из интервью 1995 года by Jonathan Van kin and John Whalen. Там же на контрольный вопрос корреспондента: «Так что же, реальность — это как компьютерная база данных в том смысле, что правильный поиск слова или заклинание могут привести к тому, что частичка информации — НЛО, призрак или другая аномалия — материализуется?» Жак Валле честно отвечает: «Если вы считаете реальность программным обеспечением Вселенной, то всего только и необходимо, чтобы кто-нибудь изменил одну запятую в программе — и кресло, в котором вы сидите, перестанет быть креслом!» После 1995 года прошло 10 лет, и теперь многие люди хорошо знают предложенную модель реальности — она изложена очень подробно в фильмах — «Матрицах». И у меня закрадывается подозрение: а не потому ли в этой кинопритче показаны технологически правильные «летающие тарелки», что создатели фильма и наш Жак Валле одного поля ягоды? Беда только в том, что можно сколь угодно многосерийно и с разных сторон рассматривать «информационность», «голографичность», «виртуальность», «магичность» окружающей нас реальности, но остается непонятным — почему физически реальные диски со всеми их светящимися зонами и СВЧ-излучением не могут быть обычными машинами вполне материального и земного происхождения? Нет, профессор, что-то тут вы слишком мудрено закрутили¹. Таким образом, подход Валле никак мою точку зрения из реальности не стирает. Ведь магия — магией, но конкретный дисколет на воздушной подушке из тороидальных вихрей летит не на зов колдуна, а на российскую военную базу — для наблюдения и фотосъемки. А с чем я, пожалуй, соглашусь, так это с тем, что традиционная физическая картина мира нуждается в радикальной переделке. Правильное понимание вихревых процессов во всем их многообразии требует серьезного изменения в ныне действующей научной парадигме, сиречь — в мировоз-

¹ Корабли «на воздушной подушке», маневрирующие в трех фильмах «Матрицы», — это, конечно, типичные летающие тарелки с электрокинетическими двигателями. А теорию «информационного управления» в этом фильме излагает некий «француз», так что наше предположение о причастности к данному фильму Жака Валле — более чем правдоподобно. Тем более что его в качестве консультанта своих фантастических лент уже привлекал Спилберг. Но тогда, получается, Валле прекрасно знает о технологии НЛО, а про информационные реальности рассуждает для отвода глаз? Будем надеяться, что рано или поздно удастся разобраться в этой запутанной ситуации...

зрении. Об этом вы, если кому интересно, можете прочесть в электронном научно-популярном издании «Квантовая магия», что редактируют физики из российского научного центра в Черноголовке. Я сам в этом журнале публиковался и могу свидетельствовать — подход редакции вполне серьезен. Это вам не игрушечные «космопушки». Что касается терминологического происхождения самого выражения «квантовая магия» — тут взято название одной из глав книги известного английского физика Роджера Пенроуза про «ум короля» и фракталы многолистные.

Все эти мудреные вопросы мы еще затронем, когда будем разбираться с научной пирамидой и другими гиперчисловыми построениями. А про Жака Валле так подытожу: хитрый француз знает больше, чем говорит, и умеет создавать нужные впечатления. Как это ловко он ввернул про «философию окказионалистов одиннадцатого века»... Вот, натурально, машина времени в серебряной суперобложке!



КНИЗУ И КВЕРХУ

Кому — что, а меня заинтересовала малоизвестная этимологическая неувязка.

В русском языке все предлоги способны исполнять роль приставок. (Помните белый стих-свиток: «по-летел — раз-летелось»?) Однако среди всех предлогов есть один аномальный, который в качестве приставки не используется, хотя — по смыслу — должен бы. Только почему-то никто не говорит «к-летел» для обозначения направленного полета. Скажут «летел к». Откуда взялся нетипичный предлог «к» — не ясно. Удалось найти только пару случаев, где букву «ка» можно вернуть в начало слова. Два брата: «книзу» и «кверху». Если они, эти кентавры, вам не понравятся, придется смириться — заголовков главки задан с необходимостью. «КНИЗУ» — обозначает смертельное завершение полета убийственной ракеты, «КВЕРХУ» — выражает смысл взлета птицы.

Ниже я воспроизведу одну свою публикацию, содержание которой в некоторой мере вам уже ведомо. Вы даже знаете о престранном источнике информации — имеется в виду тот фантастический военный космонавт, которого я увидел во сне, а потом рассказывал о нем Физику. Но помимо сновидческих сущ-

ностей будут здесь и вполне рациональные сведения, в частности и те, которые так не понравились моему оппоненту из США доктору Маккаби и фанатам уфологии из газеты «Тайны XX века». О последнем критическом выпаде я сообщил своему rep-friend Danko, а он отреагировал новой порцией знаний. (Потом узнаете.)

Парадокс же в том, что некогда сам Danko подверг мою гипотезу о космических камикадзе уничтожительному заушению. Проще говоря, раздолбал в пух и прах. Поэтому нижеследующий текст устроен по принципу «тезис — антитезис»: моя «страшилка» про ядерных убийц и убийственная критика ее инженером Danko. (Одновременно сообщает он кое-что и о реальной террористической атаке против Америки.) Все — фрагменты из нашей переписки осенью 2002 года. Засим: мое послание Д. Приймаку осенью 2005 года + его ответ мне. И — главная интрига: последнее большое письмо, опубликованное им в гостевой книге сайта «Ликвидация НЛО» — сразу же после появления моей статьи в «Комсомолке». Последнее поясню. Суть вот в чем. Невозмутимый Danko ничем не обозначил своего отношения к публикации в «КП» — со всеми ее нелицеприятностями, но зато он неожиданно разместил в guest book потрясающе интересное эссе о тайнах полета птиц. И тут я вдруг понял, что этим жестом Danko дал понять заинтересовавшимся читателям, заглянувшим на сайт, что он — инженер Приймак — реально существующий человек, обладающий эксклюзивной информацией. (Кстати, помните в фильме «Красная жара» Шварценеггер играет русского спецмента по фамилии Danko? Схождения реальности и литературных сюжетов во всей этой истории просто на каждом шагу...)

<http://nuclearno.ru/text.asp?3816>

Российский сайт ядерного нераспространения

Гражданский Центр ядерного нераспространения

Павел Полуян, ПРАВДА.Ру, 11 сентября 2002

ПРИЛЕТЯТ ЛИ В АМЕРИКУ РАКЕТНО-ЯДЕРНЫЕ КАМИКАДЗЕ?

Есть легенда, что первые баллистические ракеты с атомным оружием были пилотируемыми. То есть, кроме ядерной боеголовки, были они оснащены и кабиной для военного-космонавта, который мог доставить «посылочку смерти» в назначенную точку. При всей

фантастичности этого сюжета есть в нем определенная логика: ведь в конце 50-х годов о системе точного наведения не могло быть и речи, а гибель камикадзе на терминальной грани войны и мира для него лично была бы ничуть не страшнее радиоактивного поля брани. Ракета — не снаряд из пушки, траекторию которого задают начальные условия старта, скорость и ориентация орудия. Пока двигатель ракеты разгоняет ее, пока отделяются ступени носителя и пр. — действует множество непросчитываемых факторов, способных увести атомный снаряд далеко от цели. Фактически баллистическое оружие сначала было аналогично древним катапультам, с помощью которых забрасывались в крепость противника «поражающие факторы». Именно поэтому и строилось такое количество боевых ракет, чтобы площадь поражения наверняка «накрывала» бы нужную точку.

Все это не досужие домыслы: отсутствие эффективных систем наведения даже стало сюжетом популярной в 60-е годы кинокомедии «Бей первым, Фредди!», где шпионы боролись за овладение «военным секретом» — почтовыми голубями, которые помещались внутри ракет и «управляли» ее полетом. Понятно, что человек в этой роли был бы эффективнее.

Так или иначе, но развитие систем наземно-надводно-спутникового наведения и флот атомных субмарин, оснащенных ракетным оружием, избавили лидеров военной гонки от необходимости держать наготове подразделения космических камикадзе (если таковые вообще были, ведь, повторяю, речь идет о легенде, хотя и правдоподобной). Отмечу, что именно работоспособность систем наведения подтолкнула к «ядерному разоружению», а отнюдь не «добрая воля» Горбачева и Рейгана — ведь отпала необходимость в огромных арсеналах, где отсутствие точности попадания компенсировалось количеством ракет.

Все эти аспекты проблемы надо учитывать, чтобы правильно оценить характер вызовов, которые могут быть предъявлены человеческой цивилизации в новом веке.

Суть проблемы в том, что только индустриально развитые и технологически продвинутые страны могут позволить себе содержание дорогостоящей системы наземно-спутникового наведения, благодаря которой заданная траектория полета ракеты каждый миг отслеживается, а при отклонении от нее — посылаются корректирующий командный сигнал. А вот для страны, которая уже имеет ракетоносители и ядерное оружие, но не владе-

ет системой наведения, выход из ситуации — единственный. Очевидно также, что такая страна может иметь считанное количество пилотируемых ядерных ракет, но все лидирующие страны будут вынуждены с ней считаться.

Казалось бы, общенациональная противоракетная оборона может обеспечить защиту. Но, во-первых, никакая система не дает стопроцентной гарантии, а во-вторых, ее появление само по себе изменяет условия задачи так, что обнаруживаются новые логические варианты. Рассмотрением таковых мы сейчас и займемся.

Известно, что противоракетная защита Москвы обеспечивается ракетами-перехватчиками. В отличие от США, Россия обладает отработанным технологией, позволяющей по трем радиолокационным пеленгам отследить полет агрессора и точно привести свою зенитную ракету ему на перехват. Известно также, что попытка распространить эту систему на всю территорию СССР вызвала у соперников настоящую панику и США добились-таки прекращения строительства «Красноярского радара», что сооружался около Енисейска и должен был обеспечить работу общенациональной российской ПРО.

В США подобная система пока только отрабатывается, ее доведение до рабочего состояния потребует длительного времени и больших средств. Однако дает ли она достаточную гарантию? Целесообразно ли ее создание? Об этом читатели могут подробнее узнать из книги Андрея Шмарыгина «СОИ глазами русского полковника» (есть в Интернете) или же из статей американского научного обозревателя Джона Хоргана (John Horgan).

Самый простой способ прорвать такую ПРО — это массированный удар большого количества ракет и боеголовок. Но самое интересное в том, что и отдельные атомные камикадзе могут легко преодолеть ее, если экипаж готов к встрече с радиоуправляемыми перехватчиками. К тому же он может применить и различные средства, сбивающие с толку радары, отслеживающие его «последний путь». Таким образом, внедрение ПРО приведет только к новому этапу вооружений, когда на смену баллистическим катапультам придут баллистические «летающие крепости», способные прорывать оборону, отстреливаясь от перехватчиков и пуская «дымовые завесы» из алюминиевой пыли, отражающей радиоволны.

К этому же варианту приводит и второй важный принцип, который может быть использован в противоракетной обороне. Речь идет об искусственной ионизации верхних слоев атмосферы, ко-

торая вроде бы должна воспрепятствовать нормальной работе наземно-спутниковой системы наведения.

В последнее время в российских СМИ поднимается ажиотаж вокруг построенной США на Аляске установке HAARP: в июле (2002 г.) было опубликовано «Парламентской газетой» тревожное обращение депутатов Государственной думы. Наши законодатели обеспокоены тем, что американцы смогут с помощью системы HAARP нагреть атмосферу так, что любая баллистическая ракета будет сгорать на подлете, а такое нагревание, дескать, приведет к необратимым последствиям для всей планеты. Конечно, можно себе представить самые ужасные явления — известно, к чему ведут даже самые незначительные колебания температуры воздушной среды: тайфуны, заморозки, наводнения. Однако у таких страхов нет никаких оснований просто потому, что «поджарить» атмосферу таким образом невозможно. Любой школьник, знающий физику, сможет рассчитать, сколько энергии понадобится для нагревания атмосферы до такого состояния, а посчитав — убедится: подобная затея неосуществима. Да и зачем? Как атмосферу ни нагревай, ракета в ней не сгорит, а спокойно долетит до атакуемой территории — ведь это все равно что прятаться от стрелы арбалета за пламенем костра или сбивать пулю газовой горелкой.

Читатель вправе задать вопрос: неужели наши депутаты такие недалекие? Ведь для чего-то строилась эта недешевая система американцами? Объясняю: для того, чтобы с помощью ионизации атмосферы — своего рода искусственных «северных сияний» — создавать непреодолимые помехи советской системе наведения баллистических ракет.

Здесь следует сделать кое-какие пояснения.

В некотором царстве и в некотором государстве физики обнаружили интересный эффект: оказалось, что там, где пересекаются два радарных луча с определенными характеристиками, возникает ионизация — свечение воздуха. В небе появляется рукотворная «звездочка», точнее, высокоатмосферная «лампа дневного света». Если скоординированно двигать радарные лучи, этот «зайчик» начинает бегать по небу, производя на наблюдателей ошеломляющее впечатление. Такие высокоатмосферные НЛЮ породили множество легенд о необычной способности «летающих тарелок» носиться чуть ли не быстрее скорости света, зигзагообразно меняя курс. Если вы вспомните, как в детстве гоняли «солнечный зайчик» по стене далекого здания, то легко поймете тайну таких «неопознан-

ных летающих объектов». Что касается других, более реальных, «летающих тарелок», то о них я написал отдельную книгу «Ликвидация НЛО». С ней можно ознакомиться в Интернете сразу на нескольких сайтах (например: www.krasu.ru) — та проблема тоже относится к гонке вооружений, но в иной области.

Что же подвигло наших депутатов написание столь патетического письма? Откуда взялась легенда об «абсолютной защите» против ракетного удара, которая якобы есть у американцев? Об этом читатели могут узнать из книги новосибирского физика-ядерщика академика Э.П. Крулякова «Ученые с большой дороги» (М.: «Наука», 2001), где рассказывается об «отце-вдохновителе» программы чудо-оружия, отечественном авантюристе Р.А., который умелыми пропагандистскими действиями «выбивает» из госказны большие средства на разработку противоракетных СВЧ-вооружений.

Панику депутатов радостно протранслировала популярная газета «Совершенно секретно» (№ 8, 2002), где в статье «РВЧ — новейшее сверхоружие» доказывается, что злокозненные американцы используют разработки сербского гения Николы Теслы (того самого, который в свое время одарил человечество схемой использования переменного тока). Никола Тесла открыл также дистанционную ионизацию — и это специалистам хорошо известно. В Красноярске, например, в одной из лабораторий Сибирской аэрокосмической академии разработано устройство для использования этого эффекта в коммерческих целях: неоновые лампы рекламных установок светятся без подводки проводов и «пускателей» — им не страшны ни дождь, ни снег. Поэтому «Совершенно секретно» нагнетает панику совершенно зря — к противоракетной обороне все это имеет только косвенное отношение.

Наши депутаты не только сами оказались в заблуждении, но невольно сработали на американский «пиар» — создали впечатление, что у США есть нечто, что может их защитить от ракетного удара. На самом деле искусственные «северные сияния» спасают только от системы точного наведения ракет и вполне понятно, почему антенны на Аляске не используются — СССР больше не угрожает ядерной безопасности США, а от атомных камикадзе рекламными светозффектами не защитишься.

О геофизических последствиях «модификации ионосферной плазмы» можно гадать, и опасаться негативного влияния этого процесса на погоду, общепланетную радиосвязь, мировую энергосистему, навер-

ное, следует. Однако гораздо важнее подумать, как повлияет это «достижение науки» на векторы военного соперничества?

Сейчас многие страны имеют и баллистические ракеты, и ядерное оружие. До сих пор их стратегическое применение однозначно связывалось с системами наземно-спутникового наведения. Теперь же этот вариант исключается, и единственным видом ядерной войны станет атака космокамикадзе на баллистических ракетных «штурмовиках».

Американская трагедия, год назад потрясшая весь мир, становится символом войны XXI века.

Ваше мнение (комментарий к статье)?

Aleksei: Vse eto kone4no verno, no ho4u skazat es4e nemnogo o sistem «HAARP». Deistvitelno «HAARP» bolshe sluzit dlja sozdanija pomeh sisteme navedenija bolesti4eskih roket, no koncepcija «HAARP» ona ne prednazena4ena dlja sziganija samoi raketi, raketa budet uni4tozatsja mehani4eski, eto toze samoe 4to samolet popodet v turbulentnii potok tolko potok s temperaturoi plazmi.

Из письма Данко:

Как работает система наведения ракет на цель.

Ракета стартует и летит по траектории, вершина которой должна находиться в верхнем слое стратосферы как можно точнее над целью. При подходе к вершине ракета должна иметь скорость лишь ненамного более нулевой. Последняя ступень ракеты имеет небольшой тормозной двигатель, способный окончательно погасить скорость ракеты относительно Земли.

Гашение скорости производится поэтапно, с непрерывным контролем географических координат с помощью приемника спутниковой системы глобального позиционирования (GPS).

Когда скорость погашена, отделяется боеголовка — «ядерное копьё», которое начинает падать строго вертикально в центр цели. Все. С этого момента любая ПРО бессильна. Раньше надо было сбивать.

Отклонение от центра цели, при ее достижении, +/- 200 метров.

Использование камикадзе в баллистических ракетах.

1. Через несколько минут после взлета от камикадзе останется только студень. Ускорения всех ракет, кроме специальных, спроектированных для доставки человека в космос, намного превышают предельно допустимые для человека. Чем медлен-

нее должна лететь ракета, тем больше ее стартовый вес, тем дороже ее изготовление. Поэтому людей доставляют медленными сверхдорогими ракетами, а грузы — быстрыми, дешевыми (транспортными).

2. Стартовый вес ракеты не должен отклоняться от заданной нормы более чем на 10—15 килограмм. Иначе нельзя предугадать, в какую страну она прилетит. Вес камикадзе, даже карлика, в скафандре со специальным креслом превысит эту величину.

3. Ракета с демонтированным кожухом выглядит так, как будто кожух и не снимали — весь ее объем полностью занят: электроникой, механизмами, системами, баками с топливом, окислителем, двигателями. Для камикадзе нужно будет делать дополнительный отсек — видимо, удлинить ракету куском трубы соответствующего диаметра. 100% гарантия, что ракета теперь уже никуда не полетит — скорее всего упадет и взорвется недалеко от старта. Потому что это уже другая ракета, а все оборудование осталось от прежней.

4. Внутренности ракеты в полете нагреваются от 200 до 400 градусов, в зависимости от удаления от кожуха. Только некоторые блоки электроники и инициирующий заряд взрывчатки в боеголовке имеют принудительное охлаждение. Камикадзе изжарится.

5. Что будет делать камикадзе в полете? Смотреть в окна, встроенные в его отсек? Во второй, самой интересной фазе полета он будет видеть только яркое плазменное пламя, которое начинается от головного обтекателя боеголовки и продолжается далеко позади нее.

6. Чем будет управлять камикадзе? В заключительной фазе полета — из стратосферы на землю — летит только боеголовка и прикрученный к ней кусок трубы с камикадзе. Двигатели остались в последней отделившейся ступени, но и они были неуправляемые.

7. Скорее всего действовать террористы будут по сценарию 11 сентября — захват современного ракетного комплекса людьми, которые уже проходили службу на таких комплексах, введение необходимых данных в систему наведения и пуск ракеты в сторону выбранной цели.

Перед 11 сентября террористы побывали в башнях ВТЦ, определили координаты центров башен с помощью карманных приемников GPS. Цена приемника в свободной розничной продаже —

\$100, вес — 150 грамм, точность позиционирования ± 15 метров. Захватив самолеты и избавившись от летчиков, они ввели в бортовую навигационную систему новый маршрут полета (это единственное, что они хорошо изучили в полетной школе), одной из точек которого были координаты центров башен ВТЦ. А так как самолеты в режиме автопилота пользуются той же самой системой GPS, то они и попали точно по центру башен. Если бы террористы имели парашюты, то они могли бы спастись, а самолеты сами бы доделали остальное. Их вполне можно классифицировать как группу захвата современного оружия с системой наведения. Все летчики-эксперты в один голос утверждают, что, управляя «Боингом» вручную, попасть в башни вообще невозможно — либо самолет проскочит мимо, либо при попытке резкого поворота вблизи башни, когда становится заметно, что пролетаешь мимо, самолет развалится от перегрузки.



СПУСТЯ ТРИ ГОДА

Уважаемый Данко!

В газете «Тайны XX века» (есть такой цветной таблоид) была заметка по поводу публикации в «Комсомольской правде» — «...Пересказывать дальше это невероятное сочинение нет сил. Вот так отсутствие информации, хоть немного продвигающей нас к пониманию сути НЛО, рождает небывлицы вроде рассказов Полуяна и Приймака».

Так что, как разоблачители НЛО мы уже попали в историю. Всего доброго.

Павел Полуян.

Danko Priimak

inventrace.com

Кому: Павел Полуян an2002@mail.ru

Дата: 26 Сен 2005

Тема: Оседлав ступу-2

Здравствуйте, Павел.

Попали (или влипли?) в историю и остановились?

Не помню, писал я Вам или нет об источнике энергии тарелок? Там все доходчиво объясняется. Можно было бы опять запустить имеющийся материал, но с дополнениями.

Еще я Вам намекал о том, что цивилизация на Земле разделилась на интеллектуалов, изготовителей-продавцов и покупателей-вещей-которые-им-выделены — это основное население Земли.

Если развить и это — то тому, кто еще сомневается, говоря, «если тарелки уже делают, то чего мы по воздуху да в космос по старинке летаем на самолетах да ракетах?», сразу же станет понятно: еще не все деньги за нефть у нас вытащили, чтобы переходить на электромобили и тарелки. Для убедительности — погодой-то ОНИ уже управляют — вот 2 последних урагана — Катрин и Рита — цены на нефть прямо-таки фантастически взвинтили. То есть можно претензии плавно с американцев на новых злодеев переместить, от которых уже и Америка страдает.

С уважением — Данко.

Этот материал помещен в Вашу guest book (krasu.ru)

С уважением — Данко.

О ПОЛЕТЕ ПТИЦ

Определяющей составляющей машущего полета все исследователи единодушно называют высокое соотношение мускульной силы к весу, что, бесспорно, у птиц наблюдается. Однако расчеты показывают, что затраты мускульной энергии на отбрасывание воздуха вниз (для поддержания заданной высоты) и назад (обеспечение заданной скорости) таковы, что изначально сытая птица должна упасть от полного истощения, в лучшем случае через пару десятков минут полета. Налицо феноменально высокий, необъяснимый с позиции законов аэродинамики коэффициент полезного взаимодействия с воздушной средой. В теорию машущего полета не укладывались следующие экспериментальные факты:

1. На относительно небольших расстояниях от машущей крыльями летящей птицы не наблюдается движения воздуха. Выходит, птица никак не может получать реактивного импульса, отбрасывая воздух, потому что она его не отбрасывает.

2. Движения крыльев в полете явно не способствуют отбрасыванию воздуха, а больше напоминают движения ладоней человека, замешивающего на столе кусок теста.

3. На кадрах видеосъемки, при большом увеличении, видно, что мелкие перышки и пух, которыми покрыта нижняя поверхность тела и крыльев, изогнуты в направлении полета, а не прижаты в

противоположную сторону набегавшим потоком воздуха, как следовало бы ожидать.

4. При неожиданном порыве ветра птица полностью теряет способность удерживаться в воздухе, камнем падает вниз и только после нескольких «судорожных» взмахов крыльями восстанавливает нормальный полет.

5. Птица способна зависать в воздухе вертикально — головой кверху, хвостом вниз, совершая при этом практически такие же движения крыльями, как и при горизонтальном полете.

ОСЕДЛАВ СТУПУ

Необходимость в небольших, бесшумных, экономичных носителях аппаратуры для наблюдения с высоты за местностью позволила поставить дорогостоящий эксперимент: в длинном, высоком ангаре была размещена система из лазерных осветителей и оборудования для голографической съемки. В дальнем конце затемненного закрытого ангара на специальной платформе помещали птицу, затем открывали двери, птица взлетала и летела к выходу. Камеры автоматически переключались по мере пролета птицы перед ними. Затем съемка проводилась второй раз, с уже известными интервалами переключения камер, но без птицы. Изображения, получившиеся при повторной съемке, вычитались из соответствующих изображений первой съемки. На кадрах осталась только птица и... объемы воздуха, плотность (а значит, и коэффициент преломления) которых хотя бы ничтожно отличалась от плотности спокойного воздуха.

а) птица, стоя на платформе, заняла вертикальную позицию и движениями крыльев сзади-вперед-вверх стала создавать перед собой вращающийся цилиндрический вихрь, похожий на катящуюся бочку (ступа на боку);

б) протянула крылья к поверхности вихря, зацепилась за его поверхность пуховым покрытием, вихрь стал перемещать птицу по круговой траектории вверх-вперед (как если бы она перекачивалась через бочку);

в) почти достигнув самой высокой точки вихря, птица стала сжимать вихрь крыльями с торцов, вследствие чего окружная скорость вихря и его диаметр увеличились, соответственно птица поднялась выше и увеличила скорость по направлению вперед;

г) последующими взмахами крыльев птица раскручивала затухающий вихрь, причем в заключительной стадии каждого взмаха об-

жимала вихрь с торцов, не давая ему расползаться в стороны и задавая себе необходимую высоту и скорость;

д) возникающие выпуклости на поверхности вихря, могущие привести к его неустойчивости и распаду, тут же гасились едва заметными движениями, прижимом (кожная реакция) концевых перьев, лежащих на поверхности цилиндра.

На изображении хорошо заметен второй вихрь, выше птицы, который образуется одновременно с основным и вращающийся в противоположную сторону. Таким образом, птица зажата между двумя цилиндрическими вихрями и проталкивается между ними, как бумага между резиновыми валиками принтера (отсюда способность вертикального висения при одинаковых с горизонтальным полетом движениях крыльев). Нижний и верхний вихри образуют между собой энергетически связанную систему, поэтому при «выжимании» крыльями энергии из нижнего вихря верхний вихрь соответственно уплотняется и уменьшается в размерах, передавая свою энергию нижнему вихрю. Полученный фильм дал исчерпывающие ответы на все загадки машущего полета птиц, дело осталось за малым — создать крылья, каждый элемент которых является датчиком давления и скорости и способен хотя бы незначительно перемещаться под воздействием электрического тока, смонтировать крылья на основном приводе, управляемом микропроцессором, подвести к микропроцессору сигналы от каждого из элементов (перьев) крыльев, подать на эти элементы ответные сигналы от микропроцессора и снабдить микропроцессор соответствующей программой.

* * *

Вот так-то, уважаемые читатели, скоро люди будут летать как птицы — в точном смысле этого описания. Греческая легенда об инженере Дедале и сыне его Икаре обретает вполне материальное основание. Пусть «физики в почете», но я закончу эту главу лирически:

Когда икающий Икар
на сушу выкарабкался мрачно,
он плюнул горестно и смачно:
«Чтоб я еще когда летал!»



6. ВИХРАСТАЯ ВСЕЛЕННАЯ

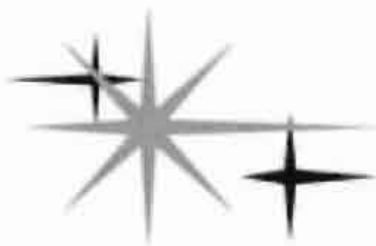

ЗЛОЙ ДЖИНН



В последний раз, когда мне удалось побывать в новосибирском Доме ученых, я по-прежнему мог полюбоваться закопченным штырьком на потолке зала: вот он — жив, курилка! Если вы сядете в актовом зале в первом ряду на первое место и посмотрите вверх, то над левым краем сцены легко заметить некий темноватый кривоватый стержень — то ли воткнутый в потолок карандаш, то ли грязную сосульку. Еще он похож на увеличенную копию сгоревшей спички и виден, конечно, не только с первых рядов — просто надо всматриваться внимательнее. Жаль, если в Доме ученых сделали ремонт и убрали историческую деталь. Одна надежда — до столь неудобно высокого места маляры-штукатуры могли не добраться и знак сохранился.

Почему о выморочном штырьке я говорю как об историческом экспонате? А вот почему...

...Экскурсию для школьников проводил сам академик Лаврентьев. Это было в традициях Академгородка: маститые ученые выказывали подрастающей смене свое уважение. В тот раз в роли «подрастающих» были ученики летней физико-математической школы — победители региональных олимпиад по физике и математике. Отчего именно сам Михаил Алексеевич Лаврентьев, основатель легендарного города ученых, прези-

дент Сибирского отделения Академии наук, взялся вести экскурсию по лабораториям и стендам Института гидродинамики — трудно сказать. Был свободен. Показал он нам водометные пушки для размывания породы в шахтах, продемонстрировал, как гидравлический выстрел разбивает каменные глыбы. Но самое громкое событие произошло в Доме ученых, куда нас привезли под конец.

Тут академик действительно учудил: продемонстрировал действие кумулятивного снаряда. Понятно, что нарушил все мыслимые и немыслимые противопожарные нормы, но результат того стоил: взрывная наглядность была поистине потрясающая — особенно в закрытом зале с прекрасной акустикой. Сначала Михаил Алексеевич пояснил вундер-детешкам физику явления, сказал, что реальные кумулятивные заряды устанавливаются в противотанковых снарядах, а принцип действия оружия по-народному прост. Вещество взрывчатки имеет ямку, куда вставлен стальной конус: при взрыве снаряда конус схлопывается с боков и одновременно выталкивается вперед — выстреливается раскаленная стальная струя, которая легко пробивает броню и все, что за ней прячется. А потом академик поднял над головой детальки — и темный стакан ВВ, и жестяной конус — и вложил затем последний в углубление первого. Тут же установил пашку-взрывпакет на краю сцены и поджег бикфордов шнур.

(!!!)

Звуковой удар был сильным, а в потолок над местом взрыва вонзился черный штырь. Он висел там много лет — с того самого достопамятного дня августа 1972 года. А как сейчас? Мне просто интересно: если кто из новосибирцев читает эти строки, не сочтите за труд — загляните в Дом ученых в Академгородке и сообщите мне, что и как.

Вот такой кумулятивный эффект — снаряд во времени. Обращаю ваше внимание на слово «эффект» — им подчеркивается, как простейшими средствами достигается необычный результат. Ведь всего-то и дел — одну из граней заряда сформировать не плоской, а вогнутой — и вот уже взрывная волна раскаленных газов скомпонована по-другому.

Подобный эффект легко показать и с помощью воды. Если у вас найдется пустотелый цилиндрок с палец шириной (пробка какая-нибудь, пробирка из-под лекарства или мерный стакан-

чик), налейте в него воды почти доверху — так, чтобы поверхность образовала вогнутый мениск из-за смачивания стенок. Теперь, если наперсток этот легко стукнуть об стол, волна импульса, распространяющаяся вверх, даст кумулятивный эффект — из середины рюмочки выпрыгнет капля. Она может подлетать сантиметров на 20—30 — очень впечатляет. Подобные «опыты в домашней лаборатории» проводить не сложно и полезно: осознаешь, что мир вокруг имеет некое внутреннее устройство — не всегда публике ведомое.

В древности люди уделяли наблюдениям много времени и результаты созерцания, даже не понимая сути, применяли на практике — подтверждением тому «волшебная» китайская чаша. Медный тазик-шаечка наполняется водой тонким слоем и ставится на мягкую ткань. По ручкам его начинают водить ладошками — чашка вибрирует, и вода как бы вскипает: над поверхностью начинают прыгать капли. Это выгибы жестяного дна — там, где колебания суммировались, — щелчками посылают импульсы вверх. А те складываются со стоячими волнами на поверхности, рождая кипучее мельтешение микрофонтанчиков. И надо же было изобрести столь красивую игрушку, подобрать все нужные параметры — вот ведь какие умники жили в прежние времена! Опыт с китайским тазиком как-то показывали по ТВ, но комментарии необразованных журналистов были фантастические — про биополя и прочее тому подобное. Скоро нам покажут, как в темноте искрит синтетическое нижнее белье, и объяснят, что происходят выплески эротической энергии... Между тем реальная таинственность мира превосходит все бредни фантазеров.

За внешней красивой видимостью скрываются внутренние сложности, и порой они страшны. Ко мне осознание этого пришло очень рано: моя мать по профессии была врач-рентгенолог, и я еще в детстве, прячась за просвинцованным стеклом ширмы в затемненном кабинете, наблюдал на флюоресцирующем экране рентгеновского аппарата движущееся нутро человека — расширяющиеся ребра скелета грудной клетки, биения сердца, вздымающиеся мехи легких... А уж о том, как торможение электронов создает в рентгеновской трубке проникающие лучи, объяснил мамин старший брат, физик дядя Коля. (Недавно в бабушкином комодe наткнулся я на автореферат его диссертации 1952 года — про вращающиеся магнитные поля.)

Уж если взялся рассказывать о своих домашних экспериментах... Те, «кому за 40», помнят: тогда в детских магазинах хватало наборов «Юный химик», «Оптик-конструктор», конструкторов механических, электротехнических, радиолюбительских и др. Но мы и сами были «с усами» — делали бомбочки из марганцовки и магния (за ним лазили на свалку цветных металлов), выплавляли биты из свинца, извлеченного из старых аккумуляторов... В старших классах, заболев фантастикой, я и стрелу времени пытался замедлять — в соответствии с теорией Козырева об экранировании хронопотока асимметричными молекулами: помещал наручные часы в мешочек, клал в коробочку с сахаром-песком, а потом вертел все это в самодельной центрифуге. (И время, понятно, «замедлялось»: ведь не важно, чем балансир блокировать — центробежной силой или магнитным полем.)

Пыл юного натуралиста до сих пор не угас, а книжка «Опыты в домашней лаборатории» из библиотечки «КВАНТ» лежит сейчас у меня на столе. Извлек ее на свет недавно — собирался упомянуть про эксперименты американского физика Вуда. (Упоминаю: М., Изд-во «Наука», главная редакция физико-математической литературы, 1981, статья Роберта Вуда «Вихревые кольца» — страница 13.) Показательно, что о знаменитом экспериментаторе журналист Петр Образцов рассказывает в своей антимуддашевской книге — о том, как Вуд консультировал голливудских киношников. А мне интересны его опыты с вихрями: «Удар кольца в лицо человека ощущается как мягкий толчок пуховой подушкой» — фраза из его статьи в научном журнале «Nature», воспроизведенной в названной книге. Так Вуд пишет не о дымовых колечках, а о вихревых стуетках, вылетающих из метрового куба, где одна грань затянута клеенкой, снабженной резинками, а на противоположной стороне сделано отверстие величиной с тарелку. Опыты можете повторить и все проверить, а само это немудреное устройство придумал еще в начале позапрошлого века Тэйт — английский физик, на работы которого по кватернионным числам часто ссылался Максвелл. Последний, поясняя для забывчивых, открыл законы электромагнитных волн и записал их в виде дифференциальных уравнений. Так что переход от детских опытов к серьезной математике не такой уж длинный. И до оружейной техники тоже рукой подать.

В этом военном отношении меня интересовали не отдельные вихревые кольца, а вихревые «многослойные стопки». Зная принцип полета «тарелки», легко перевернуть конструкцию и вообразить активатор вихрей стоящим на земле, а вихревой столб — уходящим в небо, вроде локаторного луча. (Тем более что подобные переворачивания просто необходимы для стендовых испытаний электрокинетических двигателей.) Но что может произойти с самолетом, попавшим в такую область? Тема не для слабонервных. У Майкла Крайтона был острозащитный технотриллер — про гибель авиалайнеров, попадавших в турбулентные зоны. Но, конечно, больше знают его кинокартину «Смерч», рассказывающую о том, как ученые гонятся за торнадо. (А еще обширней известны фильмы по сценариям Майкла Крайтона — знаменитый «Парк Юрского периода» и сериал «Скорая помощь».) Между прочим, торнадо — это не что иное, как центральная часть гигантского вихревого кольца, висящего близко к земле. Хотя не все ученые согласны с такой трактовкой — чаще указывают на воронкообразные завихрения вокруг отверстия в ванне, хотя ведь ясно, что в реальном торнадо воздух ни в какую дырку не уходит. Впрочем, для того ученые и гонятся за смерчами — чтобы изучить это сложное и опасное явление. Полагаю только, что в большинстве случаев такие экспедиции финансируют не МЧС, а ВС, то есть вооруженные силы.

Разбор опасных вопросов начнем с одной давней моей статьи.

<http://www.explosive.ru/12/10/394.html>

Explosive.ru Оружие Мониторинг вооружений

ВИХРЕВОЕ ОРУЖИЕ — ЗЛОЙ ДЖИНН В РУКАХ ТЕРРОРИСТОВ

21.08.2003

За последние годы произошло несколько таинственных катастроф с вертолетами и небольшими самолетами, в которых гибли известные политики, военные и общественные деятели. Причины катастроф были зачастую непонятными и списывались на «субъективный фактор». Есть основание подозревать, что эти инциденты — результат террористических актов с использованием секретной военной разработки — особого вихревого оружия.

Возьмите пустую сигаретную пачку, прожгите огоньком дырочку и вдуйте внутрь побольше дыму. Если щелкнуть теперь по плоско-

сти, противоположной отверстию, из него вылетит аккуратное серое колечко. Этот фокус известен многим, но не многие задумывались: способна ли такая нехитрая физика стать основой серьезной технологии, которую можно использовать в военных целях? Известно, что в течение долгого времени СССР и США вели секретные работы по созданию так называемого «климатического оружия». Считалось, что можно искусственно вызывать над территорией противника циклоны, шквалы-тайфуны и торнадо, а «виновницей» разрушений всегда будет оказываться природа. Не известно, удалось ли военным продвинуться в этом направлении, но у общественности до сих пор есть подозрение, что некоторые климатические бедствия имеют неестественное происхождение. Не так давно Владимир Жириновский открыто объявлял американцев виновными в урагане, обрушившемся на Москву.

Однако столь глобальные климатические изменения — лишь одно из возможных проявлений искусственного воздействия на воздушную среду. Вихревое оружие, о котором пойдет речь сейчас, — штука менее разрушительная, зато более компактная и сверхточная.

Давайте рассмотрим внимательнее вышеописанный фокус с колечком дыма. Что, собственно, произошло? По газу ударила твердая плоскость, возникла воздушная волна, которая «зацепилась» за края отверстия — и по окружности образовался «бублик». Этот вихрь уже не кусок аморфного воздуха, а нечто вроде компактного объекта, достаточно прочного и упругого — своего рода воздушный снаряд, способный улететь на определенное расстояние. Артиллеристы знают, что казенную часть пушки не надо герметизировать, при выстреле вихри «застревают» в щелях и блокируют отверстия — поэтому энергия взрыва полностью уходит на толкание снаряда и не растрачивается попусту. Иными словами, вихри — воздушные пробки — штука довольно «твердая». А теперь представьте, что вместо коробочки с отверстием есть некоторая круглая плоскость размером с чемоданчик, над ней работает высокочастотное электромагнитное поле, которое толкает некоторую массу искусственно ионизируемого воздуха. Опять-таки будет образовываться воздушная волна, но ее края, «цепляясь» за окружающий газ на границе этого «цилиндра», также будут закручиваться. Тогда над кругом-активатором образуется столб из вихрей. Если активатор расположен горизонтально — над ним возникнет невидимая зона поражения высотой до

нескольких десятков метров: этот столб будет конусообразно расходиться по мере удаления от активатора, теряя постепенно свою энергию. В воздухе будет стоять нечто вроде огромной перевернутой детской пирамидки, образованной из тонких вихрей, идущих один за другим. Подобное оружие может успешно применяться для поражения низколетящих целей: вертолетов, небольших самолетов и т.п. Да и крупному лайнеру не поздоровится, если на его пути встретится такое рукотворное торнадо.

Слово «торнадо» здесь условно — ведь воздух завихряется не вокруг оси, а вокруг окружностей, наизанных на эту ось. Хотя, конечно, такое вторжение в спокойную атмосферу неизбежно вызывает в ней и разнообразные вихревые потоки различной направленности.

Автор предупреждает — все сказанное здесь является его собственной научной догадкой. И хотя любой специалист по аэродинамике согласится с работоспособностью данной схемы, нет никакой открытой информации, подтверждающей реальность такого военного устройства. Соответственно, я не могу взять на себя смелость и заявить: катастрофы вертолетов и небольших самолетов, в которых гибли известные общественные и политические деятели (Боровик, Федоров, Лебедь и др.), являются результатом использования вихревого оружия. Столь же невероятно применение вихревого оружия и в тех случаях, когда «неожиданный порыв ветра» сносит какое-либо архитектурное сооружение. (Показателен случай, когда таким вихрем была снесена крыша заводоуправления Красноярского алюминиевого гиганта, после чего часть его акций была продана другим владельцам.) Однако следует иметь в виду: то, что научно-технически допустимо, — рано или поздно становится реальностью.

В связи с этим было бы крайне опасно, если бы подобная военная технология оказалась в частных руках и использовалась для злых дел. Поэтому есть необходимость рассмотреть данный вопрос в соответствующих комитетах Государственной думы РФ. Следует установить: велись ли в этом направлении секретные разработки в СССР, существует ли вихревое оружие реально и не могло ли случиться так, что портативные активаторы вихрей попали в чьи-то недобрые руки и используются для террористических целей.

Павел Полуян,

г. Красноярск,

Специально для ПРАВДЫ.Ру

<http://science.pravda.ru>

К этой заметке надо сделать пару уточнений. Во-первых, сайт Explosive.ru — это витрина агентства «Росбоеприпас»: показательно, что модераторы сайта отнесли к моей публикации на ПРАВДА.ру всерьез и скопировали дословно. Во-вторых, Роберт Вуд в экспериментах уточнил причину, порождающую вихрь, — что там за что зацепляется. Выяснилось: можно не одно большое тарелкообразное отверстие делать, а много маленьких дырок в границах круга — все равно «на выходе» получится одно большое кольцо. Это неожиданное явление, когда маленькие кольца сливаются вместе, именуется мудрено: «вытеснение дивергенции на границу» (но теперь понятно, как в зонах активации виртуального корпуса «летающей тарелки» маленькие искрения порождают большое кольцо). А в-третьих, я сейчас приведу еще одну заметку на эту же тему:

http://www.federalpost.ru/social/issue_6475.htmlD

«ВЕРТОЛЕТ ЛЕБЕДЯ, ВОЗМОЖНО, СБИТ СВЕРХСЕКРЕТНЫМ ВИХРЕВЫМ ОРУЖИЕМ

02.06.2003

Красноярский физик и журналист Павел Полуян считает, что вертолет, на котором летел губернатор Красноярского края Александр Лебедь, был атакован сверхсекретным оружием.

За последние годы в России произошло много громких авиакатастроф, в которых гибли известные люди. В результате падений вертолетов и небольших самолетов погибли Святослав Федоров, Артем Боровик и Александр Лебедь.

По мнению Павла Полуяна, возможной причиной катастроф стали террористические акты с использованием нового вооружения. Эти секретные разработки он называет вихревым оружием, суть действия которого в том, что с помощью высокочастотного электромагнитного поля можно вытолкнуть массу искусственно ионизированного воздуха. Павел Полуян не называет свою версию единственно верной, но считает, что таким оружием, во всяком случае, обладает Российская и, возможно, Американская армия. Впрочем, как передает агентство Regions.Ru, в кругах известных физиков Красноярска эту версию считают красивой фантастикой. Специалисты говорят, что вертолет невозможно сбить рукотворным порывом воздуха. В гибели Александра Лебеда нужно

искать более правдоподобные причины, которые навряд ли связаны с передовыми достижениями мировой науки.

Периодическое Информационное Издание.

При использовании материалов ссылка на FederalPost обязательна».

А параллельно вот какая любопытная история произошла. Стоило мне опубликовать свою заметку о вихревом оружии в Сети и в «Красноярской газете», как сразу же объявился корреспондент ТВ «7-й канал» — попросил рассказать о сенсационной гипотезе. Каково же было потом мое удивление, когда в сюжете новостей оказалась еще пара подсымоков, где выступили с опровержениями аж два профессора. Удивляла не их аргументация (ни тот ни другой ничего не поняли, думали, что речь идет об искусственном ветре, порождаемом гигантским вентилятором), удивительно было, что корреспондент так рассуетился ради минутного сюжета. Обычно делают все проще. Появилось подозрение, что смысл телереплики в том и был, чтобы целенаправленно дезавуировать мою версию. Но зачем старания? Дело ведь не в падении конкретного вертолета, а в существовании такого оружия В ПРИНЦИПЕ! А с гибелью красноярского губернатора все болсе-менее ясно, насколько представляется. Я помню, как пришла скорбная весть. Мы как раз участвовали в митинге: был крестный ход на Пасху, а потом выступления на площади против католического миссионерства на территории Сибири и на Дальнем Востоке. Вот тут и пришло сообщение о катастрофе — кто-то оповестил присутствующих через мегафон, и мероприятие сразу же свернули. Правда, сказали, что Лебедя отвезли в больницу, но, как потом оказалось, он уже был мертв. А на площади перед концертным залом было солнечно, день был теплый. Раньше здесь — на Стрелке — располагался собор и кладбище... Но совпадение такого рода — чистая случайность: мало ли кто где находится, когда та или иная весть приходит. Жизнь и смерть генерала Лебедя — работа для будущих историков. И еще одна заметка.

«Экспресс-газета»

Адрес статьи:

<http://www.eg.ru/Publication.mhtml?PubID=5651&Part=32>

«Сергей ЧЕРНЫХ. Унесенные «вихрем»

27 мая 2004

Причиной гибели вертолета губернатора Александра ЛЕБЕДЯ принято считать тяжелые метеоусловия. Виновниками катастрофы были признаны пилоты «вертушки». Один из них, Тахир АХМЕТОВ, заявил корреспонденту «ЭГ»: истинная причина трагедии откроется не раньше чем через полвека. Однако руководитель Сибирского исследовательского центра «НеоСинтез» Павел ПОЛУЯН считает иначе.

— Я не исключаю возможность, что вертолет Александра Лебедя был сбит спецслужбами секретным «вихревым» оружием, — заявил Полуян спецкору «ЭГ».

Павел утверждает, что располагает сведениями, доказывающими: «вихревое» оружие действительно существует. Его применением можно объяснить несколько таинственных авиакатастроф, в которых погибли известные люди, такие как журналист Артем Боровик, медик Святослав Федоров, губернатор Сахалина Игорь Фахрутдинов...

По мнению Павла, «вихрь» может успешно применяться для поражения низколетящих целей: вертолетов и небольших самолетов. Летательный аппарат теряет управление, попадая в зону искусственно созданной «вихревой» среды, где нет подъемной силы.

— Каждый, кто попадал в «воздушную яму», то есть обычную модифицированную воздушную среду, успокаивал себя тем, что она небольшого объема, — поясняет Полуян. — Но если лопасти винта вертолета или самолета целиком попадут в искусственно созданную «яму» — трагедии не избежать.

В доказательство Павел достает жестяную баночку из-под кофе с круглым отверстием в дне. Зажигает свечку. Щелкая по пластмассовой крышке, физик на моих глазах несколько раз погасил пламя свечи. От щелчка в банке пошла воздушная волна, образовавшая вихревой «бублик», достаточно прочный и упругий.

— Для того чтобы «свалить» вертолет Лебедя, — говорит ученый, — хватило некоторой круглой плоскости размером с чемоданчик. Над ней работало высокочастотное электромагнитное поле, которое толкало вверх массу искусственно ионизируемого воздуха. Получилось нечто вроде огромной перевернутой детской пирамидки, образованной из тонких и плотных вихрей, идущих один за другим. Из такой воздушной ямы, созданной вблизи земли, выбраться было невозможно.

СЕКРЕТНОЕ ОРУЖИЕ

Красноярский ученый уверяет, что вертолет Лебеда сбив

Три года назад в Красноярске родился уникальный проект...
Исторический документ

«Исторический документ»...
Вот так выглядел документ...



СМЕРТЕЛЬНАЯ ТУРБУЛЕНТНОСТЬ: СУЩЕСТВУЕТ ЛИ ВИХРЕВОЕ ОРУЖИЕ

Три года назад в Красноярске родился уникальный проект...

Вот так выглядел документ...
Исторический документ



Ускоренные кадры

События. Факты. Комментарии

Сенсационная версия гибели Александра Лебеда



Сенсационная версия гибели Александра Лебеда...
Вот так выглядел документ...



Я знаю, как сбивать вертолеты!

Своеобразно развивается молва, да? От террористов — к политическим конкурентам, потом — к армии, а затем — к спецслужбам. Но я этого не говорил.

В конце концов надоело витийствовать на тему вихревого оружия — решил собрать действующую модель. Дело происходило так. Был я на одной военной базе. И привез с базы этой одну деталь. Шучу. Не буду темнить. Просто меня как военнообязанного призвали на две недели «в партизаны» — на военные сборы. А «база» — полуразрушенный военный городок, похожий один в один на зону из фильма Андрея Тарковского.

Мы стреляли из АКМ и из пушки, ездили на тягачах, маршировали на плацу. Развлекались, как могли, а потом даже деньги за это получили. Народ был разный: простые мужики, «братки», преподаватели вузов и даже президент местного отделения международной организации «Ротари Клуб» (Rotary International), с которым мы тогда познакомились и до сих пор общаемся. Кормили «партизан» гречкой и тушенкой, мы и услуги сами себе оказывали: парикмахер из фирменного салона красоты исполнил желающим прически «под бобрик», а профессиональный фотограф сделал качественные снимки. Пару таких фото я по электронке отправил в Америку инженеру Приймаку: как бы изобразил, что почти что военный эксперт.

Заодно спросил Данко — о каких бороздках в стволе пушечного орудия он вел речь, где же там газы «закручиваются в вихрь» и как запирают казенную часть?¹ Приймак потом ответил, что да,

¹ Здравствуйте, уважаемый Данко!

Решил побеспокоить Вас вопросом. Я тут намерен стрелять из пушки — был на военных сборах и учебных стрельбах (см. фото в приложении) — имел возможность поизучать конструкцию гладкоствольного 100 мм орудия (МТ-12 «Рапира»). Хотел найти ободок в казенной части, где закручиваются газы. Но в дуле на блестящей поверхности видно место, где идет сужение по форме гильзы, — и все. Артиллеристы, с которыми говорил, о таком ободке не знают, говорят, что блокировать обратный ход газов смысла нет, поскольку гильза при взрыве расширяется. В связи с этим у меня вопрос: может быть, ободок для завихрения газов применялся лишь в первых орудиях, заряжаемых с казенной части? Проясните вопрос, пожалуйста.

Как у Вас дела? Что нового изобрели? Я тут подумал, что «летающие стержни», о которых много пишут в ларанормальной прессе, — это некая солитон-волна, раскручивающе-скручивающийся тор — летают такие в атмосфере, самопроизвольно возникая по естественным причинам. Читал об экспериментах с воздушным тором статью Роберта Вуда — уже сто лет исследуем это дело, пора осчастлививать человечество новыми технологиями.

Всего доброго. Павел Полуян.



Домашнее вихревой оружие для охоты на мух.

это ухищрение было только у береговой артиллерии в конце XIX века. У пушек, которые с казенной части заряжались не снарядом с гильзой, а миной и пороховым мешочком по отдельности. У нас на сборах, конечно, пушки стояли покруче, и было грустно видеть парочку одиноких орудий в огромном ангаре, где могучий тягач и ракета поместиться могли б.

В одном из заброшенных ангаров мое внимание привлек большой зуммер, валявшийся в куче металлолома. Двойной электромагнит с молоточком — часть мощного сигнального звонка. Я вертел его в руках долго и решил, как можно приспособить так, чтобы молоточек ударял по мембране аппарата Тэйта. Прикидывал: при частоте переменного тока в 50 герц — за секунду будет 50 ударов и появится настоящий вихревой столб. И я действительно создал модель вихревого оружия, пристыковав молоточек зуммера к цилиндрической баночке из-под чипсов — на штативе от настольной лампы.

Свечку сей агрегат успешно тушил, а вот мухи пролетали над ним без малейшего ущерба. (Если у вас «оч. умелые ручки» и

кто-то захочет повторить, обращаю внимание: напряжение переменного тока должно колебаться не в виде плавной синусоиды, а в виде пилообразной кривой. Молоточек обязан бить резко по мембране, а не трещать по ней дробью.) В общем, я убедился, что схема вихревого оружия вполне работоспособна, поэтому «злой джинн» в руках террористов — это не фантастика. И еще немного «нефантастики»: есть один случай из области вооружений, где вихри реально используются, и об этом знают многие. В книге Сергея Георгиевича Кара-Мурзы «Совок» вспоминает» (М.: «Эксмо», «Алгоритм», 2002) приводится любопытное воспоминание бурной юности:

«Я как-то взял у дядюшки ракетницу, покупал коробки с патронами для охотничьих патронов, вставлял в гильзу ракетницы и учился стрелять. В какой-то книжке прочитал, что так сибиряки учат зимой в избе детей стрелять — по свечке. При взрыве пистона идет тонкая струйка ударной волны и гасит свечку. Не знаю, каков тут физический механизм, но струйка эта не расплывается, а проходит через пространство, как луч лазера. А главное, чуть не со скоростью пули — моментально. Я потом вместо свечки ставил на бутылку шарик от пинг-понга — струя его сбивала, как пулей, срезала с бутылки. И я сидел в комнате, весь в пороховом дыму, и стрелял, пока не кончились боеприпасы — а в коробке была тысяча пистонов» (Ук. соч., с. 117).

Теперь мы можем разъяснить физический механизм — здесь, конечно, не «тонкая струйка ударной волны», а вихревое микрокольцо, возникающее в момент выталкивания газа из ствола ракетницы. Но что самое интересное — такое кольцо действительно летит с огромной скоростью и несет компактный заряд энергии, достаточный, как видим, для сбивания шарика с макушки бутылки. Создается впечатление, что здесь движется не крутящийся бублик газа, а проносится некая «стрела Вильгельма Теля».

Думаю, что тут совершенно неизученная область — можно сделать настоящее открытие. Выше я упоминал о «летающих стержнях» — это недавняя сенсация: на некоторых видеопленках при кадровом прокручивании обнаруживаются в воздухе странные существа. Видны стержни с маленькими волнообразными крылышками по краям. Эти «стержни» двигаются в воздухе по странным траекториям практически со скоростью звука и поэтому не видны обычному взгляду. Так вот, я уверен, что

эти «летающие стержни» — не что иное, как особый род торoidalных вихревых трубок, которые распространяются в режиме «скручивание-раскручивание». Такая внутренняя динамика и позволяет им мгновенно прорезать воздух. Я полагаю, что именно такого рода вихри порождаются и при выстреле пистона в пустом стволе ракетницы. Чтобы проверить мое утверждение, достаточно поставить ряд экспериментов — снять на видео выстрел и посмотреть отснятый материал в покадровой развертке. Где вы, современные Роберты Вуды? Ау!

Впрочем, читатель вправе усомниться в данной гипотезе, ведь «летающие стержни» обнаруживаются в воздухе, где никто из ракетницы не стрелял. И здесь мы входим в еще более гипотетическую область, связанную с проблемой самопроизвольного зарождения вихрей. Именно в этой области нас и подстерегают таинственные, загадочные и чудесные существа — аквациты. Сейчас я вас с ними познакомлю.



КАЛАЧИ И БАРАНКИ

Льщу себе надеждой, что «калачи и баранки» когда-нибудь станут научным терминологическим словосочетанием для обозначения особого рода физического явления. Тем более после того, как я закрепил приоритет докладом на конференции «Наука и будущее» — той, что была в музее имени Вернадского. Но здесь приведу немного другой текст, опубликованный на сайте ХАОС.ru, что создан в Сети любителями нелинейной динамики, поклонниками научной теории хаоса (и русско-английских каламбуров). Название у статьи было заморочистое «Макротурбулентные структуры в крупномасштабных потоках жидкости», хотя смысл прост: крупный поток — это река Енисей, а турбулентные структуры — те самые калачи и баранки, которыми хочу угостить представителей официальной гидродинамики. Но пока академики свои зубы об них не сточили, предлагаю вам, уважаемые читатели, отведать моего изготовления було-хлебочные и водо-виночные изделия.

[http://www.xaos.ru/index.php?option=com_content
&task=view&id=84&Itemid=0](http://www.xaos.ru/index.php?option=com_content&task=view&id=84&Itemid=0)

МАКРОТУРБУЛЕНТНЫЕ СТРУКТУРЫ В КРУПНОМАСШТАБНЫХ ПОТОКАХ ЖИДКОСТИ

Павел Полуян

19 февраля 2004

Известна стационарная ячеистая конвекция, которая устанавливается в жидкости между двух плоскостей при наличии температурного градиента. Эти так называемые ячейки Бенера возникают при условиях, выраженных критическим числом Рэлея $RA_{кр}$, связывающим ряд механических и термодинамических параметров. В предлагаемой статье качественно рассматривается аналогичное явление в крупномасштабном потоке жидкости — речном течении, где наблюдается нестационарная ячеистая структура вертикальных конвективных движений. Выдвинута также гипотеза о существовании микровихревой компоненты в состоянии гидродинамического равновесия.

На рисунке дана картина стационарных ячеек Бенера. Если бы температурное поле на нижней пластине изменялось случайным образом — так, чтобы параметр RA , связанный с разностью температур, нерегулярно колебался около величины $RA_{кр}$, наблюдалась бы нестационарная картина, где конвективные ячейки возникали и исчезали бы в разных местах объема жидкости.

На другом рисунке представлена фотография поверхности реки Енисей в районе г. Красноярск — отчетливо видны зоны с гладкой зеркальной поверхностью, перемежающиеся областями нерегулярных волн. Как показывают наши наблюдения, гладкие участки поверхности возникают вследствие поступления из глубины конвекционных струй, несущих значительные объемы воды. Эти объемы затем растекаются по поверхности, встречают сопротивление окружающих слоев и образуют замкнутую границу, где жидкость закручивается, уходя вниз.

Посмотрите на снимки таких областей с четкими границами крупным планом. Граница области образована кольцевыми вихрями, как бы нанизанными на замкнутую нить — искривленный контур. Эта структура напоминает связку баранок, поэтому мы предлагаем так и именовать ее. Подобные связки «баранок» возникают и существуют в пределах считанных минут, постепенно исчезая под напором окружающего фронта волн. Процесс возникновения «баранок» связан с внутренними особенностями турбулентного потока енисейской воды и не зависит от внешних условий (так, например, он быстро возобновляется после прохождения по реке скоростного судна). Механизм возникновения «баранок»

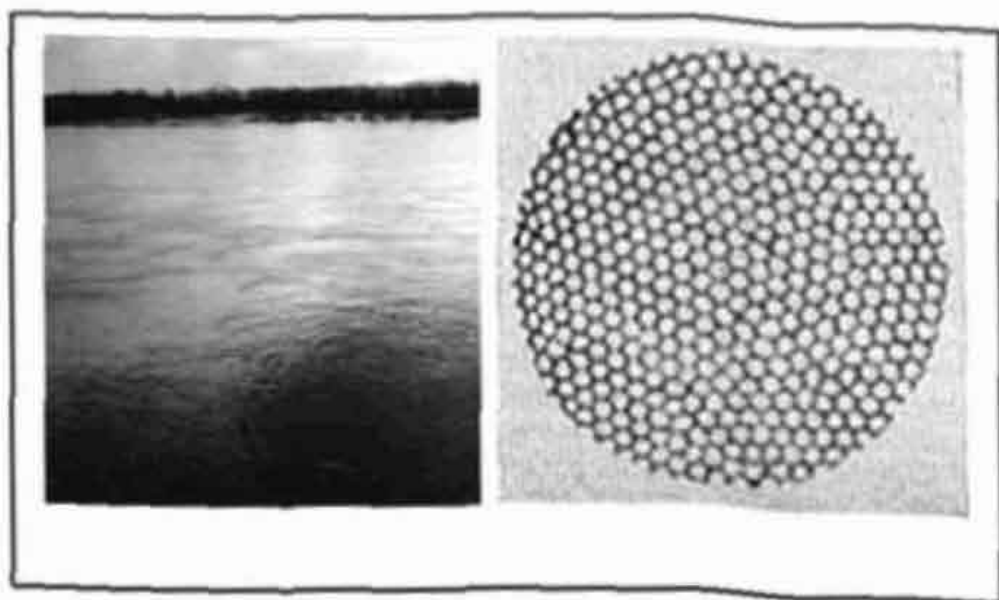

Ячейки на поверхности реки Енисей и вихревые ячейки Бенера (фото автора и иллюстрации из книги: И. Пригожин, «От существующего к возникающему», М., 1983, с. 104).

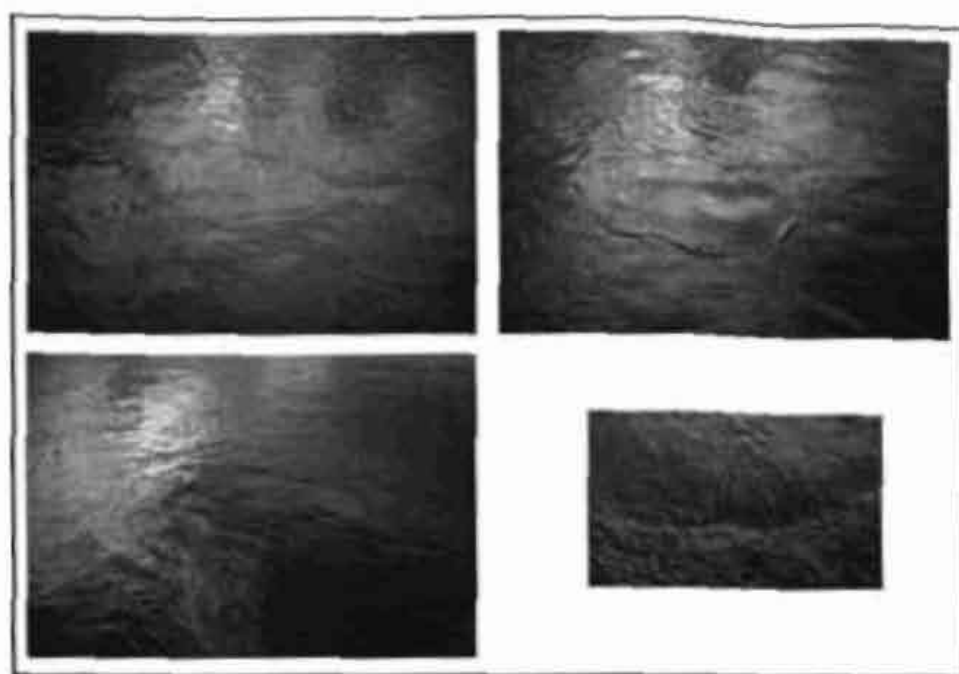

Калачи и баранки. (фото автора.)

нуждается в изучении и моделировании, пока выскажем несколько соображений, основанных на наблюдениях.

Объем воды, поступающий на поверхность в момент образования «баранок», довольно значительный и несет большой импульс — замкнутый контур такой гирлянды охватывает площадь до 10 кв.

м и явственно возвышается над средним уровнем поверхности. В связи с этим возникает вопрос: как движется снизу-вверх этот объем — в виде так называемой затопленной струи или же он изначально имеет форму тороидального вихря, некоего «калача», возникающего в глубине, который потом доходит до поверхности и распадается на связку «баранок»?

Нам представляется более правдоподобным второй вариант (см. рис.), а механизм возникновения тороидальных кольцевых вихрей видится в форме мощных «биений» в придонном потоке воды.

Целесообразно привести рассуждения И. Пригожина о конвективных ячейках: «Конвекцию Бенера можно представлять себе следующим образом: слабые конвективные токи, возникающие как флуктуации относительно среднего состояния, существуют всегда, но ниже некоторого критического градиента температуры эти флуктуации затухают и исчезают. Если же мы превышаем критическое значение градиента температуры, то некоторые флуктуации усиливаются и порождают макроскопическое течение. Возникает новый молекулярный порядок, по существу, гигантская флуктуация, стабилизируемая за счет обмена энергией с внешним миром. Этот порядок характеризуется возникновением того, что принято называть диссипативными структурами» (Илья Пригожин, «От существующего к возникающему», М.: «Наука», 1983, с. 104—105).

Теперь легко понять основное отличие наших структур от конвективных ячеек. Они возникают не за счет внешнего подвода энергии, а за счет энергии самого потока. Большие «калачи», поднимающиеся к поверхности значительные объемы воды, распадаются на связки «баранок», которые, в свою очередь, возникнув — распадаются, чтобы потом цикл повторился снова. То есть эти объекты зарождаются и умирают, но в любой момент времени они аккумулируют значительное количество энергии. Таким образом, общая энергия речного потока складывается из кинетической энергии поступательно движущейся массы воды и вращательной энергии сложных кольцевых вихрей, возникающих и существующих внутри жидкости. В принципе вращательная компонента течения реки всегда существует — это можно легко понять, вообразив механическую модель потока в виде множества шариков, скатывающихся по наклонному желобу. Соответственно, вопрос только в том, какие процессы в реальном потоке жидкости регулируют соотношение и взаимопереход между кинетической энер-

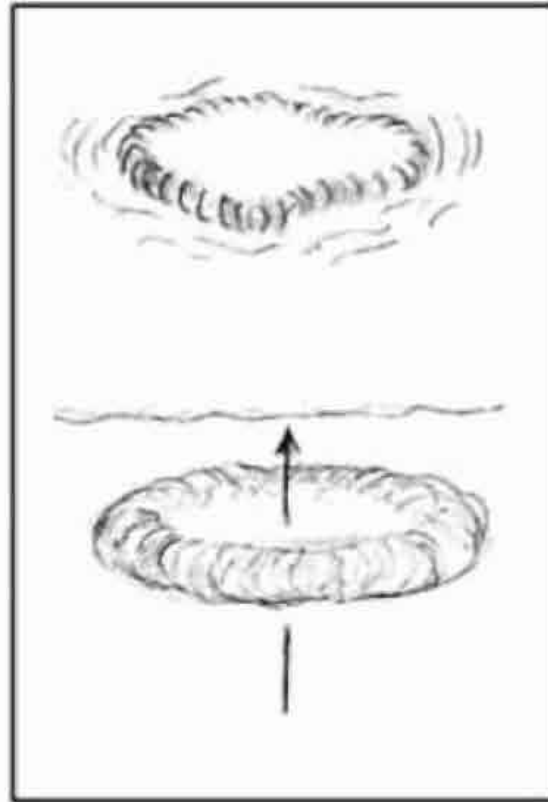

Так образуется калач, распадающийся потом на баранки.

гией поступательного движения и энергией аккумулируемой в макро- и микровращениях. Так или иначе, эта концепция двухкомпонентности общей гидродинамической энергии приводит к существенным выводам.

Во-первых, возникает мысль о практическом использовании вихревой энергии потока. Такое устройство эмпирически создано инженерами Леновым Н.И. и Мартьяновым А.В. (Патент на изобретение РФ №2166664 «Двигатель для утилизации энергии текущей воды».)



Простейшая турбина для извлечения вращательной компоненты потока. Это просто ящик, где на двух шестеренчатых блоках движутся цепные передачи, на которых насажены лопасти определенного наклона. (Снимок предоставлен Мартьяновым А.В.)

Из горизонтально двигающегося потока воды удается извлечь энергию, при этом извлекается именно вращательная компонента, поскольку поступательная скорость потока на выходе из турбины оказывается даже больше, чем на входе. Лопатки турбины рассекают макроскопические вихри и забирают часть их энергии, поскольку эта энергия столь же упорядоченна и организована, как и кинетическая энергия поступательного движения потока. Данный гидродинамический эффект не изучен, но, судя по всему, мы имеем здесь дело с процессом перехода от крупномасштабных к мелкомасштабным компонентам турбулентности, — характер таких каскадных процессов математически описан А.Н. Колмогоровым.

Во-вторых, существование вихревой части в общей энергии потока жидкости заставляет задуматься о возможности существования такой же компоненты в стационарном состоянии неподвижной воды, где поступательная компонента выродилась в нерегулярное движение флуктуационных токов. Проще говоря, есть основания предполагать, что в обычном стакане воды содержится множество невидимых глазу микротороидальных завихрений (для образности будем именовать микрокольцевые тороидальные вихри аквацитами).

На первый взгляд такое предположение кажется абсурдным: в стационарном состоянии нет поступления энергии извне, которое является необходимым условием возникновения диссипативных структур, и, даже если кольцевые вихри и были в воде, их энергия должна рано или поздно диссипировать. Однако таким соображениям можно противопоставить контрдоводы. Поскольку время перехода к полному стационарному состоянию надо еще определить, возможно, что достижение полного состояния равновесия — длительный процесс и в неподвижном объеме жидкости аквациты существуют достаточно долго после прекращения видимых последствий перемешивания. Кроме того, если под стационарным состоянием некоторого объема жидкости понимается его термодинамическое равновесие с внешней средой, то логично предположить, что в таком случае процесс образования и распада аквацитов может и совмещаться с условиями теплового равновесия, существуя в области, определяемой флуктуациями.

Если высокоэнергетическими молекулами создаются нерегулярные флуктуационные токи, соответствующие жидкому состоянию, можно было бы предположить, что аквациты являются

стационарными квантовыми образованиями, вбирающими в себя низкоэнергетические молекулы. Здесь напрашивается введение представлений о существовании сверхтекучей компоненты жидкости в нормальных условиях, но это сделало бы нашу гипотезу чересчур смелой. Вероятнее всего, тороидальные вихри соответствуют аттракторам двухзвенного маятника с подкачкой энергии, подкачка осуществляется за счет внешних флуктуационных толчков соответствующего направления, а время жизни аквацита зависит от того, насколько «удачно» выстраивается последовательность флуктуационных толчков. Например, распределение взвеси в столбе жидкости отражает последовательность флуктуационных толчков для той или иной частицы, аналогично и для аквацитов, только здесь вместо высоты подъема — время жизни. Сохранение момента импульса — фундаментальный закон физики. Если макротело вращается, а затем разбивается на микрочасти — каждая из микрочастей обладает вращательным моментом. Поэтому наличие макротороидальных вихрей в потоке жидкости и их распад логично подводят к мысли о существовании микровихревых колец-аквацитов в стационарном состоянии покоя. Эта гипотеза приводит к ряду следствий, которые могут быть проверены экспериментально.

1. Аквациты могут быть обнаружены в тонких пленках воды: непосредственно микроскопическим наблюдением структуры пленки, а также при наблюдении особенностей процессов испарения или кристаллизации. Например, одинаковые капли воды, различающиеся концентрацией аквацитов, могут давать разную картину высыхания.

2. Существование аквацитов может оказывать влияние на оптические свойства жидкости. Вполне вероятно разрушение микровихрей с помощью внешнего воздействия на объем жидкости, возможно также внешнее электромагнитное влияние на ориентацию аквацитов, что должно сказываться на оптических свойствах воды.

3. По всей видимости, могут быть сконструированы технические устройства, позволяющие отделять аквациты от общей массы жидкости. Например, с помощью сверхтонких фильтров или при нанизывании аквацитов на тонкую молекулярную нить.

4. Можно, наоборот, повышать концентрацию аквацитов, создавая искусственно кольцевые вихри в объеме воды. Известно два способа продуцирования вихревых колец в жидкости: с помощью цилиндра с бортиком по открытому краю и с помощью вибратора

в форме круглой пластинки. При первом способе объем воды, вытолкнутый из цилиндра, движется далее в виде кольцевого вихря. В опытах, когда вихрь создавался с помощью взрыва капсулы в металлическом цилиндре, тороидальный «водяной снаряд» выскакивал над поверхностью воды. При втором способе над вибрирующим кругом (миллиметровый сдвиг вверх-вниз) создается столб, состоящий из кольцевых вихрей, которые располагаются в виде перевернутой детской пирамидки. В любом случае после распада макрокольца концентрация микровихрей-аквацитов в данном объеме воды должна повышаться.

5. Возможно, что образование конвекционных струй, наблюдаемых в нагреваемой жидкости, связано с образованием трубок из аквацитов, что препятствует диссипации энергии конвекционных струек и делает их видимыми.

6. Если существование аквацитов способствует испарению (быстрые молекулы легче покидают поверхность жидкости, вылетая из отверстия внутри кольца микровихря), то увод аквацитов с поверхности с помощью внешнего поля должен приводить к нарушению баланса между насыщенным паром и жидкостью.

Таким образом, предлагаемая статья определяет две задачи. Это — практическое и теоретическое изучение макротурбулентных структур, «калачей» и «баранок» в крупномасштабных потоках воды, а также проверка гипотезы о существовании микрокольцевых вихрей-аквацитов в покоящейся жидкости.

Автор понимает, что его биофизическая специализация не позволяет достаточно квалифицированно осветить затронутые вопросы. Подтекстом изложенного является попытка перенести на область гидродинамики представления о доменной, кластерной организации систем (см., например: Иваницкий Г.Р., «Биофизический подход к анализу криопроецессов». — «Криобиология», 1985, №2, с. 12—18). Автор выражает надежду, что изучение макротурбулентных тороидальных структур в крупномасштабных потоках будет продолжено специалистами, а гипотеза аквацитов поможет по-новому взглянуть на состояние гидродинамического равновесия, где должным образом проанализированы только уровень молекулярного порядка и термодинамические свойства макроскопических объемов.

Навел Полуян

Язык статьи, конечно, демонстративно академический, но особенно сложного здесь ничего нет. Представьте, как тысячи ша-

риков от пинг-понга катятся по наклонному желобу — такова модель речного потока. Однако шарики катятся и вращаются, а в традиционной гидродинамике течение жидкости понимается как прямо-поступательное движение непрерывной массы, изменчивой по форме, но внутренне стабильной. Отсутствует понятие о потенциальной энергии вращательной компоненты потока, а то, что называют турбулентностью, понимают в качестве хаотичности, энергия которой теряется в процессе рассеяния-диссипации, то есть идет на нагрев.

Пренебрежение вращением началось со времен Ньютона — стандартный анализ сводит вращение к сумме бесконечно малых прямолинейных сдвигов. Ныне фундаментальность вращательной формы движения отстаивается учеными, утверждающими статус алгебраических (кватернионных, гиперкомплексных, поличисловых) методов познания. Теоретический переворот в науке рано или поздно совершится, об этой перспективе мы еще поговорим, но в данной моей статье прошу отметить две особо важные мысли.

Во-первых, утверждение, что вращательная компонента энергии потока не рассеивается, а сохраняется: калачи, распадаясь на баранки и далее, потом вновь из тех же микровихрей собираются — вся их энергия не рассеивается, не хаотизируется. Это для современной гидродинамики — нонсенс: что измельчилось-рассеялось, вновь не соберется¹.

А я говорю — соберется: то есть «калачи-бараночки» наши представляют собой, как я ее называю, ДИНАМИЧЕСКУЮ ДИССИПАТИВНУЮ СТРУКТУРУ. Речь идет не просто о пространственно определенной форме, которая возникла на

¹ Впрочем, брешь в догматике уже пробита: в 2003 году российский академик Владимир Евгеньевич Захаров получил престижную международную награду — медаль имени Поля Дирака. Анаградили его за теоретическое обоснование обратных каскадных процессов, когда из маленьких волнообразностей собираются большие. (Такая одинокая гигантская волна-убийца показана в известном фильме-катастрофе.) Это имеет к нашему случаю самое прямое отношение, хотя у академика Захарова речь не шла о тороидальных вихрях в реке. Тем более интересно: египетские калачи-баранки могут стать еще одним эмпирическим подтверждением уже признанной теории. Ведь как здорово вышло: оказывается, в реке работает целостный динамический механизм — идет процесс образования-распада-новообразования тороидальных вихрей, в которых запасается энергия потока, которая из-за ширины русла и характера течения не может полностью быть выражена в форме поступательной кинетической энергии.

базе потока энергии (вроде того же смерча), а о временной последовательности событий, о круговороте форм, которые закономерно выстраиваются одна после другой. (Разумеется, законы термодинамики здесь не нарушаются — круговорот сопровождается потерями.) В таком определении явления нет ничего фантастического, и с динамическими диссипативными структурами ученые могут свыкнуться. Но в нашем случае речь заходит еще и о возможном переходе энергии между вращательной и поступательной компонентами. В упрощенных механических моделях это приводит к странным выводам: получается, что вращающийся на месте волчок может вдруг перевести свою вращательную энергию в импульс движения и улететь прочь со своего места. Это вам ничего не напоминает? (Намекаю, конечно, не на балерину Андерсена, а на тарелку летающую.)



ВИХРИ ВЕРТЯТ ВРЕМЕНА

Недавно получил я по почте пакет от А.В. Витко (помните преподавателя из МАИ, автора книги «Полет в аспектах науки», где сказано про летательные аппараты — «открытые акустические резонаторы»?). Андрей Владимирович сообщает, что три научных семинара, работающие в московских институтах, обратились в Академию наук РФ с письмом (озаглавлено оно громко — Меморандум). Там обнародован призыв: серьезно рассмотреть вопрос о взаимопереходах момента импульса вращения и поступательного импульса движения. Главный революционный аргумент: природные процессы на самом деле сложнее, нежели упрощенные модели классической механики и абстрактно-математические теоремы. Странно, что об этом приходится напоминать в эпоху квантовых чудес! Но в том-то и беда, что квантовость привыкли связывать с микрочастицами, а в макропроцессах по-прежнему физики доверяют классике Ньютона. Однако надеюсь, что в потоке воды как раз явится мостик, связывающий Микро и Макро. Если существуют аквациты — квантовые вихри, то это уже надмолекулярная область, и нескончаемые H_2O хороводы дают путь, по которому квантовые эффекты транслируются в макрообласть, где они становятся видны невооруженным глазом.

Вы скажете, что никаких аквацитов пока не обнаружено. Согласен, сие есть гипотеза. Но проверяемая. А если аквациты бу-



На конференции в музее им Вернадского. У постера «Тайна воды».

дут открыты, это заставит по-новому взглянуть на все: и на механизм осуществления химических реакций, на зарождение клеточных структур и особенности тока крови в сосудах живых существ. С ориентацией аквацитных волчков, возможно, связаны и гипотетические информационные свойства воды.

ИДЕЯ: Можно провести эксперимент по проверке данной гипотезы в лабораторных условиях. В желоб с устойчиво спокойным потоком воды помещается турбинка Линева—Мартьянова, способная преобразовать вихревую компоненту в электричество. Сделаем так, чтобы турбину данный поток не мог раскрутить. Затем на расстоянии от турбины будем насыщать воду тороидальными вихрями (устройство, порождающее вихри с помощью импульсных биений, тот самый аппарат Тэйта из опытов Вуда). Теперь в потоке, который движется с прежней скоростью, согласно гипотезе должны появиться и невидимые вихри, — начавшаяся работа измерительной турбины докажет существование вихревой компоненты и позволит сделать количественные оценки. Все.

Экспериментальное обоснование фундаментальности вращательной компоненты движения откроет новые подходы в гидрэнергетике и термодинамике, а также позволит утвердить

статус теоретических концепций, связанных с нестандартным математическим анализом, идеи которого восходят к Лейбницу. Это подчеркнет значимость алгебраических моделей, основанных на гиперкомплексных числах (алгебра кватернионов описывает трехмерное вращение), и методов, основанных на анализе гармонических пропорций.

На моем постере — в стендовом докладе конференции — текст заканчивался так:

«Признание равноправия вращательной и поступательной форм движения позволит создать новые технологии — приведем только два значимых примера.

— *Самопроизвольное вращение возникает при движении предметов в центральном поле гравитации — падающее кольцо начинает вращаться (возможная причина неудачных миссий космических аппаратов).*

— *Спин, энергия квантового вращательного момента микрочастиц, может при определенных условиях рождать волну электромагнитного излучения (это фантастическая энергетика, но есть опасность начала цепной реакции в мишени ускорителя).*

Полноценная признанная теория потому еще нужна, что есть данные о военном использовании эмпирически обнаруженных гидро- и аэродинамических эффектов, связанных с тороидальными вихрями. Это — искусственная модификация атмосферной и морской среды для уничтожения противника, а также применение подъемной силы вихрей для полета бесшумных аппаратов-разведчиков.

Однако мы верим, что открытое и свободное развитие науки позволит осветить темную сторону человеческого существования ярким светом разума».

Да, не может этот Полуян без патетики обойтись! Увы... Или — ура?

Между прочим, когда мы обсуждали этот текст с Физиком и Богословом, то возникла и прозвучала крайне заманчивая идея. Физик сказал, что, прежде чем строить «летающую тарелку», можно было бы сконструировать ботинки для хождения по поверхности воды — электрокинетический активатор водяных вихрей позволит создавать подъемную силу не в воздухе, а в жидкости. Причем незначительная площадь, соразмерная подошвам ботинок, позволит удерживать солидный вес. А Богослов сразу же отреагировал: вот, мол, находка для деятелей «но-

вого религиозного сознания» — смогут Антихриста своего выпустить гулять по воде. Я же вспомнил о «скайбордах» из фильма «Назад в будущее-2» — полет над землей на низкой воздушной подушке. Так что, может быть, вторая часть названия московской конференции — «Идеи, которые изменят мир» — не настолько уж патетична? И в самом деле, отчего миру-то меняться, если не от идей? Мысль очевидная, осталось только научиться угадывать те идеосущности, которые способны вызвать этот каскадный процесс. В наипервейшую очередь надо, конечно, обращать внимание на технологии.

ИДЕЯ: Не могу удержаться от пафосного изречения философской истины... Известный афоризм Рене Декарта гласит: «Я мыслю, следовательно, существую». Возможно, французу было важно удостовериться в собственном существовании, но я полагаю, что из факта мышления можно сделать гораздо более конструктивный вывод: «Если мыслю, следовательно, **МЫСЛЬ СУЩЕСТВУЕТ!**» Это не тривиально. **МЫСЛЬ СУЩЕСТВУЕТ** — вдумайтесь в этот факт! Сейчас философы не отказывают в бытии окружающим вещам, но почему-то считают мысль чем-то эфемерным — вроде как просто имя процесса, за которым скрывается нейродинамика. Но ведь подобная подмена — это просто риторический финт: с помощью мыслительной конструкции мы доказываем, что мыслей как таковых нет. Однако непреложный факт, точная констатация реальности в том состоит, что **МЫСЛЬ СУЩЕСТВУЕТ**. Вы не сможете увидеть и пощупать мысль-вещь, но тем не менее можете не сомневаться: **МЫСЛЬ СУЩЕСТВУЕТ**. Правда, сразу же возникает вопрос «где?», но это уже следующий шаг за горизонт обыденности. Подождите, дойдем и до этого.

Например, целая структура под названием Technical Support Working Group занимается в Пентагоне тем, что следит за новыми технологическими идеями и придумывает способы их использования для нужд военных. Как-то у нас в Красноярске выступал известный предприниматель Артем Тарасов (он тогда только-только возвратился из Великобритании и баллотировался на пост губернатора Красноярского края — как раз после смерти генерала Лебедея), он рассказывал о работе английской инновационной компании British Technology Group, которая уже десятки лет занимается сбором и использованием новых технологических идей. (Впрочем, в Великобритании такого

рода деятельность имеет давнюю историю, но об этом речь впереди.) Артем Тарасов обещал создать подобную же компанию в Красноярском крае, а в президиуме своего агитсобрания, что проходило в актовом зале краевой научной библиотеки, он посадил известных уже вам изобретателей той, описанной только что, турбинки. Но, как рассказывал мне потом инженер Мартьянов, этот английский гость обманул ожидания сибирских Кулибиных. В губернаторы не попал и скрылся. К добру или к худу, но отложилось на потом внедрение «малой энергетики». В отличие от всяческих торсионных генераторов, турбинка Линева—Мартьянова уже в железе, эффект проверен, изобретение доведено даже до промпроекта с бизнес-планом: предлагают ставить между двух барж пяток турбин — вот вам автономный передвижной лесопильный цех. Недавно появился в Сети сайт неутомимого борца за новую Россию, известного писателя Максима Калашникова: он тоже занялся сбором перспективных технологий — так там письмо инженера Линева уже представлено на всеобщее обозрение. Правда, лично сам Максим Калашников больше интересуется психосупертехнологиями или даже чудесами магии. Но об этом надо говорить особо. Если надо¹.

Пример с ядерным оружием поучителен: разговоры об «атомной бомбе» были в начале XX века самой оголтелой фантастикой, а чем закончилось? Поучительно и то, что в научно-популярной литературе того времени больше обсуждались полеты на Луну и Марс, химическое создание жизни и даже телепатия, а вот про атомное оружие не говорили — в массовом сознании тема об атомной взрывчатке не воспринималась.

А ученые тем временем делом этим практически занимались. Химик Валентин Ключарев, с которым мы познакомились на московской конференции, рассказал, что самый первый атомный реактор с подкритическим режимом работы собрали у нас еще в довоенные годы в Харькове, там как раз работал его родной дядя. Потом началась война, пришли фашисты — русских физиков, не успевших эвакуироваться, включили в немецкий

¹ Пожалуй, да — надо. А то у Максима явно здоровье расшаталось (похоже, что «Волны гасят ветер» сильно на него повлияли). Я не смеюсь над его восторженными увлечениями, хотя черные чудеса — тема скорее для кино. Однако по правилам мозгового штурма можно все что угодно обсуждать — даже идеи Мулдашева. С другой стороны, можно до покраснения белков глаз пялиться в зеркало, где отражается неизвестно что.

ядерный проект. Затем был страшный год, мертвый сезон: голод, когда по ходу оккупации вымерла от недостатка продуктов половина Харькова, а наши физики смогли сбежать и через линию фронта добрались до своих, где напрямик угодили в отечественную «шарашку» — и даже не заключенными, а вольными учеными.

Про «шарашку» был недавно фильм по книге Александра Солженицына «В круге первом» — Александр Исаевич ведь физик по профессии, если кто не знает. Солженицын на собственном опыте познал нравы этих монастырей за колючкой. Хотя сводить историю отечественной атомной отрасли к «шарашкам» нельзя — это же целая отрасль, а не одна отдельная секретная лаборатория. Да и в эпоху атомного рывка времена уже были другие — не настолько колючие.



АТОМНЫЙ МИР

В заключение этой главы я решил подверстать интересный материал о строительстве атомного города под Красноярском. Недавно сюда, в Железногорск, министр Кириенко приезжал — что-то будет... А я как раз в это время взял интервью у железногорского ветерана, архитектора, проектировавшего город с самого его основания. Много интересного — почитайте. И вот еще маленькая присказка.

Ранней осенью мы поехали в деревню Атаманово. Если наш закрытый Железногорск иногда называют «атомградом», то это от слова «атом». Но поселок, что напротив Железногорска, на противоположном берегу Енисея, люди знают как Атаманово — и это от другого слова. Как сами понимаете, имелся в виду не атом, а атаман. Хотя, говорят, атаман — переиначенное санскритское «атман», вроде как по-нашему «огонь души» — тут и до ядерной энергии недалеко... А от Красноярска до той деревни — больше часа езды.

Мы ехали, чтобы посетить по делу усадьбу одного из красноярских заводчиков, посетили и на обратном пути завернули полюбоваться на берег реки. Здесь Енисей течет ровно и красиво, как по струнке, тем загадочнее выглядят «ячейки-калачи» на его поверхности. Я, очарованный картинкой, предложил Веронике и Марине сфотографироваться на фоне таинственного явления — девочки долго отнекивались, мол, устали и не в форме. Но сни-



Вихревые ячейки на поверхности реки в районе села Атаманово напротив Атомграда. Здесь русло реки — «как по струнке», нет никаких турбулентностей. Откуда же берутся «калачи»? Они собираются из «баранок», которые создаются из иерархии аквацитов, в которые уходит энергия поступательного движения — та, что не может «уложиться» в прокрустово ложе кинетической энергии потока.

мок получился качественно — и вы можете еще раз полюбоваться на макротурбулентности в крупномасштабном потоке жидкости. А на другой стороне енисейского течения как раз та гора, внутри которой находится ядерное производство, остановки которого так добиваются американцы. Все сходится.



ЖЕЛЕЗНЫЕ ВЕХИ СУДЬБЫ

Парадное название появилось у статьи не случайно. Мы побывали в гостях у Леонида Ивановича Кузнецова, который 40 лет был бессменным главным архитектором города Железногорска. Впрочем, когда свое поприще он только начинал, знаменитый Красноярск-26 существовал лишь на бумаге, так что секретный атомный город стал в точном смысле слова судьбой молодого архитектора.

Л.К.: Свой первый объект проектировал так: вызвали меня к начальству, говорят — надо построить здание насосной стан-



В гостях у архитектора Атомграда.

ции на берегу Енисея, но чтобы оно не было похоже на здание насосной. Дескать, тогда шпионы не догадаются. Отвечаю: хорошо, смогу спроектировать, тем более что не знаю, как выглядят здания насосных. Задали размеры, определили внутренний объем, много ли нужно там света... Сделал я такой красивый домик с двумя окошками. Начальство похвалило: на промышленный объект совершенно не похоже. Говорю: и жилище рыбака тоже не очень-то напоминает.

П.П.: А как Вы очутились в Сибири?

Л.К.: Исключительно по своей воле. Закончил архитектурный факультет Ленинградского инженерно-строительного института, учился хорошо, распределение получил отличное — в проектный институт, нас направили только семерых с курса. Шел 1950 год, страна строилась, *восстанавливая силы после войны*. И я сказал: здесь опытных профессионалов много, прошу дать мне работу где-нибудь на новостройках Сибири, чтобы можно было творчески себя проявить. Предложили: Красноярск устраивает? Устраивает!

Через 10 дней я и еще трое таких же добровольцев получили на руки бумажки: такой-то направляется в бригаду Фетисова. А что за бригада Фетисова? Только потом узнали... Когда приехали в Красноярск, зашли в управление кадров стройки, был там капитан Боронин Петр Макарович: «Ребята, через 2 часа пойдут попутная машина, в кузове доедете?» Доедем, в чем дело? Загрузили вещи, приехали в Есаулово. Сюда-то и дорог еще не провели. В деревне Есаулово в единственном двухэтажном здании располагалась выездная бригада проектировщиков, которой руководил Петр Иванович Фетисов.

П.П.: То есть все начиналось с проектировщиков?

Л.К.: *Все всегда начинается с проскта. Берется чистый лист, и на нем что-то изображается. Хотя в августе, когда мы прибыли, еще ничего не было. Но к ноябрю уже появился принципиальный эскиз города, как поселения для работников ГХК. «Горно-химический комбинат» никто не говорил, называли просто «Заказчик».*

П.П.: А Вы знали, что это?

Л.К.: Начали догадываться. Знали, что секретный военный объект. И работали здесь «секретные строители», иными словами — заключенные. Было 11 лагерей. Вышки, колючая проволока... Но не политические, по другим провинностям. Тогда попасть в лагерь было легко и просто. Солдаты служили только как охранники, но через пару лет появились уже и военные строительные части. Военными руководили разные люди, помню, вначале — полковник Сайданов, потом полковник Федор Васильевич Лабазов.

Я говорил, что строился город в расчете на ГХК, исходя из его потребности в рабочей силе, помноженной на коэффициент семейности — население получалось около 40 тысяч человек. Первая очередь состояла из 16 кварталов.

П.П.: А квартал под номером 9 дал народное наименование городку — Девятка?

Л.К.: Не совсем так. Сначала строился поселок Первомайский — от деревеньки совхоза имени Первого мая. Называли Первомайский или Майка, а сокращенно «М» или «Эмка». Также и поселок «Элка» — от буквы «Л», поскольку сначала здесь располагался лагерь, обозначенный на генплане литерой «Л». И когда вблизи этого лагеря собирались первые щитовые финские дома, их называли поселок «Элка». В генплане поселка Первомайский закладывалось несколько пронумерованных кварталов, но «квартал 9» оказался самым первым: строили для своих рабочих — с дока, с бетонозавода и ремонтно-механического. Начали-то с того квартала, который самый ближний к этим объектам. Поселок Первомайский до сих пор сохранил обывательское название «9-й квартал».

П.П.: И отсюда возникло прозвище города — «Девятка»?

Л.К.: Нет, это просто совпадение. А «Девятка» на самом деле — условное наименование крупнейшего строительства в министерстве, «Почтовый ящик 9». Наш заказчик именовался «Комбинат-815», ему письма шли на «Почтовый ящик 137», потом «ящик 135», потом «ящик 20», далее Красноярск-26 — все время меняли. А вот адрес стройки устойчиво считался «Почтовый ящик 9». В Красноярске на сортировочной уже узнавали и говорили: «Это в Девятку». Если бы вы в те годы заехали на станцию Базаиха, там большинство вагонов было помечено «Почтовый ящик 9».

П.П.: И как складывалась Ваша карьера?

Л.К.: Вначале я работал архитектором у «Заказчика». Предприятие носило название «Восточная контора главгорстроя СССР», но никто не уточнял: этот «гор» — «городское» или «горное»? Комбинат строился — много цехов, целые предприятия, основные работы велись в глубине горы, где здания проектировать не требовалось. Тогда я и стал полностью гражданским.

В 1950—1951 годах первые дома — деревянные двухэтажки на так называемых «лиственничных стульях». Лиственницу пилили заключенные: кряж на костре обжигали, чтобы получался слой, предохраняющий от гниения, опускали эти пни в траншею и на них возводили дома. А когда заработали бетонный и кирпичный заводы, фундаменты усилили.

Я работал с бригадой проектировщиков, когда генплан еще был эскизный, затем появился генплан на 16 кварталов — руково-

дил процессом архитектор Михаил Аронович Белый из головного института. Он сам сюда приезжал, всегда у меня останавливался, мы с ним подружились. Его решения во многом и определили схему первой очереди. С ним работали еще Василий Николаевич Иванов, Иосиф Брониславович Орлов и другие проектировщики.

П.П.: Часто говорят, что Ваш город напоминает об архитектуре Ленинграда.

Л.К.: Очень просто. Значимые здания, в том числе и театр, проектировались в ленинградском институте. Он назывался Ленгипрострой, а потом стал ВНИПИЭТ — проектный институт энергетических технологий. Работали там в основном коренные ленинградцы, что, конечно, влияло на стилистику проектов, но не только в этом дело. В 50-е годы и вплоть до 60-х у нас в зодческой корпорации превалировало течение это или не течение, но преобладал стиль классицизма с добавкой русского ампира. Это и выразилось в облике зданий. Никаких сознательных ориентаций на Питер не было. Юрий Сергеевич Ушаков проектировал гостиницу, он питерец коренной, театр — Борис Гаврилович Машин, был постарше нас, имел опыт. Многих я *знал еще по совместной учебе*. Дом со шпилем и часами проектировала Нина Алексеевна Комкова, ей 16 ноября 2005 года исполнилось 85 лет, я позвонил — поздравил.

П.П.: А Вы чем отметились?

Л.К.: Про жилые дома особо рассказывать нечего, а вот интересна история директорских коттеджей. Как сейчас сказали бы — элитных. Директором нашей «Восточной конторы» был Александр Фомич Гармашев. Как-то вызвал он меня: «Знаешь что, надо директоров производств класеных найти, а как я их из столиц в Сибирь привлеку? Такого квартирой не удивишь, поживут, три года *отработают и уедут*. Как привязать их к месту? Давай спроектируй красивый коттедж, чтоб инженер чувствовал себя владельцем усадьбы!» Стал я варианты рисовать. А у директора заместителем полковник П.Т. Быстров, он все время ко мне заходил — ну как там? Говорю: «Вот четыре комнаты, ванная с санузелом, кухня, тут парадный вход с верандой, есть черный ход». Он посмотрит и сразу — указания: «Ты веранду выводи не в сад, а на улицу, комнаты переставь, чтобы столовая была рядом с кабинетом», — и прочее. В общем, один начальник придет, другой — получалось, как в басне, «воз и ныне

там». Наконец, меня директор спрашивает — «Как дела?» Отвечаю: «Так и так — не знаю, что делать». Он говорит: «Ты мне к завтра нарисуй схему, как считаешь нужным, — и я без лишних обсуждений подпишу». Нарисовал, он подписал, сделал я проект. Но история на этом не кончилась.

В это время приезжает Авраамий Павлович Завенягин — он известен тем, что Норильский комбинат строил. В те годы он являлся главой нашего министерства среднего машиностроения. Итак, едет министр. Гармашев уведомляет меня, мол, Леонид Иванович (мне было 23 года, но он меня только по имени-отчеству называл), ты будешь по городу докладывать и отдельно по коттеджам. Завенягин ездил в персональном вагоне — прибыл поезд, вагон закатили сюда, функционировала такая ветка строительная по городу. У директора идет совещание, а мы сидим, все ждем. Смотрю: из кабинета выходит невысокий человек, не слишком видный, лысоватый, но бодро идет и насвистывает: «Сердце красавицы склонно к измене». Таким я Завенягина и запомнил. Наконец, меня приглашают. Я рассказал, что запланировано, как мыслится развитие города. Сказал также, что в черте города имеется лес и заболоченная долина реки Каптан (мы там озеро создали потом). Все рассказал более-менее. Потом Гармашев как бы невзначай добавляет: «Вот наш архитектор спроектировал несколько коттеджиков деревянных для приезжающих инженеров, чтобы имелось какое-то преимущество по отношению к приличным квартирам...»

Завенягин взглянул и говорит: «Все нормально, но почему в дереве спроектировано? Делайте в камне». Я не стал рта разевать, а Гармашев берет «под козырек»: «Так точно, понятно, это мы поскромничали, сделаем в камне». И мне задание — через три дня сделать новый проект. Я говорю: в камне должно быть другое лицо... Он мне: «Не знаю, какое там лицо, а чтобы здание было каменное!»

Короче говоря, стены брусовые в 20 см переделал я в 64, а лицевой фронто́н был деревянный, просто сделал его в камне, не мудрствуя. Таких домов возвели на улице Горького 11 штук, и наиболее ответственные руководители там жили. Вот было как. П.П.: Вы про озеро упомянули. Это своеобразная жемчужина города.

Л.К.: За одно половодье наполнили все озеро — поверхность зеркала 374 гектара. Но, знаете, то, что у нас этот водоем состоял-

ся, — это тоже целая эпопея. Ведь вопрос ненароком оказался в *подвешенном состоянии*. Был уже конец 50-х годов, и приехал к нам заместитель министра, Александр Иванович Чурин, — здоровенный такой мужик. Будущее озеро уже в проекте — все проработано и обещитан весь цикл, даже лес стали убирать. Мы докладываем по комбинату и по городу, говорим: «Здесь сводим лес, будем заполнять водоем, чтобы создать зону отдыха. Оборудуем пляжи, дескаты, парусный спорт, и рыбу еще разведем». А замминистра: «Ну, не знаю... Это же много работы и дорогая затея, а я вот думаю, что в долине, раз уж вы ее чистите, было бы неплохо построить теплицы. Выращивайте овощи, снабжайте горожан. Речка есть — воду можно оттуда брать».

Мы, конечно, примолкли. А главный инженер — всегда же есть готовые выслуживаться перед начальством: «Да-да, вы правильно рассудили, и чего мы тут воду мутим...» Как только Чурин уехал, директор комбината Александр Романович Белов и начальник стройки Аркадий Григорьевич Андреев, именем которого улица сейчас названа и стела стоит с его барельефом, сразу между собой договорились: весь транспорт с бутом скальных пород из горы немедленно пойдет на дамбу — стройте днем и ночью, комбинат заплатит за почные работы. Короче, пока замминистра в Москву приехал и пока к нам пришла бумага «согласно договоренности рассмотреть возможность строительства теплиц», навстречу ей отсюда уже улетела бумага «затраты, предусмотренные на отсыпку дамбы, в размере 16 миллионов рублей полностью освоены». То есть — «поезд ушел», и работы по озеру распорядились довести до конца. А потом, когда в 70-х годах разрабатывали генплан южного района, хотели поставить линию опор, чтобы через озеро шла монорельсовая пассажирская дорога. Но проект остался нереализованным.

П.П.: Во время этих событий Вы уже были в должности главного архитектора города?

Л.К.: Гармашев в 1952 году назначил меня главным архитектором «Восточной конторы Главгорстроя», позже, на комбинате, я был назначен начальником проектно-конструкторского отдела. Это при директоре комбината Белове. А когда прошли первые выборы в городской совет в 1954 году, тогда и появился статус города. Условно его именовали Железнодорожск, но только в партийных документах. В партбилете у меня было написано: «Железнодорожская партийная организация». А должность глав-

ного архитектора появилась в год, когда комбинат запустил первый реактор — в 1958-м. Так что главным архитектором города я работал с 1 декабря 1958 года. По 20 января 1999 года.

П.П.: А название города Железногорск, значит, было чуть ли не с самого начала?

Л.К.: Да, но оно не имело хождения. Писалось везде «Красноярск-26». В названии Железногорск был и какой-то элемент маскировки-дезинформации, вроде здесь железный рудник. Да и в Курской области тоже имеется Железногорск.

П.П.: А зачем объявляли конкурс на название города?

Л.К.: Когда город легализовали в 90-е годы, был конкурс. Но получилось — кто в лес, кто по дрова. Атомград — так подобных уже 10 штук было построено в стране.

П.П.: Помню, я как-то с друзьями-поэтами из вашего города обсуждал разные идеи наименований, предлагалось даже взять народное «Девятка». Ведь есть же Вятка — пусть будет Девятка. К тому же в древнем Сарове — тоже атомном центре — есть Дивеев монастырь...

Л.К.: Знаю, спорили много, но срок истек. И Москва распорядилась: утверждаем прежнее название города — Железногорск.

П.П.: Можно ли историю города разбить на какие-то условные этапы или эпохи?

Л.К.: Эпохи «застоя» тут точно не было. О начале города я рассказал, можно выделить еще и второй этап, когда здесь появилась космическая отрасль в виде механического завода и НПО Прикладной механики.

П.П.: А почему космос прописался именно здесь, в Сибири?

Л.К.: Во-первых, у нас закрытый город — не надо новый «ящик» создавать. Во-вторых — рядом индустриальный центр Красноярск, с учебной и производственной базой. А в-третьих, наши строители набрали такую силу — и Сосновоборск построили, и в Красноярске много объектов.

П.П.: Два министерства, космическое и ядерное, не конфликтовали?

Л.К.: Нет. Ведь и в производственном смысле получался конгломерат. ГХК делает атомную взрывчатку, а НПО ПМ разрабатывает ракеты, к тому же топливо для этих ракет готовит Химзавод-12 в поселке Подгорный. Получается, три рядом стоящих взаимодополняющих крупнейших предприятия с единой технологической логикой, значит, и с административной тоже.

Была еще воинская часть — ракетчики, которые ставят ракету на боевое дежурство, развозят по железной дороге в разные точки. Вагоны специальные — написано: «Спальный вагон прямого сообщения». Все занавески задернуты, в тамбурах — солдаты, а вместо пассажиров закатывалась ракета: и так она катилась по Руси-матушке — и на Дальний Восток, и на Украину, и куда надо было.

П.П.: А градостроительные этапы выделялись? Ведь на смену ампиру пришли хрущевки?

Л.К.: Да, в начале 60-х годов Хрущев побывал во Франции и увидел там малогабаритные квартиры с высотой потолка 250 см. Если французы живут, почему бы и нам не сделать? Два с половиной метра, мы еще шутили: «Такова хрущевская высота!» Хрущев только одного не сказал, что во Франции однокомнатная квартира на одного, двухкомнатная — на двух человек предназначена. Этого он, сукин сын, не сказал. И мало того, еще и дал установку проектировщикам, чтобы квадратный метр был не дороже 1000 рублей. Так и получились: кухня 5,3 кв. м, прихожая 120 см шириной, комнаты проходные, санузел маленький и совмещенный. Впрочем, любую, самую замечательную планировку квартир можно так утрамбовать жильцами, что «воронья слободка» получится.

У нас был главный инженер строительства — Владимир Константинович Чистяков. Он поехал в Питер и там, в мастерской Юзбашева, выбрал 335-ю серию (в Красноярске эту серию практически не строили). Поясню: серия имеет конструктивные преимущества — навесные стеновые панели и железобетонный несущий каркас. Если увидите, что в углу выступает небольшая угловая колонночка, а вдоль потолка балка — это и есть 335-я. Так вот, эти колонны заармированы хорошо, и такие дома долговечны. Сейчас многие города перед проблемой — у домов выработан ресурс. А у нас проблема разборки не возникает. Вот такие исторические эпохи.

П.П.: Леонид Иванович, когда в Союзе архитекторов мне сказали, что Вы общались с Соколовским, я был просто потрясен. Для нас он — история Красноярска: дома купцов Гадаловых, церкви, дореволюционные каменные особняки. А получается, что эстафета поколений не прерывалась...

Л.К.: С Владимиром Александровичем Соколовским мне довелось встретиться в 50-х годах. При проектировании здания по

проспекту Мира, 81, чем я занимался, требовалось сделать надстройку здания, что рядом с магазином «Детский мир». Здание строил в свое время Соколовский, и я обрадовался, что можно узнать об особенностях дома у его творца. Шел 1956 год, у Соколовского я побывал на квартире только один раз. На улице Лебедевой или на Ленина, не помню точно, в коммуналке на втором этаже — из коридора вела дверь в комнату площадью квадратов 20. Он жил там вместе с супругой, и, помнится, я был удивлен скудностью обстановки. Ведь было известно, что Соколовский — проектировщик многих замечательных строений краевого центра. Я ему рассказал, что вынужден буду прикнуть к зданию постройку и этажом пойти выше, спросил — выдержат ли кирпичные стены и перекрытия? Он не мог точно вспомнить конструкцию перекрытия и сказал, что чертежи этого здания, которое ему заказал купец Абудеев, навряд ли где-то сохранились. Мы пришли к выводу, что я сделаю независимое перекрытие, которое ополрется на стены и достраиваемый этаж, то есть не будет давать нагрузку на перекрытия старые. На этом мы расстались.

П.П.: А сейчас к этому дому сделали новую пристройку со стороны педагогического университета. Просто легендарный дом какой-то. Кстати, там во дворе растет могучее дерево — редкий в наших краях амурский орех. Наверное, купец Абудеев чудил... Удивительная вещь история — в ней всегда можно сделать столько открытий! Мне сказали еще, что Вы составили и нарисовали генеалогическое древо своей семьи.

Л.К.: Данные стал собирать еще мой отец, передал мне эскиз с именами предков с 1870 года, а потом я уже опустил древо до 1600 года. Вот оно — «Древо семьи Кузнецовых из деревни Политово Вохомского района Костромской области, до 1917 года — Вознесенская волость Никольского уезда Северо-Двинской губернии». История нашего крестьянского рода проведена на 406 лет. Что-то удалось восстановить в архивах, очень помог мне краевед Семен Семенович Герасимов.

П.П.: И все это Кузнецовы?

Л.К.: Да, род по мужской линии. В свое время я направил чертеж генеалогического древа академику Дмитрию Сергеевичу Лихачеву. Он как-то выступал в телепередаче и сказал, что у нас забыли своих предков, а раньше на Руси помнили всех до пятого колена. Вот я в письме и написал, что, может быть, заинтере-

сует древо крестьянского рода. Послал чертеж, художественно оформленный, цветной. Дмитрий Сергеевич мне любезно ответил, что получил прекрасно исполненное древо и передал его в Ленинградскую публичную библиотеку. Сообщил, что, если появятся добавления, — послать туда же, Игорю Васильевичу Сахарову, научному сотруднику по генеалогии. Я так и сделал впоследствии.

П.П. (читает): Кузнецов Николай, участник Отечественной войны 1812 года, дошел до Парижа... Василий Кузнецов, воевал под Плевной... Иван, по прозвищу Бесшапошник, зимой шапку не надевал... А вот богатырь Прокопий взял 17 медведей на рогатину, имел пасеку на Ветлуге в 1865 году... И Ваше, Леонид Иванович, рождение — 19 июля 1927 года. Как бережно Вы относитесь к истории, теперь понятно, почему в доме у Вас как в музее.

Л.К.: Фото — подарок академика Михаила Федоровича Решетнева, А это — китайская ручная работа. Мне ее передал брат, Михаил Иванович, а ему подарили китайские коллеги. Брат был в свое время в Китае — монтировал там два завода. Еще при Мао Дзэдуне и Джоу Энлае, еще до раздора. Ему лично Джоу Энлай вручил два ордена — за каждый завод по ордену. А его китайские друзья дарили свои сувениры. Брат к тому же Герой Труда, почетный металлург, лауреат Государственной премии СССР.

А это авторские работы моей двоюродной сестры Вали, она занимается росписью фарфора на Ломоносовском заводе в Питере. Видите, написано: «Россия, Санкт-Петербург, автор росписи Кузнецова В.С.». Ну, а портрет жены в 1961 году я написал сам. Архитектор должен уметь рисовать. Я уже был женат на Валентине Дмитриевне.

Здесь медаль с изображением Игоря Васильевича Курчатова, а это юбилейная медаль к 50-летию Российского ядерного центра Арзамас-16. Теперь восстановлено имя Саров.

П.П.: Такого чертика из черного металла я знаю. Недавно показывали документальный фильм знаменитого режиссера Льва Николаева о создании русского атомного оружия: там есть сюжет — точно такого же чертика подарили Курчатову после испытания бомбы.

Л.К.: Может быть. Их отливают на заводе в Златоусте. У меня там работает один хороший приятель — он и прислал.

П.П.: Я смотрю, тут у Вас даже благодарственное письмо от Православной Епархии!

Л.К.: Составлял эскизный проект нашего городского храма вместе с его настоятелем отцом Анатолием. Эскизный проект я сделал, а рабочие чертежи и все остальное готовил архитектор Анатолий Васильевич Грешилев, и инженеры ему помогали, как обычно. Это было более 10 лет назад, а недавно в день архангела Михаила шла торжественная служба — вел ее архиепископ Антоний в честь 15-летия основания Храма в городе.

П.П.: Как это Вы в ядерном городе оказались православным?

Л.К.: Крестился я поздно, 64 года уже исполнилось. А интерес к религии проснулся еще в институте, когда изучали историю архитектуры: с однокурсниками ездили по северо-востоку России в летние каникулы. Псков, Новгород, Кирилло-Белозерский монастырь в Вологодской области, святыни XIII—XV вв. посещали. Моя мать пела в церковном хоре, но времена были атеистические, и вере меня не учили. Зато теперь, когда я крестился, со мной окрестился и мой сын Владимир.

(Интервью «Железные вехи судьбы», опубликовано в Сибирском архитектурно-дизайнерском журнале «Дом снаружи и внутри», март 2006 г.)



7. ЛЮДИ И ПИРАМИДЫ

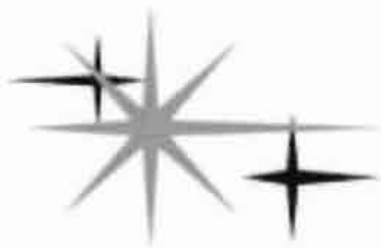

ЗАГАДКИ КРАСНОГО ЯРА

«По вечерам делаю рисунок с груды камней, сложенной друидами», — писал художник Иван Билибин из Британии в письме к своему другу Николаю Рериху. Последний тогда еще не увлекался гималайством, а древние истины искал в сундуках русской старины. Позднее Рериху понравилось степное язычество — не без влияния красноярского художника Андрея Лекаренко, который в начале XX века тоже входил в объединение «Мир искусства» — показывал старшим товарищам зарисовки курганов хакаских. Рерих и потом *искал*. А вот Иван Билибин целенаправленно шел к истокам христианской культуры — вплоть до римско-византийских и античных, греческих ключей.

Если я скажу, что с творчеством Ивана Билибина все граждане нашего государства хорошо знакомы, вы, наверное, мне не поверите. Между тем это так — ведь именно Билибин создал неповторимый стиль книжной графики, проявляющийся и сейчас в ярких картинках к русским сказкам. Билибин первый последовательно иллюстрировал Пушкина, оживлял богатырские былины, древние мифы. Поройтесь в памяти — и сразу выпрыгнет Баба-яга в ступе, появится вальяжный царь Дадон, за-

говорит Золотая рыбка, а Василиса Прекрасная увидит в темном лесу Белого всадника...

В билибинской манере выполнены знаменитые сказочные мультфильмы 50-х годов, он создавал декорации и оформление опер и балетов на древнерусскую тему, которыми в начале XX века наша страна прославилась в Западной Европе. Именно Билибин ввел в обращение термин «русский модерн», он же открыл интеллигентскому сознанию стиль народного Севера и Кижии — только представьте: провел в 1904 году фотоэкспедицию по северным губерниям, потом на ее материалах составлен был журнал «Мир искусства» — со снимками деревянных церквей, предметов быта, нарядов и орнаментов...

А теперь — внимание! — работу Ивана Билибина и издание сказок финансировал госдепартамент, занимавшийся в Российской империи выпуском ценных бумаг. Так что в стилистике оформления российских банкнот, облигаций и акций есть и заслуга Билибина. А совсем уж примечательный факт: двуглавый орел на эмблеме ЦБ РФ и на современных российских деньгах — это рисунок Билибина. Именно благодаря сему наш двуглавый орел не имперская зловещая птица, а сказочное волшебное существо. В эмиграции Иван Яковлевич серьезно изучал Византию. Объехал он города и страны Ближнего Востока — Иерусалим, Дамаск, несколько лет прожил в Каире и Александрии, рисовал храмы, расписывал церкви. Среди европейцев опять прославился оформлением русских театральных шоу в Париже. А засим — с триумфом вернулся в СССР (поскольку творчество его соответствовало официальной канонизации Пушкина). И уже в старости героически закончил жизненный путь зимой 1942 года — не покинув родной блокадный Ленинград.

Да уж, были люди в то доброе время...

У билибинского сказочного стиля есть одна характерная деталь: в крупноформатных книжных иллюстрациях по краю картинки обычно идет некая декоративная рамочка с элементами животного-растительной символики. Тут и грибы растут, и паутина дрожит, сидят совы, ветки елей топорщатся... Когда я на современной десятирублевой купюре разглядываю полоску с шишками и «заячьими ушами», то вспоминаю о творчестве русского гения Ивана Билибина.



Билибинская сказочная полоска украшает «красноярскую» купюру.

А про кельтские пирамидки — тоже характерно. Билибин стремился все сам испытать и проверить: и древние камни в руках подержать, и бег волн почувствовать, и с наследницей друидов пожить семейно...¹ (Между прочим, прорисовка буквиц — в ирландской традиции, а знаменитый наш киносказочник Александр Роу этнически был ирландец.)

Эх, вот бы поизучать билибинское наследие всерьез — о чем думал, говорил, писал! Но пока все, что есть о нем, — единственная, не слишком научная монография, изданная в 70-е годы прошлого века. Может, кто-то в недрах искусствоведения что-то копал неслышно, но что накопал — о том не слышать. Правильно Пушкин корил образованных соотечественников за лень и нелюбопытство. Взять бы нас всех — интеллектуалов сонных — и щелбаном по лбу!

¹ Вспоминает жена Билибина — Рене Рудольфовна О'Коннель: «Русские вышивки для него были живым языком. Смотря на них, он гадал, откуда явился этот лев или павлин или кабалистический знак солнца или человека. Иран или Китай? Он расшифровывал эти орнаменты как древние письмена...» (Г.В. Голынец, С.В. Голынец, «Иван Яковлевич Билибин», М.: «Изобразительное искусство», 1972, с. 134). Кстати, 16 августа 2006 года исполнилось 130 лет Ивану Билибину.



Иван Яковлевич Билибин.

Впрочем, здесь не лень, а иное наваждение... Расскажу историю — она показательна. Мы в 1993 году начали издавать культурологический журнал «Грифъ». Только-только в полиграфию вошли компьютеры, что волшебным образом упрощало работу — наши издательские планы были обширны. И вот верстальщик Сергей К. с женой своей философиной стали продвигать идею: мол, издадим потом труды Мамардашвили... Я был просто ошарашен. Только что разместили в разделе «Этногностика» небольшие тексты о Густаве Шпете (основатель этнопсихологии отбывал ссылку в Енисейске, преподавал в Томске), красочно воспроизвели факсимиле статью ориенталиста Василия Павловича Васильева из старинной газеты «Восточное обозрение», редактор Саша Арсененко написал великолепный обзор истории русской общественной мысли дореволюционной Сибири. В журнал вошли даже оригинальные переводы текстов Хайдеггера и позитивиста Альберта с нашими пристрастными комментариями... Казалось бы ясно — вон сколько дел! А тут — на тебе: подавай им доморощенную антропософию советского резонера (он тогда в моде был).

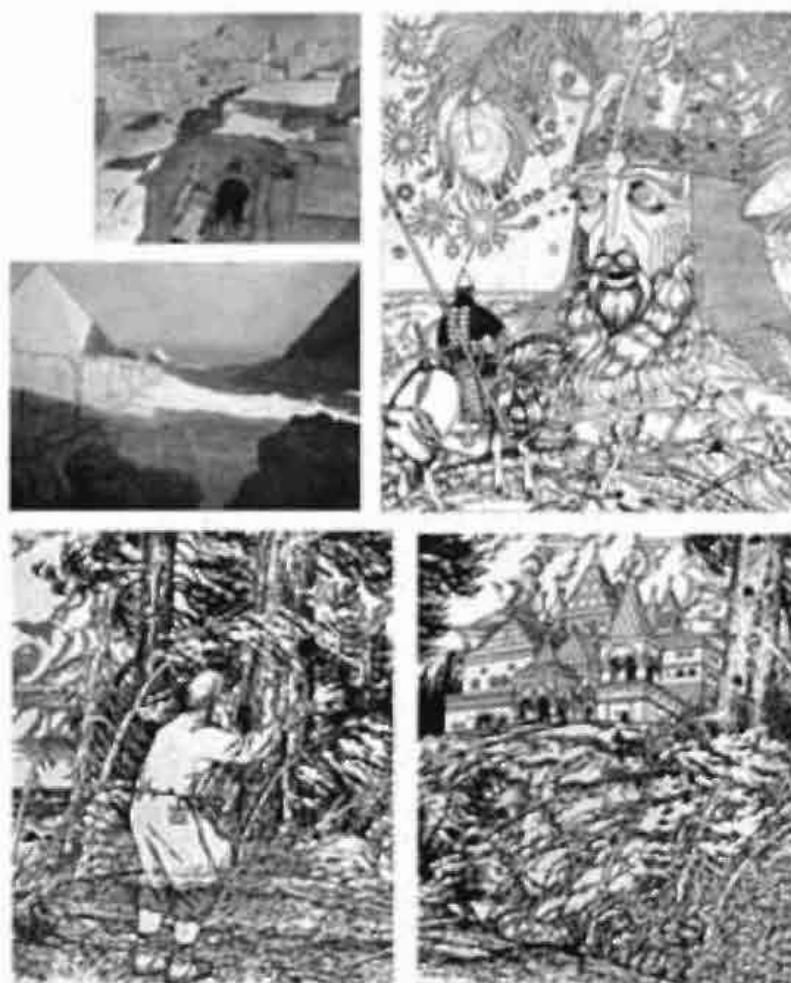

Древние царства на рисунках Билибина. Старый Иерусалим и пирамиды Египта художник рисовал с натуры, а в сказочные образы воплощал русское Средневековье.

Наверное, Пушкин был прав по сути — все от душевной лени, но ведь неразумие это сочетается с какой-то патологической инициативностью! Если не ошибаюсь, у Николая Ядринцева в книге «Сибирь как колония» рассказывалось о психоатавистическом дефекте, когда одиноко живущие в тайге аборигены при встрече с новыми людьми начинают повторять их движения — причем вместе-хором, как на физзарядке или на занятиях по фитнесу.

А что касается любопытства, то оно имеется — и очень активное, — но устремлено на всяческие восточно-западные завлекалки. Почему-то свое кажется не очень интересным. Недавно я схлестнулся со старым другом, философом Александром Григорьевым. Позвонил ему, чтобы узнать, в каком томе собрания со-



Двуглавый орел на российских деньгах — рисунок Ивана Билибина. Древнюю символику художник понимал глубоко — взгляните на выполненный им эскиз росписи главного операционного зала Государственного банка в Нижнем Новгороде (о тайнах сакральных знаков расскажу чуть позже).

чинений опубликована диссертация Маркса о сравнении философии Демокрита и Эпикура (мол, занимаюсь реконструкцией исторического пути научного познания). И вот Саша начинает мне нахваливать индийскую философию: «Там понятие дифференциала появилось задолго до европейцев». Говорю: «Саша! Дифференциал — понятие, являющееся элементом дифференциального исчисления, созданного Лейбницем и Ньютоном. А у индусов — это что угодно, но не дифференциал, поскольку вне формализма исчисления само понятие обесмысливается». Потом напомнил, что тригонометрию принес в Индию греческий математик, сбежавший из Александрии по политическим при-

чинам, — этот факт общепризнан. Ну, где там — у Саши сейчас роман с индийской мудростью! Мне подобные флирты напоминают мудрования вокруг посланий инопланетян, сообщаемых контактерами: есть уже целые «институты» и коллективы комментаторов, извлекающие *истины* из этих фантазерств... Соответственно, у индусофилов похожее увлечение — берут переводы на русский язык, сделанные с английского, на котором западными переводчиками пересказаны мифы древнеиндийских племен, а потом начинают толковать эти рулады, как кому захочется... И высказывает оттуда бабка-йога!

Что-то я затянул свою присказку. Пора переходить к сказке. «За мной, читатель!»

СПРАВКА: «В IV веке н. э. из Александрии в Индию бежал александрийский астроном Паулос, ставший известным в Индии под именем «Паулиса». К Паулисе восходит индийский астрономический труд «Пулиса-сиддханта»; эллинистическое происхождение имеет и ряд других индийских астрономических «сиддхант». Однако в отличие от греков, называвших хорды «прямыми под дугами», индийцы ввели для них образное название: называя дугу словом, обозначающим лук, они стали называть хорду этой дуги словом *джива* — «тетива», а перпендикуляр, опущенный из середины дуги на хорду, — «стрелой». В VIII в., когда на основе индийских сиддхант была создана их арабская обработка «Сиддханд», эти три термина были переведены арабскими терминами *кауе*, *ватар* и *сахм*, которые в свою очередь в XII в. были переведены латинскими переводчиками словами *arcus*, *chorda*, *saggitta* — таково происхождение термина «хорда». А термин в смысле линии синуса не был переведен арабским словом *ватар* — «тетива», а был транслитерирован в виде *джиб* или *джайб*; последний термин, буквально означающий «впадина, пазуха, карман», и был переведен латинским переводчиком словом *sinus*, имеющим то же значение». (Б.А. Розенфельд, «История неевклидовой геометрии. Развитие понятия о геометрическом пространстве», М.: Изд-во «Наука», 1976, с. 15.)

Всем в России известна красноярская часовня — по картинке, украшающей денежную купюру. Вытащите червонец из кармана, разверните и полюбуйтесь. Правда, в ракурсе, в котором дано изображение башенки, трудно понять, где она конкретно расположена. Уточню: возвышается часовня св. мученицы Параскевы Пятницы на конусообразном навершии Караульной



Красноярская часовня на вершине горы-пирамиды.

горы, которая находится сейчас посередине миллионного города Красноярска. А когда-то макушка горы служила наблюдательным пунктом у казаков — был там лиственничный сруб шатровый. Острог же Красный Яр (частокол стен, башни с пушками, церковь, избы, терем воеводы) располагался внизу, у подножья горы, на берегу Енисея в устье речки Качи...

Бытуют поэтому два названия: кто говорит — сопка Караульная, а кто — Часовенная. И есть версия, что на вершине этого странного холма, за много-много лет до появления казачьего караула и следом православной часовни, находилось святилище неведомого сибирского народа. И что вообще сопка эта вовсе не сопка, а древняя пирамида... Об этом шел разговор в одной моей публикации. С нее, с газетной страницы, и начнем путешествие.

Газета «Вечерний Красноярск» (1) 2005.

Я стою, опираясь рукой на огромный каменный блок. Он почти с меня ростом, и, хотя края его раскрошились и обломались, блок имеет форму почти правильного куба. Камень не холодный, нагрет солнцем, а на ощупь напоминает обычную бетонную плиту. Десяток таких блоков образуют ровный ряд — они выступают из земли, являя собой как бы искусственную кладку гигантской стены. Неужели Часовенная гора скрывает в себе остатки древнейшего сооружения давно исчезнувшей могучей цивилизации?

Ряды мегалитической кладки виднеются тут и там — любой житель или гость города, повернувшись лицом в сторону Красного Яра, без труда различит эти ровные ряды огромных серых блоков. Ряды идут почти параллельно, так что гора в самом деле похожа на гигантскую пирамиду, которая полузасытана землей. Конечно, быть похожей на пирамиду и быть пирамидой — не одно и то же. Знакомые геологи, которым я задавал вопрос, указывая на ряды каменных блоков, отвечали без колебаний, что подобные скальные обнажения не имеют ничего общего с искусственной кладкой, а являются открывшимися краями каменного тела горы. Я не спорил, ведь гипотеза об искусственном характере сопки кажется совершенно фантастической.

Так бы и осталась эта «тайна Красного Яра» веселой первоапрельской байкой, но попались мне в Интернете материалы о китайских пирамидах. Оказывается, всем известные египетские чудеса из долины Нила имеют в Китае своих собратьев — в центральных районах КНР среди сельскохозяйственных полей в нескольких километрах от крупного города Сианя стоят несколько десятков огромных пирамидальных строений! Одно из них имеет высоту около 60 метров, то есть лишь в два раза меньше самой крупной пирамиды Хеопса в Египете.

Долгое время европейская наука даже не подозревала о существовании этих пирамид, лишь в 1997 году археологу-любителю Хартвигу Хаусдорфу удалось получить согласие властей и исследовать таинственные строения. Обильно иллюстрированную статью о своем путешествии Хаусдорф поместил на страницах американского журнала. Впрочем, на самом деле сведения о китайских пирамидах появлялись еще в 1945 году, когда один американский летчик заснял пирамиды на фотопленку, но академическая наука не заинтересовалась сообщением военных. А в 1960 году новозеландец Брюс Кафи нашел дневники двух австралийских торговцев, которые побывали в провинции Шенси в начале столетия и описывали 16 пирамид — эти сведения археологи также посчитали домыслами. Наконец, в марте 1997 года Хаусдорф прибыл в КНР — загадочные сооружения он обнаружил чуть западнее Сианьянга (поселение в 30 милях от Сианя). Пирамиды оказались сложенными из глиняных кирпичей, их склоны поросли деревьями — так что на первый взгляд и не определишь их искусственный характер. Тем не менее остатки стен и росписей свидетельствовали об их древнем происхождении. По мнению исследователей, это гробницы



Кто уложил эти блоки так ровно?

древних китайских императоров 2—3 тысячелетней давности, но вести раскопки власти КНР запретили.

Когда одного из ведущих археологов Китая профессора Хиа Нан спросили, почему никто не проводит исследования содержимого пирамид, он ответил: «Это работа для будущих поколений». А тем временем доктор Хаусдорф в трех или четырех милях от «города пирамид» нашел еще одну пирамиду, имеющую форму, близкую к пирамиде Солнца в Теутипуакане, северо-западнее Мехико. Он пишет: «В большинстве своем китайские пирамиды подобны их мезоамериканским собратьям. Невозможно не заметить, что

когда пирамиды майя были открыты в джунглях полуострова Юкатан, они выглядели точно так же, как китайские». Хаусдорф снял 18-минутный кинофильм о китайских пирамидах, и с этого момента легенда стала научной сенсацией.

СПРАВКА: См. о китайских пирамидах — <http://www.earthquest.co.uk/china/china.html> и http://www.lauralee.com/chi_pyr.htm



микроколлаж —
Китайские пи-
рамиды —
из Сети

Сия поучительная история заставила меня призадуматься: может быть, не следует верить геологам-скептикам, а надо все проверить самому? И вот наша маленькая экспедиция, вооруженная цифровой камерой и молотком, совершает путешествие по склону красноярской пирамиды.

Как видите, скальные обнажения действительно похожи на остатки древних стен — вертикальные трещины идут с удивительной периодичностью, разделяя монолит скалы на правильные блоки.

Мы взяли образцы — может быть, это окаменевший древний бетон, аналогичный тому, из которого сложены пирамиды египетские? Заинтересовали нас и тонкие слои черного вещества, кое-где покрывающего поверхность блоков, — похоже на остатки некоей смолы, которой камни когда-то скреплялись. Когда специалисты сделают анализ, можно будет четко ответить на вопрос: являются ли эти ряды огромных камней остатками древних стен.

Тем не менее, находясь на склоне Часовой горы, понимаешь — огромная сопка не может быть целиком искусственной. Разве что самая ее вершина, где сейчас стоит часовня св. мученицы Параскевы Пятницы. Возвышение на вершине сопки действительно какое-то подозрительно ровное и пирамидальное. Не случайно же этот треугольный силуэт с башенкой и маковкой часовни стал графическим символом Красноярска. Макушка горы — излюбленная наблюдательная площадка, сюда приезжают туристы, гости города. На интернетовском сайте «Места силы» неизвестный автор сообщил, что в стародавние времена здесь было святилище — шаманское капище, а сейчас тут сосре-



Камни похожи на остатки древних стен — вертикальные трещины идут с удивительной периодичностью, разделяя монолит скалы на правильные блоки и создавая впечатление искусственно сооруженной платформы. Для Марины она послужила великолепным подиумом: «Вид сверху лучше!»

доточен энергетический центр Красноярска. Это, конечно, уже из области фантастики.¹

Однако сторожевой пост казаков здесь некогда находился, а коли так, то можно предположить, что и в древности на горе располагались оборонительные укрепления каких-то сибирских цивилизаций. Место над Енисеем, приглянувшееся основателю острога боярину

¹ Расположение часовни на горе посередине города делало ее и в геометрическом смысле центром. Все красноярцы видели ее из любой точки города. В любой момент горожанин мог поднять глаза, посмотреть на крест часовни и перекреститься. — *Примечание-2006, II. II.*

Андрею Дубенскому, без сомнения, могло и в доисторические времена привлекать других воевод и градостроителей. Известно, например, что 2500 лет назад племя тагарцев расселялось из южной Минусинской котловины далеко на север — их захоронения встречаются в районе Красноярска. Помимо этих скифских кузнецов и земледельцев, жили когда-то здесь и другие могучие народы, на склоне сопки в 20-е годы прошлого века был найден клад серебряных вещей времен Кыргызского каганата. Изысканные украшения средневековых красавиц до сих пор хранятся в фондах краеведческого музея.

А что говорить о самых древних временах! Есть версия, что в эпоху до Потопа (когда космическая катастрофа уничтожила почти все живое на планете и вызвала оледенение) климат был совсем другой — очень теплый — и многие живые существа отличались тогда гигантским ростом. Я читал сочинения совсем фантазийные, дескать, жили в допотопную эру исполины, которым мамонт был на уровне плеча — вроде как нам бык или корова. Об этих людях-гигантах есть пара слов в Библии, а некоторые романтично настроенные дилетанты приписывают мифическим великанам создание мегалитических сооружений из огромных камней — вроде Стоунхенджа, Аркаима и других, что встречаются кое-где на Земле. Так что возникает искушение остатки крепостных стен на нашей Часовенной горе приписать тем же допотопным великанам. Это, понятно, домыслы. Гораздо вероятнее, что в наших местах найдутся следы ариев, переселявшихся с Индийского полуострова в глубь материка, или остатки цивилизации древних гиперборейцев, о которых сообщали греческие историки.

Так или иначе, земля Сибирская скрывает еще много тайн, и, как знать, может быть, одна из них кроется у нас под боком?

P.S. Когда я уже подготовил статью к печати, один знакомый сообщил: «В двадцати километрах от Красноярска есть гора — совершенно типичная пирамида!» А красноярская туристка, побывавшая в Египте, обещала дать для исследований кусочек пирамиды Хеопса, отломленный «на память». Надеюсь, что нам удастся раскрыть тайну Красного Яра и докопаться до истины.

КОММЕНТАРИЙ СПЕЦИАЛИСТА.

Макаров Николай Поликарпович, заведующий отделом археологии и этнографии Красноярского краевого краеведческого музея, кандидат исторических наук:

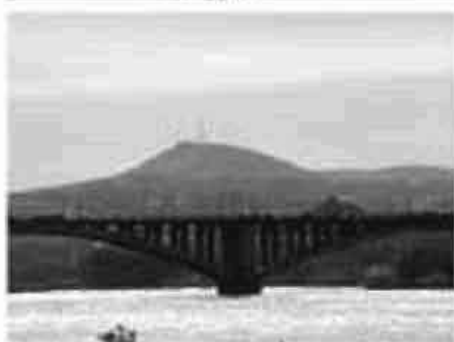

Это я снимал, когда ездили в Атаманово — горка в форме пирамиды. Впрочем, интересных гор вокруг Красноярска хватает! (Пейзажные фото Татьяны Матниной.)

— Изложенная в материалах Павла Полуяна гипотеза представляется интересной — такие версии всегда будоражат воображение. Тем не менее с точки зрения археологии и геологии мы видим здесь скорее всего не искусственные стены, а камни естественного происхождения. Такие скальные выходы встречаются и на Торгашинском хребте, и в других местах. Впрочем, сенсаций сибирская археология может принести много. На той же Караульной горе было найдено богатое кыргызское захоронение — уникальные серебряные кубки и ковши, украшения седла, оружие... В Красноярском крае и Хакасии с древних времен сохранились части укреплений, наподобие китайской стены, — малоизученные каменные стены так называемой Оглахтинской крепостной системы. Но там укрепления шли в местах, требующих обороны, а не на склоне горы. В любом случае нужны подробные археологические исследования и раскопки.

Тема имела неожиданные продолжения. В той же газете «Вечерний Красноярск» появилась потом серия материалов Федора Марьясова — этот известный у нас исследователь психических феноменов выступил здесь как историк. Он описал результаты своих поездок по югу Красноярского края — к древним курганам и захоронениями Минусинской котловины, а затем попытался сконструировать, так сказать, геомантическую мифологию. Геомантия — это магия, связанная с землей, водой и ветром, — то, что ныне распространяется под именем фэн-шуй. На самом деле это не новое поветрие, а старые отголоски даосизма. В Красноярске еще в XVII веке воеводы издавали указы, запрещающие жителям выращивать в огородах ревень: бессмысленное вроде требование, а все дело в том, что популярность получили рецепты эликсира вечной молодости от китайских даосов — в состав рецептуры входил ревень. Православная церковь, конечно, не поощряла магические увлечения — отсюда воеводские строгости. Однако сейчас у нас иные времена.

Из статьи Федора Марьясова «АРХИТЕКТОРЫ МИКРОКОСМА» («Вечерний Красноярск», №41, 7 декабря 2005 г. <http://www.vecherka.ru/psi/1143>)

«...Очень часто мы ищем сенсации где-то за линией горизонта, повинаясь неписаному закону «там хорошо, где нас нет». Но иногда стоит внимательно посмотреть вокруг, чтобы прикоснуться к настоящей великой тайне, которая открыто располагалась на виду у всех. Однажды мне позвонила некая пожилая женщина... Во время нашей встречи в качестве подтверждения своего статуса она предъявила кучу различных документов с указанием ее всевозможных научных и эзотерических регалий, среди которых один показался мне достаточно любопытным. Этим документом оказалось решение Красноярского городского Совета народных депутатов о регистрации организации вроде популярных ныне «академий космического сознания». Руководителем такой организации стала эта женщина, а в качестве учредителей оказались некогда известные в городе личности. Кроме того, она козыряла своими связями и в среде ныне действующей красноярской элиты.

Убедившись, что ей удалось вызвать интерес к собственной персоне, Прасковья Сергеевна — так ее звали — сообщила, что Енисей является сакральной рекой, имеющей для судеб планеты принципиальное значение. Здесь на заре человечества проживали «изб-

ранные люди, обладавшие особой властью». И в качестве самого веского аргумента заявила, что Караульная гора, на которой расположен главный символ города — часовня, есть не что иное, как одна из самых древнейших на планете пирамид.

Честно говоря, информация этой женщины относительно характера происхождения Караульной горы для меня новостью на тот момент уже не являлась, но все же заставила вздрогнуть. Дело в том, что буквально за несколько месяцев до этой встречи о том же самом мне пытался рассказать Павел Полуян, который совершил небольшое исследование горы на предмет подтверждения этой идеи, к которой он пришел совершенно самостоятельно. Кстати, газета уже давала на своих страницах развернутую информацию об этом исследовании. Надеюсь, что Павел еще вернется к теме и сообщит читателям новые подробности.

А не так давно при изучении материалов и мифов, затрагивающих историю Красноярья, я неожиданно обнаружил удивительный снимок с изображением небольшой возвышенности, очень напоминающей по своим очертаниям древнюю пирамиду. Автор снимка утверждал, что это не что иное, как памятник древнейшей цивилизации. Объект, запечатленный на фото, находится на правом берегу, недалеко от Красноярска, в районе села Зыково. Что интересно, при изучении Минусинской котловины мне самому не раз попадались подобные возвышенности. При этом они обладали настолько четкой симметрией, что невольно задаешься вопросом: уж не искусственного ли они происхождения?

Кстати говоря, в нашем краеведческом музее в экспозиции, размещенной на цокольном этаже, находится карта, на которой отмечены зарегистрированные археологами древние захоронения, принадлежащие окуневской культуре (III тыс. до н. э.) и располагающиеся в непосредственной близости от Красноярска, как раз по правому берегу.

Какую же цель преследовали древние строители, возводя по всему земному шару пирамиды, откуда такая любовь к подобным сооружениям у народов с совершенно различной культурой?»



КОРИДОРЫ ВРЕМЕНИ

Сам я хоть и люблю пофантазировать, но стараюсь все-таки придерживаться точек зрения, которые приняты в науке. И вам того же посоветую. Беда в другом:

научных точек зрения может быть по одному вопросу несколько, а кроме того — где о мнении науки сейчас услышишь? Интервью с учеными на страницах СМИ — большая редкость. Журналисты боятся общения с умными, поскольку тут на одной подвеске языка не выскочишь, а напрягать извилины не хочется.

— Николай Иванович! — я окликаю профессора Дроздова, поскольку мы с фотографом уже существенно отстали. Ректор Красноярского педагогического университета быстрым шагом поднимается по тропинке к своему дому, мы еле поспеваем за ним. «Вот так же бодро, наверное, он и ходит по тайге во время экспедиций... — думаю я, но потом поправляюсь: — Куда ходит? Он ведь археолог, а не геолог! У историков экспедиции — раскопки на одном месте, на месте поселений древних людей».

Между тем мы уже входим в ворота и поднимаемся на крыльцо дома. Предмет намеченного разговора — история сибирского жилища. Как жили люди, обитавшие здесь в далеком прошлом — десятки тысячелетий назад?

Николай Иванович рассказывает:

Н.Д.: Все начиналось с пещер и гротов. Самые древние «логова пещерных людей» найдены в Сибири на Алтае, там — с десяток пещер с возрастом до 250 тысяч лет. Такие поселения порой были стабильны — культурные слои некоторых пещер наслаиваются через тысячелетия вплоть до эпохи бронзы. Но каменные укрытия вряд ли можно именовать домом.

П.П.: А когда в Сибири появились первые рукотворные жилища?

Н.Д.: Представьте себе сооружение из костей мамонта, где берцовые кости — колонны, бивни образуют арочные своды, а рога и черепа оленей служат для закрепления мамонтовых шкур, образующих стены и крышу. Вот такие дома и обнаружены в поселении Мальта, что в Иркутской области. Возраст — 23 тысячи лет.

Михаил Михайлович Герасимов, прославившийся потом своими реконструкциями внешнего вида людей по костям черепа, работал тогда в Иркутском краеведческом музее. И вот в 1928 году ему сообщили, что строители нашли у Мальты на станции Транссиба в ста километрах от Иркутска какие-то странные крупные кости. Так была найдена деревня мальтинцев — и до сих пор не утихают споры о них, раскопки продолжаются.

П.П.: И кто они, эти мальтинцы?

Н.Д.: Вообще-то, высказывалось мнение, что это не просто поселение, а некое ритуальное место, культовое святилище — здесь много найдено символических изображений, вырезанных из бивня мамонта. И в основном это птицы: поющий скворец, гагары, утки... Есть предположение, что мальтинцы отождествляли себя с этими перелетными птицами, то есть были они пришельцами с юга.

П.П.: Двадцать тысяч лет назад — это уже кроманьонцы, тип современных людей. Не какие-нибудь неандертальцы волосатые!

Н.Д.: Уровень культуры у них был высок. На некоторых костяных бляхах есть изображения, которые новосибирский археолог профессор В. Ларичев отождествляет с календарными астрономическими символами. В любом случае это было стационарное поселение, такие дома из огромных костей перевозить с места на место не будешь.

П.П.: Мне кажется, эти жилища не просто так делали из костей, шкур, рогов и черепов. Получался как бы не дом, а какое-то особое могучее животное, во чреве которого человек ощущал себя в безопасности. Я вспоминаю, как ребенком впервые увидел скелет и изображение мамонта в Красноярском краеведческом музее, как потом играл — делал мамонта из венских стульев и одеяла...

Н.Д.: Очень трудно прочувствовать образы древней мифологии. Но во всех мифах и древних верованиях есть некое обожествление жилища: дом превращался в храм, в модель Космоса. Я всегда говорю студентам про это особое отношение к домашнему очагу: когда появлялась новая семья — создавался новый очаг... Потом это все закреплялось в неких символах, и мы сейчас даже не замечаем символичности некоторых привычных элементов нашего окружения.

А мамонт воспринимался древними как могучий друг, под защитой которого никакие хищники не страшны. На стенах пещер изображения мамонтов имеют знаковый характер, например, в найденной нами Усть-Ковинской стоянке (25 тыс. лет) обнаружено скульптурное изображение мамонта — одна плоскость окрашена в красный цвет охрой, другая в черный — древесным углем, смешанным с жиром животного. Известно, что красный цвет — кровь — символизирует жизненную силу, а

черный цвет издавна означал смерть. То есть люди выражали какое-то свое отношение к реальной жизни и вечному бытию.

П.П.: Да, можно сказать, что древние дизайнеры вкладывали в интерьер и декор свои концепции...

П.П.: Николай Иванович, а на территории Красноярска когда появились дома древних сибиряков? Можно ли сказать, что здесь удобное место для поселений?

Н.Д.: Ха! Да, в районе Красноярска найдено более 20 древних стоянок! Недавно в Николаевке нашли палеолитическое поселение — все хорошо датируется радиоугольным методом, так что, можно утверждать — наш город на Енисее был основан 32 тысячи лет назад.

В Красноярске найдены слои и древнего каменного века палеолита, и среднекаменного века мезолита, и неолита. На правом берегу Енисея раскопано поселение тагарцев — дин-линов — удивительная культура эпохи раннего железного века. А когда началось большое строительство на Стрелке, мы нашли там непрерывные слои, начиная с 14 тысяч лет, — так они и идут один над другим вплоть до деревянных мостовых острога Красный Яр. Архитектор Арэг Саркисович Демирханов сделал великолепный проект как бы «Музея основания города», где спускаешься и за толстым стеклом видишь, как сменяются культурные слои. К сожалению, строительство объектов там прекратилось, но, надеюсь, деньги рано или поздно найдутся — и мы сможем воочию увидеть древнейшую историю нашего города.

П.П.: Я читал, что первые раскопки на Афонтовой горе, которые вел археолог Иван Савенков, когда-то произвели мировую сенсацию.

Н.Д.: Иван Тимофеевич Савенков, красноярский просветитель и общественный деятель, начал раскопки в 1884 году. На Афонтовой горе появились глиняные карьеры, там добывали глину для кирпичного завода. (Недалеко располагалась дача библиофила Юдина — эту библиотеку потом посещал Ленин во время ссылки.) В карьерах стали находить камни, обработанные рукой древнего человека, — пригласили Ивана Тимофеевича, он провел раскопки и в Москве на международном антропологическом конгрессе сделал доклад, где объявил об открытии на Енисее эпохи палеолита. Раскопки на Афонтовой горе продолжаются и по сию пору, у нас уже условные обозначения выработались — «Афонтова гора 4», «Афонтова гора 5»...



Археолог, профессор Н.И. Дроздов рассказывает и показывает: может быть, так когда-то в древние времена наши предки строили дома из костей мамонтов? В археологической лаборатории Красноярского педагогического университета мы рассматриваем элементы древних жилищ и «предметы материальной культуры» — как их называют историки. (А вещи вещи духовной культуры, наверное, витают вокруг нас невидимым образом.)

П.П.: А какие там были жилища?

Н.Д.: Следы домов не сохранились. Можно условно полагать, что это были землянки или полуземлянки. Или конусообразные чумы. Вот, например, на так называемой Боярской писанице, обнаруженной на севере Хакасии, где на каменной стене изображено древнее поселение, видны юрты и бревенчатые срубы изб — это самое древнее изображение традиционных сибирских жилищ.

П.П.: Эта Боярская писаница — допотопные нерасшифрованные рунические письмена?

Н.Д.: Письмена — не столь древняя эпоха, она относится к началу новой эры летосчисления. Однако территория Красноярска просто начинена археологическими памятниками самых древних времен. В сторону Солнечного, в районе Бадалыка нашли стоянки с возрастом под 30 тысяч лет. К сожалению, строители часто не обращают внимания на то, что вынимает ковш экскаватора, а между тем возможны находки таких древностей, что нашедшему обеспечена мировая слава!

П.П.: А правда, что в районе Красноярска найдены останки самых древних домашних собак?

Н.Д.: Да-да! Это так! Возраст останков 14 тысяч лет, эти афонтовские собаки одни из самых древних.

П.П.: И какой они были породы?

Н.Д.: Это предки сибирских лаек. Имеются наскальные изображения собак эпохи неолита с характерными хвостами, закрученными спиралью. А в устье реки Белой нашли древнее — 10—11 тысяч лет — захоронение собаки. Представляете: специальная могила, а там скелет собаки с ожерельем из зубов марала, с диадемой из клыков кабана. То есть хозяин отмечал победы — сколько зверей добыли они вместе: специально просверливал зуб зверя, нанизывал на жилку — собака получалась медалистка! И своего четвероного друга он хоронил со специальным ритуалом.

П.П.: Удивительно: кошку приручили в Египте, а собаку — в Красноярске! Николай Иванович, а у вас собака есть?

Н.Д.: 14 лет у нас жила лайка по кличке Уля, недавно погибла. Была знаменитая собака, снялась в нескольких документальных фильмах, сопровождала нас во всех экспедициях. Умная была и смелая. Помню, как она показывала, что не любит табачного дыма: если кто закуривает — уходила.

П.П.: Из-за этих экспедиций у вас, наверное, жизнь получается практически кочевая? Или скорее уж охотничья — уходите и возвращаетесь к домашнему очагу с добычей.

Н.Д.: В 1969 году состоялась первая моя экспедиция. Поехал в мае, а вернулся только в октябре. Пока учился в Иркутском университете — никаких каникул не было, только зимой ненадолго вырывался к родителям. Я родом с реки Малки, что впадает в Терек, мы из терских казаков. За нашей Черниговкой — громадные скифские курганы, туда приезжали археологи, и мы, мальчишки, помогали им — так я увлекся древней историей. Потом специально возвращался туда, вел раскопки — и нашел одну замечательную культуру, что позволило лучше понять этногенез кабардинцев.

В Сибирь я приехал вслед за братом, который строил здесь город Ангарск после службы на флоте¹. Сразу в университет поступить мне не удалось, учился в ПГУ, занимался спортом, и вот однажды была такая история. Я принимал участие в велопробеге через пустыню Кара-Кум. Началась пыльная буря, и мы укрылись в палатках археологической экспедиции — оказались рядом. На следующее утро установилась прекрасная погода, и я пошел осматривать раскопы. Подходит ко мне археолог, спрашивает: «Интересуетесь?» Мы разговорились, это оказался Виктор Сарияниди. Он потом прославился находкой так называемого кушанского золота.

П.П.: Пресса часто упоминала его имя. Сегодня интерес к кушанскому золоту огромен — в Европе создан комитет по поиску ценностей, утраченных кабульским музеем, а у нас начались съемки остросюжетного сериала с названием «Золото Бактрии». История утерянных сокровищ заинтересовала богатых продюсеров! Сообщалось, что в основу сюжета фильма положены реальные события, изложенные самим Сарияниди.

Н.Д.: ...Так вот, узнав, что я из Иркутска, Сарияниди порекомендовал мне найти профессора Медведева и стать его учеником. Это я и сделал. Горжусь, что причастен к сибирской археологической школе, которая началась трудами М.М. Герасимова, А.П. Окладникова, Г.Ф. Дебеца, продолжается сейчас академиком А.П. Деревянко. А родоначальником ее был Бернгард Эдуардович Петри. Когда адмирал Колчак в 1918 году основал

¹ Ангарск — промышленный центр по добыче и переработке урановой руды. Был построен в 50-е годы XX века.

университет в Иркутске, Б.Э. Петри стал профессором исторического факультета. Это он обучал в своем кружке народоведения Герасимова, Окладникова... В конце 30-х годов он был расстрелян в свердловской тюрьме.

А в 60-х годах Г.И. Медведев и М.П. Аксенов совершили в Сибири «мезолитическую революцию», определив в Приангарье этап мезолита. Этот научный опыт стал образцом достижений сибирской археологии. Я помню, как пришел к Медведеву и сказал: «Хочу у вас заниматься!» Отправили меня в археологическую лабораторию, которая располагалась в подвале... А историю Древнего мира нам преподавал профессор Шестакович — родственник великого композитора. Он такой был педант: если ты перепутал ударение в слове, отвечая на экзамене, — гуляй! Сибирская археологическая школа — одна из сильнейших в мире, а по масштабу исследований каменного века эпохи неолита, пожалуй, даже самая сильнейшая.

П.П.: Россия — родина слонов?

Н.Д.: Нет, действительно, к нашим археологам сейчас со всего мира приезжают учиться. Из Пенсильванского университета профессор Ричард Девис со своими студентами, ученые из Бельгии, из Японии, Китая, Кореи. Правда, из Кореи приезжают без студентов, говорят: «Нашим студентам здесь нельзя, у вас на раскопе девушки обнаженные — в одних купальниках работают!»

П.П.: А как иностранцы себя здесь чувствуют? Комаров и мошки не боятся?

Н.Д.: Привозят с собой большое количество репеллентов. Но потом привыкают. Если только не случаются аллергии, когда от одного укуса комара раздувает все лицо.

П.П.: Я сам был как-то в биофизической экспедиции на Ангаре и пошел в лес без накомарника, потом веки раздуло — глаза не открывались!

Н.Д.: Когда моему сыну Денису исполнилось три года, мы привезли его в экспедицию. Так он сначала разгуливал в накомарнике, потом потребовал: «Снимите эту сетку, а то плюнуть некуда!»

П.П.: И как ваша жена такое терпит?

Н.Д.: Жена у меня тоже ученый — медик. Из династии известных красноярских врачей. К такому стилю жизни она уже привыкла. Ей и самой нравится бывать в экспедициях. Вспоминаю период,

когда были трудности с транспортом — как возил тушенку на машине тестя за 200 км на раскопки у Красноярского моря. Я вам скажу: исторический взгляд и медицинский взгляд на жизнь во многом похожи. Они воспитывают терпимость, поскольку показывают бренность человеческого бытия и ценность мгновений жизни, которые не хочется растрачивать попусту.

П.П.: Николай Иванович, просветите все-таки насчет хронологии: когда и откуда взялся Гомо Сапиенс — Человек Разумный?

Н.Д.: Мне посчастливилось в КНР в местечке Тонгтон работать вместе с китайскими и американскими учеными — там нашли обработанные камни возрастом в миллион лет. Но это, конечно, не Гомо Сапиенс, а его дальние предки. Человек Разумный появляется достоверно 40—30 тысяч лет назад, к этому времени заканчивается эпоха неандертальцев. Разброс до 50 тысяч лет потому, что трудно оценивать точно антропологический материал.

П.П.: А неандертальцы — наши родственники или как?

Н.Д.: Я придерживаюсь версии о существовании нескольких ветвей неандертальского человека. Одни ветви исчезли, другие остались тупиковыми — вроде «снежного человек», который до сих пор выживает где-то в горах и дремучих лесах. Но была и прогрессивная ветвь неандертальцев, которая привела к кроманьонцам — Гомо Сапиенсам.

П.П.: И где это произошло?

Н.Д.: Самые древние раскопки эпохи неолита — на территории Передней Азии (Иран, Ирак, Афганистан) и на Ближнем Востоке. По договору с университетом Хайфы мы собирались послать студентов на раскопки в Израиль, но пришлось отказаться от этих планов — как раз в тех местах были боевые столкновения.

П.П.: Ужасно! Война идет прямо в колыбели человечества! А кто-то пользуется случаем и грабит музеи, как это случилось в Ираке.

Н.Д.: Недавно нашли в Иране следы земледелия в эпоху неолита, то есть 11 тысяч лет назад уже засевали поля. Такие находки заставляют по-иному взглянуть на ход истории. А какие открытия можно было бы сделать сейчас с использованием современных методов!

П.П.: Николай Иванович, раз уж мы заговорили о политике, позвольте вас поздравить — вы недавно стали депутатом Законодательного собрания края.

Н.Д.: Я был на встрече президента Путина с красноярскими студентами, слушал их вопросы и понимал, что молодых волнует будущее. Будет ли у них достойная работа, появится ли свой собственный дом? Я привык видеть жизнь глазами историка, поэтому хочется сделать так, чтобы люди будущих веков наше время оценивали положительно. Знаете, из будущего нас всех хорошо будет видно — все тайное станет явным. Потомки будут оценивать строго — и что у нас снаружи, и что внутри. Надеюсь на разум и божественный дух человека, которые отведут беду от наших жилищ!

(Интервью «Коридоры времени», опубликовано в Сибирском архитектурно-дизайнерском журнале «Дом снаружи и внутри», апрель, 2004 г.)

Бывают смешные совпадения. Я назвал эту статью «Коридоры времени», памятуя о французской кинокомедии, рассказывающей о путешествиях сквозь эпохи с помощью магии. А недавно узнал об одной истории, которая имеет оттенок такой же комедийной авантюры, но по сути своей — грустна. Жил на юге в Хакасии уникально талантливый художник Владимир Капелько. Он не только писал необычные фантастические картины, но изобрел новый метод копирования на кальку древних наскальных рисунков. Помещаю для примера здесь фрагмент копии-эстампажа, сделанного им с той самой Боярской писаницы, о которой мы говорили с профессором Дроздовым.

Да, уникальна коллекция эстампажей, которые сделал Владимир Капелько, копируя рисунки с каменных стел, ушедших сейчас на дно Красноярского моря. Не берегли мы наследие веков, не уберегли и наследство Капелько. Умные предприниматели, группировавшиеся вокруг «правых сил», завладели коллекцией, что-то подарили Гайдару, что-то Хакамаде, а основную часть вывезли во Францию (по «коридорам времени», надо полагать). Капелько неожиданно умер, свою собственность не востребовал. Сейчас редчайшая коллекция находится во французском музее, оценена в миллионы долларов и служит в качестве залога при выдаче кредитов нужным людям. Кстати, дед вышеупомянутого Гайдара когда-то устанавливал красную власть в хакасских степях. Рассказывают — любил он стрелять в каменных баб, охранявших древние захоронения... И в живых тоже.



Взял картинку из публикации в своем журнале, где писал о присуждении Владимиру Капелько медали имени Юрия Гагарина посмертно. Это фрагмент эстампа с Шалаболинской писаницы. А вот такой «пришелец» являлся сибирякам в древние времена — показывает его Евгений Аннинский, руководитель Подгорного археологического музея. И здесь же фотография с выставки работ художника: вдова Капелько Эра Антоновна и друг художника — поэт Михаил Мельниченко.



Каменная баба — идол хакасских степей. (Фото сделано патриархом сибирской фотографии Сергеем Молобичким.)



СВЕТ, КОТОРЫЙ В ТЕБЕ

Мы договорились побеседовать об архитектурной истории Красноярска, встреча была мне назначена рано утром на левобережной предмостной площади. Я торопился ко времени, но когда пришел — собеседник меня уже ждал. Арэг Саркисович Демирханов, народный архитектор России, член-корреспондент Российской академии художеств и Российской академии архитектуры и строительных наук.

А.Д.: Левобережная предмостная площадь, помню 1967 год — начало проектирования. Смелые идеи, творческий поиск, молодость... Это сколько уже будет? Почти 40 лет с того момента! А только сейчас ансамбль завершается. Я эту площадь называл «вестибюль Красноярска», поскольку здесь въезд в город со стороны моста — с Енисея. Между прочим, планировалось, что дорога тут же «нырнет» под землю и выйдет на поверхность у Часоуной горы. Это должно было создать свободу движения по трем проспектам центра города. Мы, архитекторы, уже тогда предвидели транспортные затруднения. Но, как всегда, денег для воплощения замысла не нашлось. По тем временам весь проект был достаточно смел. Площадь создавалась на месте двух террас и трамвайного кольца — здесь стояли деревянные домики, бабушки семечками торговали. Такая была патриарха-



Заслуженный архитектор России, академик Арэг Саркисович Демирханов рассказывает о секретах сибирского зодчества. Отмечу, что в Красноярском краеведческом музее по проекту А.С. Демирханова создана домовая церковь. Она освящена, здесь проходят службы. И нет спора о том, где место реликвиям — в храме или в архиве.

льная обстановка. И тут мы со своими идеями: «Будут две аван-площади, большая — с театром и гостиницей, а также площадь перед зданием горкома».

П.П.: Удивительно: здание горкома КПСС вы спроектировали без традиционных помпезных колонн, а вполне современное — с электронными часами. А вместо фигуры вождя — памятник Чехову на берегу Енисея!

А.Д.: К тому времени созрели заказы на здание гостиницы и театра. Между прочим, пришлось еще побороться за то, чтобы утвердили проект оперы. Вот — все в едином комплексе: Енисейское пароходство, городекой Совет и городская администрация и завершаемое сейчас строительство здания банка. Архитектура — это как бы вечное продолжение.

Мы направляемся к зданию городской администрации — так и хочется его назвать ратушей. Когда башня «подросла» и приобрела остроугольную макушку, а вместо электронного табло появились часы с боем, ее европейский вид стал притчей во языцех... Но Демирханов не согласен.

А.Д.: Что вы! Какой Биг-Бен, там совсем другая конструкция. Я вспоминал о красноярском остроге, о башнях деревянных. После того как при строительстве Большого концертного зала на Стрелке археологи раскопали венцы бревенчатого сруба крепости Красный Яр, мне этот образ не дает покоя. Представляю детищец — внутреннее укрепление острога, четверик, частокол стен...

П.П.: А чья заслуга, что в Красноярске так много нестандартных объектов появилось? Мне кажется, это уникально. Когда говорят про эпоху застоя, вспоминаю, как рос и развивался наш город в 70—80-е годы.

А.Д.: Насчет уникальности Красноярска вы правы. Но нестандартность относительна, мы просто умудрялись вносить кардинальные изменения в типовые проекты, которые нам навязывались. А пионером настоящего индивидуального проектирования стал Дворец спорта архитектора Орехова Виталия Владимировича.

П.П.: Но все-таки, Арэг Саркисович, как получилось, что творческая мысль на берегах Енисея столь решительно себя проявляла? Я помню выставку в Союзе архитекторов в 1980 году — там были этакие, как сейчас говорят, футуристические проекты. Помню модель туристического комплекса на плотине

Красноярской ГЭС, проекты серийных панельных домов со вставками из деревянных срубов. Вы скромничаете, а на самом деле такого смелого поиска в большинстве других городов нет. Я бывал и в сибирских центрах, и на Урале, и в европейской части России — везде типовые силуэты при некотором разнообразии в расположении зданий.

А.Д.: К сожалению, сейчас другие сибирские города догоняют и перегоняют нас. Кто? Омск и даже Барнаул кое в чем нас превзошли. Но представители красноярской архитектурной школы есть везде. Вообще можно сказать, что в сибирские регионы от Красноярска шел мощный импульс, причем именно в те годы. Тогда было такое понятие, как социалистическое соревнование — старались друг друга догнать и перегнать. А нас стимулировал и давал простор для самовыражения тогдашний первый секретарь крайкома Павел Стефанович Федирко.

На втором этаже Красноярской мэрии мы рассматриваем интерьеры. Панно — перечень почетных граждан города. Картины, рассказывающие об истории города. Вот Новособорная площадь, где в 1849—1861 годах знаменитый столичный архитектор Константин Андреевич Тон строил Богородице-Рождественский кафедральный собор, в это же время он возводил в Москве и храм Христа Спасителя. Оба собора — ровесники и были разрушены богоборцами-атеистами практически одновременно: московский храм взорвали в 1931 году, а в Красноярске три роковых взрыва прогремели в 1936-м. Я вспоминаю, как в романе у Михаила Булгакова на бал к сатане прилетели гости и с берегов Енисея...

Добро непобедимо, но поединок добра и зла продолжается. На берегу сибирской реки недавно появилась новая церковь, спроектированная Демирхановым по заказу красноярской милиции. На стене храма выбиты имена бойцов-милиционеров, погибших от рук бандитов, и не только в темных переулках, но и в горах далекого Кавказа. Церковная линия в творчестве Арэга Саркисовича Демирханова примечательна. Он построил церковь святой Евдокии в селе Сизая на юге края, на родине сибирского богатыря Ивана Ярыгина. По просьбе борца церковь строилась в память о его матери, но сегодня она напоминает нам и о знаменитом олимпийском чемпионе, рано ушедшем от нас. Мемориальное значение приобрела и церковь в селе Овсянка, спроектированная архитектором по просьбе Виктора Петровича Астафьева. Но особенно дорога Арэгу Сарки-

совичу Демирханову церковь святого Саркиса, построенная для армянской общины. Это уже память об отце и своих армянских корнях... Тысячу лет назад, еще в лоне православной Византийской империи, переплелись судьбы Армении и Руси. Связь эта неразрывна.

Неожиданно Арэг Саркисович возвращается к оставленной теме.

А.Д.: Вы спрашивали, откуда истоки творческой мысли у красноярцев... Я думаю, нашему городу повезло. Прежде всего — это природа. Город размещается в таких чудесных ландшафтах! Енисей с живописными островами, Саяны с дикими причудливыми скалами. Мы просто обязаны быть на уровне, который угоден природе. Поэтому и старались зодчие что-то изобрести, придумать — даже тогда, когда все проекты были типовыми, а возможности — мизерными. По сравнению с сегодняшним днем высоких технологий и великолепных строительных материалов.

Я своим студентам говорю: Красноярск в архитектурном отношении — город отнюдь не провинциальный. Сначала был период освоения, закаливший характер сибиряков. Не следует забывать, что город заселяли мастеровые умелые люди, а то часто делают акцент на военном назначении крепости. Потом, в середине XIX века, случился потрясающий бум «золотой лихорадки», а за ним — строительство Транссибирской магистрали. Это дало мощный импульс зодчеству. В Красноярске нет архитектурных объектов провинциальных, они все достойны любого столичного города. И у нас представлены практически все архитектурные стили: классика и модерн, готика и псевдоготика, и эклектика, и немного конструктивизма, и, конечно же, период послевоенный — так называемый сталинский ампир, а годы войны — это переброска в Сибирь заводов из Европейской России, когда стихийно складывалась промышленная застройка. Не столько масштабами (которые тоже есть), но качеством Красноярск берет — разноголосьем в хорошем смысле, полифонией. Сама природа здесь настолько щедра, соединяя вместе и березняки средней полосы России, и таежный лес, и северные пейзажи, и степные.

Согласитесь, это ведь тоже нестандартное решение: Леонид Александрович Чернышев подарил нам настоящий парадокс — здание музея в виде египетского храма. И это на берегу Енисея,

в деревянном городе, когда даже моста еще не было. Вы представьте только — появляется каменный египетский храм!

П.П.: А что архитектор хотел этим сказать?

А.Д.: Древность — это истоки культуры, архитектор вдохновлялся историей — это заметно по его творчеству.

П.П.: Леонид Чернышев с детских лет находился под влиянием Василия Ивановича Сурикова, а уж тому в смелости не откажешь!

Наверное, Чернышев мысленно соотносил могучий Енисей и легендарный Нил. Знал бы он, что спустя 60 лет сибирскую реку перекроет плотина ГЭС, которая затем станет прообразом для Асуанской плотины на Ниле. Иногда символические художественные построения и архитектурные соотношения задают алгоритмы для экономического развития.

А.Д.: Мой вывод с позиций долгой прожитой жизни, долгого творческого пути и изучения исторического опыта градостроения: архитектура — это прежде всего власть, то есть решение государственной власти. Причем неважно — демократическая власть или тоталитарная, важны осознание ею своей ответственности и воля... И нашему городу повезло. Здесь всегда были энергичные, замечательные энтузиасты строительства, которые были готовы неустанно прилагать энергию и силы. Ведь Красноярск — упрямый город, и здесь власть должна быть сильной.

(Интервью «Свет, который в тебе», опубликовано в Сибирском архитектурно-дизайнерском журнале «Дом снаружи и внутри», июнь 2004 г.)



ТЬМА ЕГИПЕТСКАЯ

Откуда взялось это выражение?

Почему в Египте тьма? Или я что-то перепутал? Однако четко помню: именно так ругался, когда шел, стуча каблуками ботинок по камням пола подвальной галереи, — в полной темноте, изредка щелкая кремнем зажигалки, чтоб не сбиться с курса. Дело в том, что выключатель был как раз на другом конце коридора — у туалета, куда, собственно, я и направлялся. А караульное помещение моего ночного дежурства находилось в противоположном углу галереи, построенной по периметру квадратного полуподвала, где в середине располагалось хранилище фондов музея, опечатываемое на ночь.

На плане, в горизонтальном разрезе, здание красноярского краеведческого музея образует пять квадратов — большой централь-

ный и малые, выдвинутые по углам. Тот самый псевдоегипетский храм с четырьмя угловыми башнями. Еще в детстве я любил подниматься на мост (он рядом с музеем) и, пройдя чуток, оказывался вровень с рельефными фресками, украшающими верх здания, — любовался на сценки из жизни фараонов и титечки обнаженных рабынь. Однако, к стыду своему, до сих пор не знаю: откуда эти рисунки перерисовал архитектор Чернышев?

В музее мне пришлось проработать почти два года — успел за это время прочитать «Историю Сибири» Андриевича, пару книг областников-квазисепаратистов Ядринцева и Потанина, журнал «Сибирские записки», издаваемый Крутовским (врач и общественный деятель, который помог Ленину получить ссыльную путевку в Шушенское — в курортную зону к арбузам и помидорам). Еще я подготовил доклад о походе Ермака да второй раз женился. Были также многочисленные командировки: как-то доставлял с Саяногорского алюминиевого завода 20-килограммовый слиток алюминия — как исторический экспонат, мемориальный образец с первой плавки первого электролизера. Тащил в рюкзаке за спиной, как величайшую ценность. Еще я по окрестным деревням ездил с лекциями да в Москву-столицу сопровождал музейную выставку.

Заявляю: общение с материализованной историей, с музейными предметами формирует ум лучше, нежели абстракции философии. Поэтому я был даже рад, что после исключения из аспирантуры оказался волею случая здесь, где вместо «философских вопросов физики» стал задумываться над хроникой существования. Между прочим, мифологический Хронос — бог времени, а время — это основа физической науки. Но мне надо было почувствовать... До сих пор ощущаю золотистое зловещее тепло бронзового боевого кинжала (раз в год предметы извлекались из витрин и обтирались от пыли). Сейчас — он экспонат, а быть может, тысячу лет назад кому-то артерию на горле резанули... Примерял я и средневековые рыцарские латы, а девчонки-сотрудницы надевали на себя кринолины, заводили и запускали граммофон — играла старинная пластинка с веселой песенкой «Еврей и семь его дочерей». Кстати, в хранилище я видел и целый штабель пыльных свитков Горы — во времена атеизма изымали у еврейских общин по всему краю.

Сотрудники дежурили ночью по графику, по очереди, а дежурили как — обычно спали в своих кабинетах. Мне не спалось —



Египетский храм на берегах Енисея.

что-нибудь печатал (сочинял тогда всякую литературщину) или же бродил по музею. Привидений не видел, но зато отражался в старинных зеркалах мой лик, когда его носитель шел, подевичивая «тьму египетскую» огоньком зажигалки. Дежурить приходилось довольно часто — жил рядом и не отягощен бытом, вот начальство и поручало.

Но, к счастью, во время ограбления музея дежурил все-таки не я. А кто? Позабылось. Впрочем, помнится, злополучного сторожа никто лично и не тронул — он попросту проспал вторжение, как проморгала нежданных гостей и старуха-овчарка, обитавшая в конуре у служебного входа.

Воры проникли через окно, подставив лестницу с другой стороны, где музей примыкает почти вплоты к мосту — там глухой проулок. Стекло тихо выдавили. Это были, как потом оказалось, романтические ребятки из какого-то ПТУ — и выпотрошили они профессионально-технично всю экспозицию Гражданской войны, забрав ружья, сабли и многочисленные знаки отличий. Коллекция получалась знатная — и не для перекупщиков, а как экипировка для игры «в войнушку». Хотя могла бы случиться и не игра. Но не случилось. Хронос распорядился по-другому, а в свои распоряжения еще и меня вписал.

...Я криво сидел на заборе, как растерянный петух. Даже что-то сипло прокукарекал, вроде как — «Сюда! Сюда!». До автобусной остановки по прямой метров тридцать, и люди, стоящие там, с любопытством посмотрели в мою сторону. Сразу понял, что выгляжу нелепо и что на зов никто не придет. И параллельно возникло противное ощущение, что как раз сейчас из зарослей жухлой осенней поляны появятся грабители, вернувшиеся за сокрытым сокровищем. Тут же ценности! Восседаю на заборе, я смотрел вниз на несуразный тайник во впадинке между дощатой оградой и продолжением взгорья. Черные колчаковские импортные винтовки — торчат дула и приклады между стеблей травы, здесь же блестит, намокшее под дождем, широкое лезвие полицейской пашки, есть еще штыки-кинжалы, а чуть в сторонке — ящик из-под патронов, наполненный разными предметами...

Дождь невидимо накрапывал. По мосту двигались машины. Советские люди на остановке по-прежнему ждали автобуса. Я успокоился. Пришла надежда, что за пару минут ничего не изменится. Спрыгнул с забора в сторону музейного двора и побежал во всю прыть. Вкатился в вестибюль у вахты, где еще толпились сотрудники, кричу: «Пойдемте скорее, я все-все нашел!!!»

Потом помню, как принесли все эти ценности, и даже еще не успели их все принести, как раз доставили одного из воров. Эти волчата, вытащив музейные предметы через окно, не поволокли их через ночной город, а припрятали за забором, рассчитывая подождать машину. Машину пытались где-то рядом угнать, но попались. У задержанных (те, мол, «хотели покататься») милиционеры изъяли из карманов кучу орденов-медалей и других мелочей, вроде сувенирной ручки с золотым пером. Найденное внушало подозрения, а когда утром поступил сигнал об ограблении музея да появился примерный список похищенного — почти сразу же факты соотнесли и признавшихся грабителей привезли на место преступления. Так что, если бы я и не нашел тайник с ворованным, — все равно бы ценности вернулись под казенную крышу. Но я нашел. На свою беду. Вдруг ощутил на себе озадаченные взгляды — выражающие то ли невысказываемое подозрение в чем-то, неясно в чем, то ли подспудный страх. Может, кто-то предположил, что у меня рентгеновское зрение?

На самом деле, конечно, не было никакого ясновидения. А было так. Когда все стояли в музейной галерее и переживали случившееся, мы с художником и милиционером вышли во двор покурить. Реставратор и озвучил мысль: «Может, куда они ворованное не увезли, а спрятали где-то здесь?» Мы походили по двору, но без толку. Надо сказать, что в середине 80-х годов XX века, в период до реконструкции, музей наш не имел красивой пристройки и чистой замощенной площадки с фонтанами и сквериком. Был там, что называется, «задний двор»: в нем ямы с музейными отходами (обломки мамонтовых костей и осколки «полезных ископаемых»), избушка-подеобка кривобоко лепилась, и выше по склону шел вдоль двора темный гнилой заборчик. Когда художник-реставратор и следователь-милиционер, выкурив свои папироски, отправились в помещение от дождя подальше, я от них отстал и решил пройтись вдоль верхней ограды. Шел, разводя траву и заглядывая в щели, — пока не увидел, как среди растительной пестроты, мельтешившей между досок, блеснул зловеще металл. Тут-то я и вспорхнул, неведомо как, на забор. Остальное вы уже знаете.

Между прочим, среди украденных винтовок одна вполне боевая находилась. Все те, что из постоянной экспозиции Гражданской войны, были со спиленными бойками и просверленными дулами — не постреляешь. А вот одна, со стенда выставочного, посвященного боям Второй мировой, — извлеченная из фондов и целехоньякая. Эта винтовка составляла часть демонстрируемого огнемета. В войну были такие агрегаты у нас и у немцев. За плечами бак с бензином — вверху бака копятея горючие пары, их подкачивают, повышая давление, с помощью ручного насоса. От бака идет шланг к концу дула: в момент выстрела холостым патроном открывается клапан — газированный бензин под давлением выхлестывает — аэрозольная горючка поджигается огнем пороха и одновременно устремляется за воздушной посылкой холостого выстрела. Вылетает огненный стержень, за которым тянется факел, бьющий, как говорят, на расстояние до 10 метров.

Странно, что подобные огнеметы не были распространены на фронтах. Во Вторую мировую войну солдат больше пугали взрывы, осколки и пули, а не первородное пламя огня. У каждой военной кампании — свои особенности.



Огнемёт на византийском корабле (современная реконструкция).

К слову, припомнилось одно сопутствующее обстоятельство: я ведь тогда искал, но так нигде и не нашел информацию об устройстве византийских огнемётов — о тайне «греческого огня». Узнал лишь, что византийцы ставили огнемёты на носу военных парусников: страхуясь от того, чтобы случайно не выпалить против ветра. Наверное, там тоже были сифоны

с поршнем для повышения давления, но все-таки стреляли эти «огнедышащие драконы» не парообразной горючей смесью, а струей. Я поразмыслил над вопросом и считаю, что у «греческого огня» никакого особенного секрета нет. Говорят, нечто вроде напалма. Зачем? Тогда бронетехники не было, а для деревянного вражеского корабля вполне достаточно порции горящего керосина. Понятно, что для тогдашних темных европейцев, ничего не знавших о нефти, этот горючий продукт был чем-то волшебным.

А перегонных аппаратов в Византии, конечно, хватало. В большинстве перегоняли спирт, но и нефть разделять на фракции умели. Кстати, мы с двоюродным братом Сашей в детстве сделали огнемёт из шприца с одеколоном... В общем, не приходится сомневаться, пэтэушные разбойники сообразили бы, как использовать ружье по прямому назначению.

Думается, что нефтяные ближневосточные богатства играли свою роль не только в нынешних батальных, и не только в Средневековье, но и в более древние времена. Уж слишком любопытным продуктом являлось «земляное масло», чтобы оставить его без внимания. А вот куда использовали — другой вопрос. И отдельная тема для изучения. Если уж что-то выискивать в древних рисунках и мифологических рассказах, то не инопланетную дичь, а следы технических достижений доступных и нам сейчас известных, которые можно было бы открыть в прежние века — хотя бы и случайно. Например, до сих пор не прояснена история телескопа — подзорной трубы. (А ведь стекло издавна умели делать, камни прозрачные обрабатывали, а смотреть через них на свет — красота-то какая! Неужели никто не замечал оптических эффектов?) Однако в исторической науке наблюдается, как я его называю, «дурацкий психологический парадокс»: у древних в наличии допускается либо что-то совсем примитивное (мол, мы-то уж всяко

умнее), либо приписывают им фантастическое. И опять получается, дескать, не сами они додумались, а пришельцы даровали технологию.



ДРЕВНИЕ ИСТИНЫ

Выше описан «дурацкий психологический парадокс» — намеренное изображение людей прошлого какими-то недоумками. Но и этот прием не сейчас появился. Читаю книгу философа Секста Эмпирика (это II век от Р. Х.) «Против физиков» в главе «Происхождение идеи бога» — он там тоже сетует, что древних оглушают, приписывая им, что те придумывали богов от страха перед явлениями природы. Но Секст Эмпирик — философский уровень, а если о технологиях — парадоксальность еще ярче. Спокойно воспринимается сознательная деятельность древних по выведению ценных пород растений и животных (а ведь это медленный, целенаправленный отбор на протяжении поколений), однако в области технических устройств предкам отказывают в настойчивости и изобретательности. Между тем вполне допустимы и планер-дельтаплан Дедала (летают ведь не только птицы, но и листья на ветру), и воздушный шар задолго до Монгольфье (клубы горячего дыма идут вверх, разве нельзя их оседлать?), а порох, между прочим, не единственное взрывчатое вещество. Бывают составы и более простые в изготовлении — сам знаю.

...Порох у меня получался не очень кондиционный (лень было перетирать уголь в ступке), а вот бризантное вещество под кодовым названием «киса» из ацетона и перекиси водорода выходило отличное. Из-за него случилось в моей квартире опасное ЧП — дело было в 10-м классе. Однажды, после того как основная масса «кисы» была использована для новогодних потрясений (особенно нравилось подрывать снеговиков), на стенках пластмассовой баночки оставалась белая пыль с отдельными приставшими кристалликами, — я решил остатком удивить знакомых, зашедших в гости.

Сначала думал пыль на палец собрать и поджечь — в этом случае полыхает мгновенный клуб огня, будто из-под ногтя огненный вихрь вылетает (мигом — ожога нет). Но потом, черт меня дернул, захотелось запалить все сразу — чтобы пластмассовый стаканчик из-под шоколадных подушечек стал лампой, испу-

скающей огненного Джинна. Я взял стаканчик в левую руку, а правой чиркал спичкой о коробок. Огня не получилось — слава Богу! Да и почувствовал — надо остеречься. Синяя баночка была из твердого пластика (из такого сейчас электрочайники делают), я поставил ее на толстый том учебника истории и бросил внутрь зажегшуюся, наконец, спичку.

!!!

Колокольный гул в ушах был — будто двумя такими томами меня одновременно по ушам звезданули. Не сразу заметил и кровь на руке — в нескольких местах пластмассовые осколки пробили кожу и мясо (следы шрамов видны до сих пор). Врезались острия и в лакировку книжного шкафа. Хорошо хоть друзей моих, по счастью, не задело — после шоковой паузы зашлись истерическим хохотом. Что касается учебника истории («касается» — мягко сказано), его будто молотком со всего маху садануло. На сто страниц вглубь листы во вмятине были порваны. Короче, пошел бы ход событий чуть иначе — не было бы у меня пальцев на левой руке. А ведь пресловутой «кисы» оставалось — горошину бы не наскрести.

Мы, мальчишки, тогда покупали составляющие ингредиенты в магазине «Химреактивы», но не думаю, что для древних было бы трудно выделить ацетон из нефти, а перекисью издавна обесцвечивали волосы и ткани. Так что страшное — ГРОМОПОДОБНОЕ — оружие могло вполне появиться в древности, при этом имея совсем не атомное происхождение. (А ведь и вправду? Ведь неизвестно, кто первый открыл эту взрывчатку — триперекись ацетона — и откуда у нее такое алхимическое имя «киса»?)

Когда я хотел обсудить со знакомым Историком «дурацкий парадокс», услышал с ходу возражение, дескать, никто никого не оглушает, просто доказать наличие древних изобретений невозможно. Сорты растений и животных сами собой сохраняются, размножаясь. Остаются останки-кости и зернышки в отходах жизнедеятельности. Их изучением занимается специальная наука археобиология. А уникально-единичные технические устройства и научные открытия утрачиваются — машины ломаются и разваливаются, а знания подвергаются искажениям. Нет и предмета науки — если изучать нечего.

Думаю, что мой оппонент не прав. Смысл исторической науки не только в описании сохранившихся предметов, но и в реконструкции жизни и деятельности, а техническая деятельность — важ-

нейшая составляющая. Ведь реконструируют же социальный уклад древних, основываясь на косвенных данных. Почему же тогда нет попыток восстановить генезис тех или иных открытий? Например, того же телескопа. Он вдруг является на свет божий в Италии у Галилея — здравствуйте! Смотрите через меня на небо!

СПРАВКА: Известны теоретические построения и экспедиции Тура Хейердала для доказательства способности древних к путешествиям. Есть опыты современных греческих историков, пытавшихся проверить верность легенды о гении Архимеде, который якобы поджег с помощью зеркал римские корабли, атакующие его родные Сиракузы. В последнем случае, надо заметить, легендарный рассказ по сути правдив: событие явно имело место — корабли были подожжены, такие легенды не придумываются просто так. Но вероятнее всего, поджигали их с лодок, подкрававшихся к судам агрессоров под прикрытием ослепляющих солнечных зайчиков.

А потом, когда обнаруживается, что спутники Марса и параметры их орбит описаны в старинной грузинской рукописи, сразу же вспоминают про марсиан... Параллельно ирландец Джонатан Свифт в своих книгах о Гулливере тоже приводит параметры орбит спутников Марса, но эти знания «лапутян» опять-таки приписывают черте кому — вроде как Свифт вычитал все в книгах атлантов. Понятно, что книги чьи-то были в распоряжении Свифта, но почему же надо сразу в фантастику впадать? Если телескоп был изобретен до Галилея, то наблюдения неба, которыми тешились знатные итальянки, задолго до них были вполне доступны и грекам, и византийцам, и арабам. Но это не предполагается, об этом не говорят. Значит, есть все-таки «психологический дурацкий парадокс» — сознательное оглушение предков!

ИДЕЯ: Почему бы не переписать на современный лад текст Секста Эмпирика — оформить «для прикола» в виде интервью «Так говорит Серж Эмпирек. Современный чехословацкий философ, ныне живущий в Париже, отвечает на вопросы нашего корреспондента: Есть ли Бог на свете?». Поверьте, у античного мыслителя проведен *исчерпывающий разбор аргументов и контраргументов по теме бытия богов* — все звучит логично и убедительно. Это надо знать. А то у нас публика на столь важную тему читала только диалог Берлиоза и Ивана Бездомного (с комментариями Воланда).

Сказанное подводит к мысли. Должен быть определен новый серьезный раздел исторической науки, можно его назвать «археотехнологика». Следует на основании хроник и доступных материальных свидетельств постараться определить, как появлялись в истории те или иные технологии, какие изобретения могли делаться и оставлять свой след в истории. А экспериментальную проверку возможности таких фактов следует рассматривать не как забавы дилетантов, но как эмпирический базис историко-научных заключений.

И вот первая диссертабельная тема. Понятно, что древнеегипетский деревянный велосипед не мог сохраниться до наших дней — любая вещь в истории не просто стареет, а участвует в динамическом процессе, который уменьшает вероятность ее существования (научный подход, определенный доктором физико-математических наук Александром Константиновичем Гущем). Но, к счастью, есть технологии, которые оставляют следы, способные сохраняться до наших дней. Например, давайте расследуем дело о египетских пирамидах. Странно, но почему нет исчерпывающего научно-технологического исследования, где анализировались бы все возможные варианты *хода строительства пирамид?* Вместо этого — невразумительные легенды о сотнях тысячах рабов. Получается как в сказке: жили-были, строили-строили... (А когда пытаются проверить все практически и подтверждения не получается, то результаты исследований фальсифицируются. Так было с американским документальным фильмом, где каменные блоки за кадром вращал кран-погрузчик, а актеры изображали усилия.)

В этом псевдосказочном контексте наука буксует: вполне логичная версия о древнем бетоне не рассматривается учеными. Странно ведь? Известно, что первые пирамиды (Джосера и др.) строились из кирпичей, тогда следующий шаг технологии — попытка делать не кирпичи, а блоки. В наблюдательности древним не откажешь, а увидеть, как каменеет высыхающая смесь, — это не с прищельцем повстречаться. Характерно, что историки рассуждают здесь, как дети, по принципу или—или: либо каменоломня — либо бетон. Хотя в реальном строительстве можно одновременно использовать все доступные способы. Гипотезу о существовании древнеегипетского бетона доказательно отстаивает в своем документальном фильме Виталий Сундуков, а ученый-журналист Савелий Кашницкий привлек для

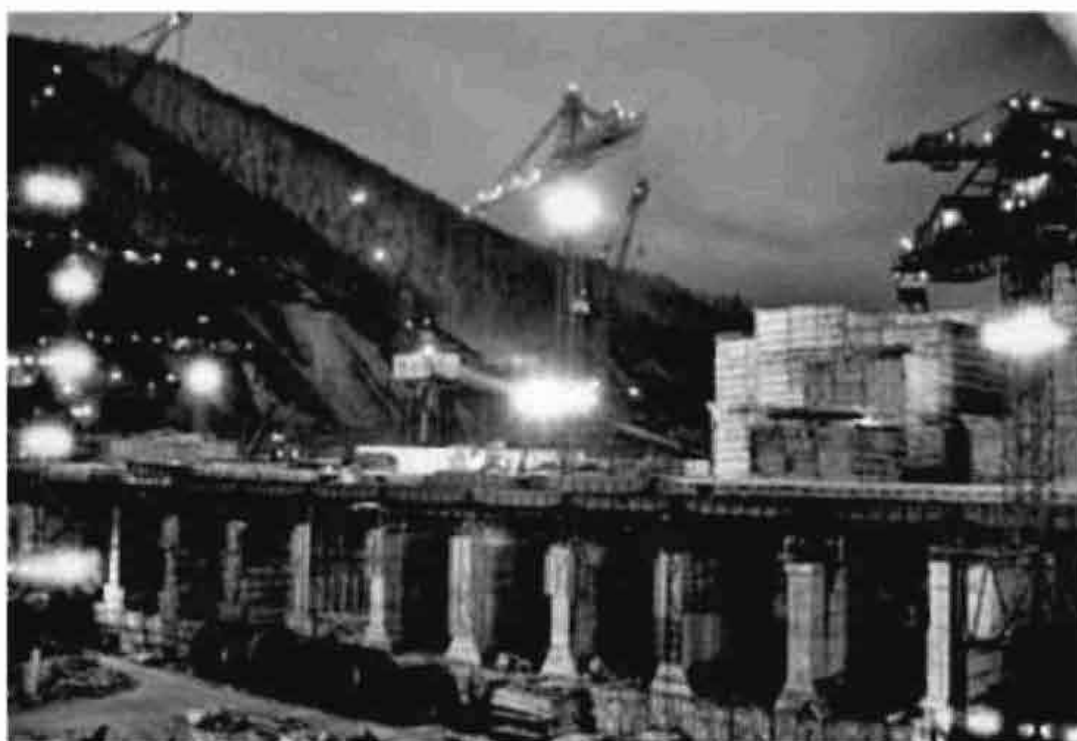

Строительство Красноярской ГЭС — видно, что тело плотины формируется из огромных блоков, каждый из которых заливается по отдельности.

экспертизы доисторического цемента современных специалистов-строителей.

А вот другой исследователь — А. Ю. Склиров, автор книги «Цивилизация древних богов Египта», наоборот, всячески пытается дискредитировать эту теорию. В главе, многозначительно названной «Мода на бетон», он сначала высмеивает сторонников такой идеи, а потом выдвигает, как ему кажется, контраргументы. Он пишет: «Если заливать на месте, то зачем нужно было делать именно блоки? Гораздо проще (и эффективней с точки зрения прочности конструкции!) заливать целыми слоями. Можно было, по крайней мере, немало экономить на досках для опалубки. Да и с самой опалубкой гораздо меньше возни — нужна лишь по периметру. Однако в пирамидах нигде — абсолютно нигде! — нет ни малейших признаков подобной заливки. Только блоки» (Ук. соч., с. 85). Автор не замечает ошибки, понятной любому специалисту по строительным технологиям. Ведь бетонный монолит подвергается колоссальным напряжениям из-за температурных расширений-сужений материала, так что кладка блоками — элементарные требования

технологии. Так, кстати, строятся даже плотины гидроэлектростанций, хотя там используют железобетон, а это, согласитесь, дает добавочную надежность.

Правда, иногда находятся «рационализаторы», полагающие, что можно сэкономить на опалубке... В конце 80-х годов в Красноярске был огромный скандал, когда начальник комитета архитектурно-строительного контроля Николай Александрович Клепачев выступил против партийно-строительной мафии и потребовал закрыть взлетную полосу только что открывшегося аэропорта Емельяново. Там как раз горе-строители умудрились сэкономить — заливая полосу не бетонными плитами, а сплошняком. В результате за один сезон бетон так стал рваться, что куски полетели в турбины самолетов, и двигатели чуть ли ежедневно выходили из строя. В основном во время посадки. Но однажды обломки бетонной полосы турбина засосала на взлете — и рейс на Иркутск окончился страшной трагедией. Вот тогда и выяснилось, что технология укладки бетона была грубо нарушена... Я помню подробности той истории, поскольку страсти бушевали нешуточные — Николая Клепачева виновники брака старались дискредитировать, в прямом смысле — чуть не утробили. А его друзьям пришлось создавать общественный комитет — в защиту Клепачева и для разоблачения бракоделов. Потом эта неформальная организация преобразовалась в «Комитет содействия перестройки», а я был редактором самиздатовского бюллетеня КСП¹. В конечном счете взлетно-посадочную полосу пришлось переделывать, а недавняя реконструкция аэропорта окончательно скрыла следы пакостников.

Как ни странно, в Древнем Египте, невзирая на кнуты-погоняла тоталитарной власти, скорость строительства не стремились форсировать — тем паче в ущерб технологиям, поэтому каждый бетонный блок — самостоятельное изделие. Очень интересные сведения о древних технологиях можно узнать из книги В.А. Кочетова «Римский бетон» (М.: «Стройиздат», 1991): оказывается, «opus cementitum» (opus caementitum), не изобретен

¹ Недавно Николай Александрович Клепачев попросил меня скопировать на DVD старую видеокопию документального фильма того времени — лента называется «Такая долгая зима», снята на Красноярской студии документальных фильмов. Есть там кадры со съезда неформальных организаций СССР, где ведущий — Андрей Исаев, а выступают — Борис Кагарлицкий, Глеб Павловский... А Николай Александрович и сейчас выступлений не прекратил, только вместо партийных бонз разоблачает олигархию.

римлянами, а усвоен ими у греческих строителей. (А теми, вероятнее всего, у египтян.)

Вот уникальный, сохранившийся до наших дней шедевр — здание римского Пантеона. Этот храм всех богов сооружен был почти 2000 лет назад по проекту Аполлодора Дамасского. Бетонный сферический купол имеет внутренний диаметр 43,2 метров и сводится без единой опоры к девятиметровому кольцу отверстия на верху, через которое расходящийся поток лучей солнца падает на пол зала — и совершает за день круговращение, обходя святилища. Этот свод простоял тысячелетия, а современные халтурщики умудряются строить купола, рушащиеся через год! В своей книге Кочетов отмечает: «Несмотря на то что с момента строительства первых бетонных сводов и куполов прошло более 2000 лет, ученые не могут совершенно определенно ответить на вопрос, какова конструкция римского свода и как он возводился. И эта загадка является очередным римским секретом» (Ук. соч., с. 92). Назову еще несколько книг по данной теме: «Эллинистическая техника», сборник статей под ред. акад. Н.И. Толстого, М. — Л., 1948, И.Л. Значко-Яворский, «Очерки истории вяжущих веществ от древнейших времен до середины XIX в., М. — Л., 1963, а в книге Герона Александрийского (около I в. н. э.) есть даже рисунки устройств для транспортировки бетонных блоков, в частности показаны трапециевидные такелажные щели, в которые вводятся балки, за которые цепляются веревки лебедок. Если бы вышеупомянутый А.Ю. Склиаров видел эти рисунки, он был бы избавлен от необходимости сочинять фантазии об «углублениях в блоках для крепления их друг с другом», о замках, которые должны туда входить, но вот их почему-то нет... Вообще, книга Склиарова поразительна: он убедительно доказывает, что для древних египтян (да и для нас тоже) было непосильной задачей вырезание многотонных каменных блоков из материковой скалы с последующей их транспортировкой и точной укладкой на предназначенное им место. Но это все доказывается им для того, чтобы обосновать наличие внеземной технологии: дескать, у «богов» были некие сверхсильные пилы, фрезы и сверла, а блоки они транспортировали по воздуху (то ли силой мысли, то ли на вертолете).

С другой стороны, книга Андрея Склиарова написана благодаря его участию в экспедиции Дмитрия Павлова и полна интересными фактами и фотоснимками. Там, скажем, сообщается о

выделении натечков соли внутри одной из пирамид, а мне вспоминается аналогичный случай из красноярской строительной практики — одно из месторождений в крае, на базе которого развернуто цементное производство, имеет переизбыток солей. Хотя удаление ее возможно, но на этом экономят и поставляют на рынок материал, из которого потом строители готовят раствор для укладки кирпичей. И вот после зимы и летних дождей кирпичные здания белеют — их украшают живописные потеки и разводы белых отложений. Смешно: новый фасад одного коммерческого банка приходится чуть ли не каждый год отдраивать вручную, иначе не очень презентабельно смотрится...

Строительные тайны пирамид во многом остаются нераскрытыми. Изготавливались блоки и плиты двух типов — одни напоминают известняк, а другие гранит.

Но что именно и как использовали строители пирамид? За тысячелетия материал настолько монолитизировался, молекулы сцепились в столь прочной хватке, что определить истину очень трудно. Но надо хотя бы пытаться, разрабатывать методики анализа, предлагать реальные гипотезы, проверять их на практике, а не сочинять сказки.

Известно, что египетские власти зачастую препятствуют исследователям пирамид, их не допускают на многие объекты. Возможно, это делается, чтобы воспрепятствовать раскрытию тайны древнего бетона. Ведь если удастся доказать аутентичность современных геополимертехнологий их старинным предтечам, то такое «олд-ноу-хау» получит всемирную известность (и вечная реклама — пирамиды!).

У римского архитектора Витрувия (Витрувий: Десять книг об архитектуре, серия «Из истории архитектурной мысли», пер. с лат. Ф.А. Петровского) есть рассуждения о вяжущих растворах, где, по сути дела, создана целая алхимическая философия цемента. В самом деле — представьте только:

— На первой стадии известняк обжигается **ОГНЕМ** в печи, получается негашеная известь, которая жжется и может, полав в глаз, лишить тебя зрения.

— На второй стадии — эта жгущая субстанция гасится **ВОДОЙ**: она *шипит* и выделяет газ — горячий **ВОЗДУХ**. Гасить известь надо подольше (фактор времени — созревание).

— Полученный порошок смешивают с водой и получают пластическую массу, которая может сохранять свою пластичность без доступа воздуха достаточно долго.

— Затем к ней подмешивают ЗЕМЛЮ — песок, измельченный известняк, всякие таинственные присадки — и получают бетон, который застывает и превращается в КАМЕНЬ.

Если посмотреть на этот процесс глазами древних строителей, то легко почувствовать, каким восхищением наполнялись их умы — ведь тут настоящее таинство, где участвуют все стихии природы! Тут ОГОНЬ и ВОЗДУХ, ВОДА и ЗЕМЛЯ: мы начинаем с твердого камня известняка, а получаем еще более твердый камень... Неужели вы думаете, что столь чудесная цепь превращений осталась без внимания древних? Ведь тут целое тайное учение могло сформироваться — и поколения «бетонопоклонников» могли сделать за тысячелетия такие сакраментальные открытия, что нам и не снились!

Впрочем, бетон вовсе не исключает использование камня. Каменные блоки тоже нужны: их пилят, и сверлят, и полируют. Однако при чем же здесь пришельцы из космоса? Почему мы опять отказываем древним в мастерстве?

Я поведаю вам секрет и открою тайну: использовались древними не фантастические лазеры и космические плазменные резакИ, а самые обычные пилы, сверла и фрезы, но — АЛМАЗНЫЕ! Почему-то все думают, что алмаз стал королем драгоценных камней сразу, но ведь достаточно вдуматься в вопрос, чтобы понять — это не так. Алмазная прозрачная стекляшка по красоте проигрывала рубинам, изумрудам и жемчугу. Приобрести славу алмазу помогла не огранка, а его божественная прочность — способность преодолевать твердость любого камня. В Африке алмазов всегда было много, поэтому нет ничего удивительного в том, что на строительстве египетских пирамид инструменты с алмазами использовались в массовом порядке. И следует предположить, что в песочке вокруг египетских пирамид до сих пор скрываются тысячи и тысячи алмазных обломков. Так что не надо удивляться — ни стремлению всякого рода завоевателей овладеть Египтом, ни тому, что ныне закрыт доступ к раскопкам. Еще одна тема в реконструкции древних технологий — анализ математических соотношений. Я не имею в виду извлечение числа «пи» из пирамиды — к такого рода открытиям надо относиться осторожно, поскольку они часто являются результатом

подгонки и следствием приближительности вычислений. Размеры каменных развалин не имеют четких границ, расстояния «гуляют», поэтому можно так выстроить соотношения измерений, что выйдут в итоге и число «пи», и параметры Солнечной системы, и что угодно. Здесь я — скептик. А вот исследования архитектора Игоря Павловича Шмелева мне кажутся заслуживающими серьезного разговора. Он обратил внимание, что на изображении египетского архитектора Хеси-Ра, создателя пирамид Джосера, древний зодчий держит в руках некие линейки. Небольшой барельеф легко измерить, и, по утверждению Шмелева, оказалось, что египтяне в проектировании своих сооружений опирались на принцип «золотого сечения» — именно это число возникало из соотношения линеек (см. книгу: И.П. Шмелев, «Архитектор фараона», СПб.: «Искусство России», 1993).

«Золотое» — термин Леонардо да Винчи, а суть в том, что есть в математике уникальное число $\langle Z \rangle = 1,618\dots$, выражающее пропорцию особого деления отрезка. Если некий отрезок разбит на части, длины которых относятся друг к другу в пропорции с численным выражением $\langle Z \rangle$, то при этом больший отрезок относится к общей длине отрезка так же, как меньший к нему. Вы можете составить уравнение, выражающее эту закономерность, где отношение $\langle Z \rangle$ выводится как $(1+\sqrt{5})/2$ — это и есть иррациональное отношение — «золотое сечение».

Фундаментальный характер этого числа выражается не только в уникальности такого разбиения, но и в том, что «золотое» отношение часто встречается в природе: и в пропорциях человеческого тела, и в шаге спиралей раковин моллюсков, и в росте стеблей растений. Одновременно нами, людьми, такое соотношение размеров воспринимается как красивое и гармоничное. Поэтому «золотое сечение» древнегреческими архитекторами применялось очень часто — в пропорциях величин помещения, высот частей здания и пр. Но, согласитесь, природа-то о математических пропорциях и гармонических красотах вроде заботиться не обязана. Тем не менее — «заботится».

В этом явно есть какой-то смысл. Какой? Судя по всему, со временем обнаружится фундаментальная физико-математическая закономерность, в которой число $\langle Z \rangle$ будет играть важную роль. Например, ученые привыкли, что число «е» — так называемое основание натурального логарифма — встречается везде, где природные процессы количественно выражены дифферен-

циальными уравнениями. Мы — привыкли, а ведь это очень загадочно: какое-то иррациональное число 2,718... неожиданно фигурирует в уравнениях, описывающих совершенно различные природные процессы.

В случае с числом «е» ученые особенно не копаются, поскольку до некоторой степени понятны математические схемы, приводящие к его появлению и позволяющие его вычислять. А для «золотой пропорции» иначе: в физике-биологии мы видим распространенность числа «Z», нам задана и гармоническая пропорция, по которой вычисляется с определенной точностью его значение, но до сих пор нет понимания законосообразной связи, объясняющей эти факты.

Проблема на самом деле не так проста. Разрешению этого вопроса посвятил свою жизнь профессор Алексей Петрович Стахов (он из Украины, а сейчас живет в Канаде). А.П. Стахов руководит международным сообществом, известная «славянская золотая группа» — объединение ученых Украины, России и Белоруссии, которые стараются выявить наиболее глубинные закономерности, связанные с «золотым сечением».

СПРАВКА: Работы А.П. Стахова и его коллег можно найти на сайтах так называемой «Академии Тринитаризма» <http://www.trinitas.ru/rus/002/a0232001.htm>



Тайна «Золотого сечения» пока не раскрыта: почему оно так распространено в природе?

Важно, что профессор Шмелев не ограничился только лишь констатацией «продвинутой» египтян в знании пропорций. Он сделал попытку построить натурфилософскую модель мира, где число «Z» основа всего. Я не буду пересказывать суть его гипотетических построений, но отмечу, что попытка протянуть нить из древности к проблемам современной науки — путь перспективный.



НИТИ ВСЕЛЕННОЙ

Путь из древности — к современности? Такой методологией руководствовался и Дмитрий Геннадьевич Павлов: он занимался теорией гиперкомплексных

чисел и неожиданно проявил живейший интерес к пирамидам Египта. Будучи человеком не бедным, он профинансировал несколько путешествий российских исследователей к пирамидам, об этом были сняты научно-популярные фильмы в духе «клуба путешественников» (одну из лент озвучил Андрей Макаревич) — хотели показать мини-сериал по центральному ТВ, но не сошлись в коммерческих вопросах. Д.Г. Павлов провел в Каире международный научный семинар и крупную научную конференцию. В Египте — поскольку русский ученый считает, что на фоне пирамид гиперкомплексное устройство Вселенной становится наиболее очевидным.

В книге Савелия Кашницкого «Под скалами спят фараоны» (написанной по материалам одной из экспедиций Павлова и изданной за его счет) журналист-исследователь приводит большое количество важных фактов и интересных гипотез. Некоторые мне показались серьезными и заставили призадуматься. Например, допустимо, что фундаментом и основой пирамиды может являться естественное природное возвышение — скала, сопка, холм. То есть пирамида — это не курган, насыпаемый в чистом поле, а, скорее, уж «облицовка», надстроенная оболочка-фасад для какого-либо массива-горы. (В этом контексте фантазия о пирамидах Красного Яра воспринимается иначе.)

В книге и сам Дмитрий Павлов и злагает свою гипотезу, точнее, не гипотезу, но, выразимся так: метафорический посыл. А именно: почему бы не предположить, что форма пирамид — это символ глобального устройства пространства-времени? Из математических построений Дмитрия Павлова и солидарных с ним ученых следует, что так называемый «световой конус» теории относительности симметрично конусообразен только в ограниченных масштабах, а в глобальных вселенских размерах он является как пирамида. Поэтому, в частности, и распределение галактик во Вселенной не однородно и не изотропно. Знали об этом древние египтяне точно или только интуитивно догадывались? Почувствовали и постарались воплотить догадку в гигантский символ или это случайное совпадение?

Возможно, я даю повод критикам обвинить меня в фантазерстве и искажении истины — в том же, чем попрекаю других. Действительно, что это за сказки о египтянах, которые интуитивно почувствовали устройство Вселенной? Поэтому должен я

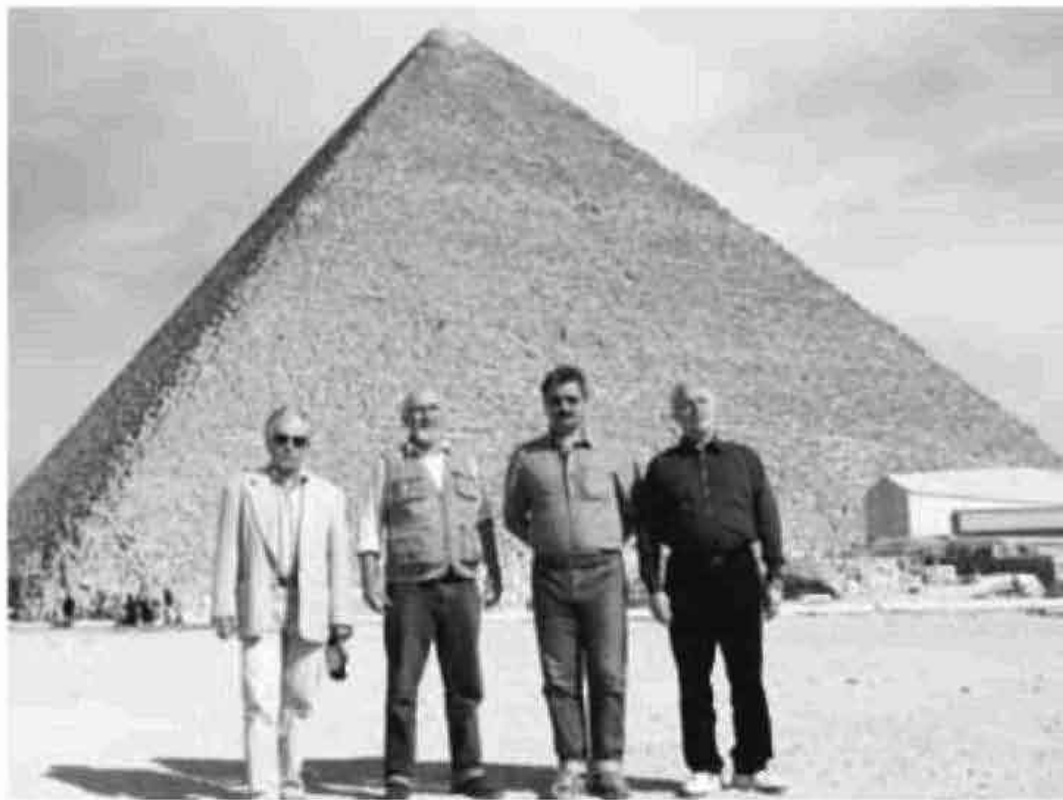

Экспедиция Дмитрия Павлова в Египте.

кое-что прояснить. Давайте оценим такую гипотетическую ситуацию.

Известно, что слово «атом» придумал греческий философ Демокрит, он же утверждал, что кроме атомов и пустоты ничего нет. Но по многим причинам в дальнейшем наибольшую славу снискали Платон и Аристотель (сохранилось много их книг). Однако представим на минуту, что все наоборот, что именно сочинения Демокрита приобрели влияние. Скажем, мог бы Демокрит оказаться учителем у будущего царя — как повезло в этом отношении Аристотелю. И, допустим, обученный им властитель повелел воздвигнуть монументальные стелы с текстами, утверждающими, что все вещество мира состоит из АТОМОВ... Тогда в двадцатом атомном веке о проницательности Демокрита сочинялись бы легенды и считался бы он величайшим гением-провидцем! В принципе само греческое слово «АТОМ» — означающее «а-том — неделимый», — уже является таким нерукотворным монументом, прошедшим сквозь века. Но я о другом: о том, что интуитивное постижение может проникать глубоко — и дело только в том, сумеет или нет догадчик доказать важность и эвристичность своей догадки. А ведь кро-

ме интуиции есть чувствования иного плана. И опять я не о мистике, а о рациональном. Приведу вполне конкретный пример, который получил в истории науки наименование «Парадокс «Земля — Яблоко»

Этот детский парадокс — задачка, с помощью которой недалекие учителя демонстрируют ученикам свое «умственное превосходство». Предлагается вообразить земной шар и яблоко, обвязанные по окружности нитью. Затем говорится, что к длинам добавляют по 1 метру, а нити опять растягивают до кривизны окружности. Мол, образуется «зазор», спрашивается — у кого он больше: у яблока или земного шара? Наивные дети отвечают: «Конечно, у яблока, ведь для земного шара этот «лишний» метр ничего не значит!» И тут детям объясняют, что в геометрии длина окружности считается по формуле $L=2\pi R$, а по этим расчетам зазор $R_2 - R_1 = 1/2\pi$ задается неизменным «пи», то есть его величина не зависит от того, как соотносятся длина окружности и вставленный в нее метр. Иными словами, получается, что зазор будет одинаковым и для яблока, и для земного шара, и для нашей Галактики. Представьте только: длина окружности, внутри которой уместится целая Галактика, увеличивается мысленно на один метр, потом считают по известной формуле величину зазора между прежним и новым радиусом и заявляют нам, что для яблока этот зазор будет тот же, что и для Великого галактического кольца! Вот что значит формальность мышления! Даже явная абсурдность выводов не наталкивает наших учителей на простейшую мысль: формула $L=2\pi R$ выражает не «длину любой окружности», а нечто другое. И надо бы поверить детям, чье восприятие Вселенной определяется ее реальной геометрией, усвоенной через жизненный чувственный опыт, а не абстрактными построениями. Иными словами, мы внутренне интуитивно можем ощущать истины, которые противоречат современным формальным выкладкам.

Что касается египетской пирамиды, то, согласитесь, есть нечто особенное в том, что ее образ все время всплывает в совершенно различных местах, разных временах и культурах. Даже на долларе США изображена египетская пирамида. (Есть слух, что рисовал ее эскиз для американской банкноты не кто иной, как Николай Рерих.)

И, если уж перебирать все многообразие реальных связей и странных сходжений, протягивающихся «отсюда и в вечность»

$d = 25R$



$L_1 = 25R_1$ $L_2 = \frac{L_1}{25}$
 $L_2 = 25R_2$ $R_2 = \frac{L_2}{25}$
 $L_1 : L_2 = 1$
 $25 \cdot R_1 : R_2 = \frac{L_1}{25} : \frac{L_2}{25} = \frac{L_1}{L_2} = \frac{e}{25}$



Земляна яблук
 ит радиус ит диаметра τ

Δ ит τ ит L
 при $L = 25R$
 в радиусе L
 $L = 25R$
 $R = \frac{L}{25}$
 $L = 25R$
 $R = \frac{L}{25}$



Добава к Δ ит L
 τ ит L
 Какъв полуга τ
 τ ит L ?

Парадокс «Земля — Яблоко». Чему вы склонны верить: собственной пространственной интуиции или устаревшей формуле о соотношении длины окружности и ее радиуса?

(вдоль направляющих в прошлое и в будущее!), надо бы сказать, что работы И.П. Шмелева мне дал почитать геофизик Сергей Аринчин, написавший книгу «Возвращение на Джелликутон». Фрагменты этой книги мы публиковали в литературно-философском журнале «Всемир», а пишется там о проблеме времени, причем содержание книги не просто литературно-философское, но и сугубо научное. (Книгу можно найти на сайте вышеупомянутого Института времени.) А недавно по почте прислал мне свою брошюру один американский исследователь времени — он по профессии тоже геодезист.

Сергей Аринчин был одно время даже заместителем губернатора Красноярского края — при Валерии Зубове. И тут отмечу совпадение: у губернатора Зубова был однофамилец В.П. Зубов. Но не политик, а выдающийся русский ученый, знаток античной и средневековой архитектуры, который все проявления досточтимой «золотой пропорции» исследовал вдоль и поперек. О Зубове можно прочесть в публикациях профессора Стахова, а о самом Стахове упомянуто в послесловии к книге А.Ф. Лосева «Античный космос и современная наука» — как пример научно-математического возрождения античных гармоний.

В начале 90-х годов я познакомился в Москве с ребятами из неформального объединения поклонников философии Алексея Федоровича Лосева, один из них Андрей Кирсанов, недавно издал книгу с претенциозным названием «Диалектика Абсолюта» и еще более претенциозным подзаголовком «Единая теория ВСЕГО» — содержание знакомое: числовые гармоники Вселенной, тайна Времени или, как пишет сам автор, «сакральная метафизика Антропокосмоса и холодные страсти Микромегаса». А книгу Кирсанова мне подарил старый знакомый Павел Тулаев, когда-то православный «соборянин», а теперь адепт славянского язычества и редактор правого журнала «Атены». О том, как древние знания проявляются в современной науке, мы узнаем в следующей главе, а чтобы покончить с пирамидально-золотыми сечениями, расскажу здесь одну историю. Но для понимания сути вам следует знать, что Леонардо да Винчи не случайно изобразил фигуру человека вписанной в пятиконечную звезду — пентаграмма заключает в себе «золотое сечение», поэтому издавна считается колдовским атрибутом. Помните, как Фауст вызывал духов?

А теперь публикация — статья напечатана в «Красноярской газете» в декабре 2003 года.



ВСТАТЬ ПРОТИВ ЗЛА

«Во поле березонька стояла, во поле кудрявая стояла...» — под звуки баяна в больничную палату входит с песней фольклорная группа в театральных костюмах. Больные улыбаются, но, когда девушка в сарафане достает из лукошка яблоки и вручает каждому, появляется искреннее недоумение.



Есть среди рисунков Леонардо и другой тип пентаграммы.

— Мы возрождаем старинный русский обряд очищения, — объясняет паренек Иван-царевич. Тут же присутствующим раздается тоненькая книжица с заглавием «Русская Коляда. Руководство по защите от зла».

Иван-царевич между тем принимает торжественный вид и читает стих:

О древние истины! Тайные знаки!
Зачем это яблоко светит во мраке?
Разрежь поперек — и увидишь в нем знак,
Идущий по свету из мрака во мрак...

...В тот день, 15 ноября, я стоял в сторонке с фотоаппаратом, готовясь заснять «премьеру». Открою тайну — русский обряд мы решили возродить спонтанно, по наитию, а мысль, выраженная в стихотворении Юрия Кузнецова, стала зерном обрядного действия. «Когда Юрий Поликарпович узнает — будет, наверное, рад», — думалось в тот момент. Кто мог предвидеть, что через два дня гениальный русский поэт уйдет из жизни...

— Видите, в разрезанном яблоке пять ячеек с семенами образуют звезду? Это знак богоборчества, в колдовских книгах он символизирует зло. Именно поэтому Змей-искуситель дал Еве яблоко — так проклятье легло на весь род человеческий, вспомните братоубийцу Каина! — Третий участник спектакля в костюме знатного боярина солидно втолковывает слушателям сак-



Руководство по борьбе со злом: удалите пентаграмму из яблока.

раментальные азы. — Теперь надо вырезать символ зла из яблока и сложить половинки вместе.

Далее продолжает девушка:

— Яблочко надо связать цветной тесемкой, получается колядка. Ее следует подарить кому-либо с добрыми пожеланиями, и тогда все злые силы убегут от вас, поправится здоровье, придет добро и счастье... В книжке обо всем этом написано. А теперь давайте все вместе споем песню!

Но оживленные женщины в больничной палате пока не хотят петь, задают вопросы. Одна из них говорит: «У нас в деревне ко-

лядками вареные картошки были». Другая спрашивает: «А самим можно яблоко съесть?» Наконец решено обменяться яблочками друг с другом, и пентаграммы-червоточины извлекаются из тела плодов, отправляются «во мрак». Потом все поют «Ой, мороз-мороз, не морозь меня!». И это незатейливое заклятье против мороза-лиходея сейчас звучит как могучий заговор против болезней и прочих злых сил.

Но не уберег наш обряд Юрия Поликарповича Кузнецова. Глубоко проник поэт в запредельное, сумел многое узнать, рассказал нам. И покинул нас...

Не знаю, что еще тут добавить. Я не придумал эту историю — есть фотографии, сделанные тогда в красноярской больнице. И, надеюсь, слова о нерукотворном памятнике, который оставляет после себя поэт, будут здесь уместными.

* * *

О древние истины! Тайные знаки!
Зачем это яблоко светит во мраке?
Разрежь поперек — и увидишь в нем знак,
Идущий по свету из мрака во мрак,
И первый убийца на этой земле
Несет, как проклятье, его на челе...

Так было. Но так продолжаться не будет!
Хранили предание мудрые люди
О том, что настанет назначенный день
И Свет одолеет зловещую тень!



8. МЫСЛИ В ПИСЬМАХ

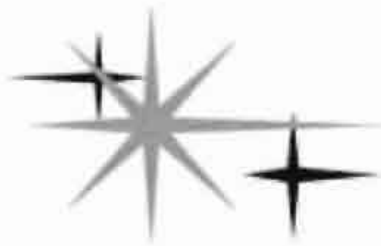

ЗАМЫСЕЛ ПЕРЕВОРОТА



Поясню замысел этой большой главы. Она в некотором смысле основная в нашей книге — как бы представляет набор звенящих ключей, с помощью которых открываются многие тайны. И не я виноват, что некоторые ключи тяжелы и даже неподъемны. Кто захочет ими воспользоваться — придется поднатужиться. Зато потом: откроешь чугунную дверь — и обзеревай блистающие сокровища. Смотри. Дыши. Теперь о замысле. Я хочу показать вам, уважаемые читатели, — показать и доказать, что все вышеизложенные истории о «тарелках», о СВЧ-излучателях, вихревых турбинах, аквацитах и гиперчислах, о поиске рациональных зерен в древних раскопках — все это реальные знаки, свидетельствующие о подготовке нового научно-технического рывка.

Потому никак и не разрешается дилемма наука — паранаука — момент сейчас переходный. Пока технологии опережают теорию, но мощный познавательный процесс незаметно идет, и научный переворот подспудно назревает. Именно поэтому у многих людей — профессионально образованных, неглупых, не склонных к беспочвенному мечтанию, — так или иначе, но возникла уверенность в необходимости решительной ломки догм, ныне господствующих в научном мышлении. Конечно, только будущее покажет, — насколько верны революционные

чаяния масс. Но разговоры о загнивании научного королевства становятся все громче. Попробуйте задать в строке интернет-поисковика словосочетание «кризис физики» — убедитесь сами.

А пока предлагаю вашему вниманию *письма о науке*. За последние четыре года я вел активную переписку со многими инакомыслящими — очень учеными и не очень. Мы обсуждали вопросы, о которых в академической среде раньше не было слышно, и только теперь в серьезных журналах, на конференциях и научных конгрессах стали появляться первые сигналы грядущих изменений. Письма, которые я посылал по электронной почте в разное время разным людям, как раз об этом. Предложенные тексты буду снабжать комментариями и пояснительными иллюстрациями. Начнем мы как раз с письма, посвященного методологическим (методическим и логическим) вопросам научного мышления. Послание было адресовано Олегу Ярославовичу Бондаренко — физику и философу из Киргизии. Он автор многих статей и книги «Уровневая физика. Что это?» (Бишкек, 2005), в сетевых кругах известен.

Уважаемый Олег!

Спасибо за присланное. Такие смелые статьи очень важны — надо пробивать стену, менять парадигмы и парадогмы. У вас это хорошо получается. Отрадно, что в Бишкеке действует такое объединение ученых. К сожалению, усилия новаторов сейчас разрознены и есть ревность друг к другу — отстаивание только своего подхода. Надеюсь, в Бишкеке совместная деятельность даст нужный пример.

Кстати говоря, я бывал в Бишкеке (во Фрунзе) — он мне понравился более всех столиц советской Средней Азии. К тому же есть между Киргизией и Красноярском определенная историческая связь. Как Вы, наверное, знаете, сюда распространялось влияние древнего Кыргызского каганата. Даже скала, которая украшает у нас панораму города, именуется Такмак — как и у Вас. А наш хакасский народ — потомки древних кыргызов (раньше из Киргизской ССР часто женихи приезжали — хакасские женщины у них по достоинству ценились, но сейчас страна разделена).

Теперь несколько слов по статье. Вы в ней даете ссылку на мои «Числа в пространстве» с сайта STL, но там опубликован первый вариант. А вот что я думаю сейчас о затронутых Вами вопросах. Дело не просто в том, чтобы принять вращение за самостоятельную форму механического движения, равноценную прямолинейному, — важно понять, что оба подхода сами по себе абстрактны, а истинное состояние ДВИЖЕНИЯ в своей конкретности может быть совсем не простым.

Вы приводите в качестве примера атом, в котором электроны ДВИЖУТСЯ так, что нельзя их движения толковать как вращательное, — речь именно об ЭТОМ. Иными словами, надо класть в основание такое понимание движения, при котором его частными случаями станут — и прямолинейное перемещение, и вращение.

Но тут начинается самое трудное — ведь мы в своем элементарном опыте привыкли видеть только эти две стандартные формы. Весь наш стандартный математический анализ подогнан для выражения таких элементарных представлений. Спросите, как еще можно понимать движение, если не так, как принято?! В работе «Существуют ли гипердействительные числа в квантово-релятивистской вселенной?» я предложил особую модель движения — так называемое «перемещение с неопределенной скоростью». У точки всегда есть четкая локализация в пространстве, но скорость ВСЕГДА неопределенна. Это странно звучит, но посмотрите, пожалуйста, в статье — как я интерпретирую такое понимание. Надеюсь, Вы согласитесь, что ЛОГИЧЕСКИ мой подход вполне обоснован.

Я не случайно употребляю слово «логика». В этом все дело. В рамках старой системы основных понятий невозможно увидеть новое — можно только по-разному переформулировать одно и то же. Фактически современная физика и пытается на старых формальных языках выразить новое, но отягощена привычными ритуалами: традиционное противопоставление точки и континуума, стародавний принцип бесконечной делимости (подобие масштабов), надуманная дилемма волна-корпускула, ординарное одномерное время в виде пространственной прямой стандартного вида, аристотелева двузначная логика и пр. А если основы старые, то можно бесконечно спорить — ничего не изменится. Нужны поиски иного понятийного подхода, что возможно, с одной стороны, в чисто логико-математиче-

ской форме (Логос) и, с другой стороны, в описательно-выразительной (Эйдос). Поэтому-то статьи нового направления так синкретичны по форме и языку: мы стараемся словесно-образно описать новое понимание мира. Сталкивание кривого и прямого — это сталкивание в голове ученых двух подходов. От таких столкновений и будут получаться искры, способные разжечь огонь.

Я бы хотел указать Вам еще на одну мою статью — «Падающее кольцо начинает вращаться». Кажется, Вы с ней не знакомы. Прилагаю ее к посланию. Это еще один способ внедрения нового — указать конкретную область явлений, где вращательная компонента не замечается, но явно присутствует. То есть можно даже экспериментально обнаружить то, что ни в классической теории гравитации с ее центральными силами и начальными условиями, ни в релятивистском пространственно-временном подходе не учитывается.

Я полагаю, необходима увязка новых подходов с термодинамикой, что неизбежно выводит нас на теорию информации. Думаю, именно таинственное понятие ИНФОРМАЦИИ — то самое «белое пятно» на карте науки. В нынешней физике никакого места для информации нет, его и не требуют, однако претендуют на познание «фундамента материи». Парадоксально, всего каких-нибудь 300 лет назад физики спорили — не могли различить энергию и импульс, а сейчас столь легкомысленно отмахиваются от любых попыток ввести ИНФОРМАЦИЮ в число фундаментальных понятий. Для их натуралистического сознания информация — это что-то в сознании, «два-пишем-три-в-уме», но не в объективном мире. Понятно, что натуралистов пугает предположение об информационных процессах во Вселенной — появляется почва для разгула мистических натурфилософий. Но «волков бояться — в лес не ходить». Раз время пришло — давайте изучать область неизведанного.

Таким образом, назревший в науке переворот имеет не только логическую составляющую, но и мировоззренческую. Боюсь, что мы стоим на пороге настолько глубоких перемен, что открывшиеся горизонты и новые ветра изменят все до самого основания.

Кстати, о ветрах. Как раз в изучении вихревых потоков можно легче всего показать недостаточность стандартных методов фи-

зики. Парадокс: есть продвинутые технические отрасли, которые чисто эмпирически используют все эти явления, а теоретических подходов общепризнанных нет. Ну, это уже из другой области.

Пока заканчиваю письмо. Всего доброго.

С уважением — Павел Полуян.

04.06.2003,

г. Красноярск.

АВТОРСКИЙ КОММЕНТАРИЙ:

Возможно, кому-то покажется, что в этом тексте избыток лозунгов — такая «оранжевая революция» в науке. Уверяю вас, я не собираюсь вставать в позу гордеца-повстанца, а хочу описать все «как на самом деле». И если критически отзываюсь о классическом математическом анализе, то только потому, что уже заложены основы альтернативного нестандартного анализа и доказана его логическая непротиворечивость — об этом вы можете прочесть в математических справочниках и учебниках. Хотя, пожалуй, есть смысл сказать несколько фраз.

В высших школах изучают матанализ — дифференциальное и интегральное исчисление, он кажется устоявшимся, как какая-нибудь арифметика. Однако ситуация, в которую ныне попал наш старый друг «матан», поистине парадоксальна — в точном смысле слова «парадокс». И дело не в ошибочности теорем, а в том, что у этой науки обнаруживаются непривычные — нестандартные — основания. О том, как понимать сложившееся положение, идут споры среди математиков (большая международная конференция по нестандартному анализу проходила в 2006 году в Италии). Поскольку дискуссиям конца не видно, востребованы все подходы. Самим математикам интересны разные мнения, в том числе и сугубо философские. Я с радостью убедился в этом в ходе электронной переписки с серьезными учеными. К тому же на международной математической конференции «Многомерный комплексный анализ» (International Conference «Multidimensional Complex Analysis», Krasnoyarsk, Russia, August 5–10, 2002) мне даже позволили представить внепрограммный стендовый доклад «Существуют ли гипердействительные числа в квантово-релятивистской вселенной?» («Do the Hyperreal Numbers Exist in the Quantum-Relative Universe?») Уточню: гипердействительные числа — базовое по-



Красноярский госуниверситет. Ныне — Институт естественных и гуманитарных наук Сибирского федерального университета.

нятие нестандартного анализа¹. Данная конференция была очень академической — в Красноярске побывали мировые математические «светила» (сибирский форум запланировали впритык к Международному математическому конгрессу в Китае, поэтому ученые пролетали через РФ и делали посадку на Енисее). Я хочу сказать, что нелепые декларации экспертов оргкомитета на стенд бы не допустили — чтоб не позориться перед серьезными людьми.

В спорах о стандартном и нестандартном анализе вскрываются такие фундаментальные вопросы, что жутко становится — это

¹ Не путать с гиперкомплексными! Сам однажды перепутал названия, когда в публикации заявил, что в недописанной книге А.Ф. Лосева одна из глав носила название «Гипердействительные числа», хотя философ писал о кватернионах. Впрочем, содержание той главы стигнуло в архивах НКВД. И о чем там реально написано — нам не известно.

ведь основания нашей человеческой логики, исходные принципы нашего мышления. Скажете — опять декларации? Предлагаю рассмотреть ясный и понятный пример. Это как раз то самое «движение с неопределенной скоростью», про которое упомянуто в письме.

Как мы — я, вы, все люди — мыслим скорость? Как передвижение тела из одного места в другое за некоторый промежуток времени. Обычные представления о механическом движении позволяют сформулировать количественное выражение скорости — расстояние между двумя точками [в метрах] делится на интервал времени [в секундах], прошедший между нахождениями движущейся точки сначала в одном месте пространства, а затем в другом.

$$V = (x_1 - x_2) / (t_1 - t_2).$$

С этими элементарными представлениями спорить невозможно, да и не нужно. Но вот что можно было бы переосмыслить, так это наше понимание равномерной скорости: она задается на всем интервале времени, при этом считается таковой и в отдельные моменты этого интервала. Казалось бы — все естественно: если женщина считается беременной, то она беременна и все 9 месяцев, и в каждый момент этого периода. Пример понятный, если речь идет о состоянии. Но обладание скоростью ведь не просто состояние, это состояние, определяемое характеристиками периода, на котором оно определяется. И тут есть к чему придаться.

Если мы вычисляем скорость движущейся точки по двум крайним моментам интервала времени и по двум крайним положениям на отрезке ее передвижения, то на каком основании мы потом ПРИПИСЫВАЕМ эту скорость точке на всем процессе перехода МЕЖДУ этими НАХОЖДЕНИЯМИ? Ведь, строго говоря, здесь может быть только СРЕДНЯЯ СКОРОСТЬ, поскольку расстояние сложено из более мелких частей, а общий интервал времени — из промежуточных периодов времени. Грубо говоря, из А в В ты шел пешком, из В в С ехал на машине, а твою скорость считают, соотнося общее расстояние от А до С и время, затраченное на перемещение из пункт А в пункт С.

Допустим, что двигающаяся точка была МЕЖДУ двумя крайними нахождениями в некотором месте, расположенном так, что скорости, вычисленные для выявленных новых находений, не совпадают с той, которая сперва вычислялась для крайних точек и моментов (ясно, что среднее не может совпадать с

теми, которые усредняются). Понятно, что первоначально вычислена СРЕДНЯЯ скорость, а составившие ее скорости — количественно другие и между собой разные. А теперь представьте, что каждую из составляющих ее мы вновь обозначим как среднюю, как составленную из других. То есть описанная ситуация будет повторяться вплоть до самых мелких отрезков и интервалов времени: мы будем полагать, что все они средние, но для все более мелких усредняемых составных частей.

Суть нашего нововведения в утверждении того, что все скорости [м/с] **НА САМОМ ДЕЛЕ СРЕДНИЕ** и ни при каком измельчении интервалов и периодов мы не найдем равномерную скорость, одинаковую для точек взятого отрезка.

В качестве основной, фундаментальной, модели движения мы берем не равномерную постоянную скорость, а такое странное передвижение, когда, с одной стороны, любые два нахождения задают скорость движущейся точки, но в то же время это значение скорости не может быть приписано данному движению в целом. А не может оно быть приписано потому, что любое выделение другой пары находений внутри анализируемого интервала даст другое значение скорости. Получится нечто странное: допустим, точка в конце движения оказалась в момент T в месте X , а до этого в некоторые моменты находилась в точках A , B , C , но если мы станем вычислять скорости для интервалов AX , BX , CX , то всякий раз будем получать разные значения скорости. Иными словами, точка движется, в каждое мгновение времени имеет точную координату, но ее скорость в каждой из точек — величина в точном смысле словам **НЕОПРЕДЕЛЕННАЯ**.

Теперь попробуйте представить такое движение, состоящее из бесконечного множества бесконечно малых рывочков — точка как бы рыскает по мелко-мелко изломанной линии-траектории. Трудно вообразить? Привыкли к «прямолинейно-поступательно-равномерному»? А ведь хитрость состоит в том, что частным случаем рыскающего движения оказывается и привычно-обычное равномерное движение по прямой — ведь **ВПОЛНЕ ВОЗМОЖНО**, что все микроинтервальчики оказались равными и выстроились вдоль геометрической прямой (все средние скорости оказались равны между собой количественно). Другими словами, привычное равномерно-поступательное движение мы представили как частный случай более сложного процесса.

Если вам такая модель движения кажется чем-то надуманным, сложносочиненным, то нелишне вспомнить о квантовой механике, где микрочастицы двигаются так, что подчинены соотношению неопределенностей Гейзенберга. Правда, имеется и отличие: наша модель описывает ситуацию с неопределенной скоростью, а в квантовой механике есть еще и ситуация с неопределенной координатой. Но не забывайте — мы же находимся только в самом начале логических поисков. Так что попробуйте сами придумать модель движения с определенной скоростью, но с неопределенными координатами — примите участие в создании **НОВОГО ПОНЯТИЯ ДВИЖЕНИЯ**. (Победителю — приз!)

Возможно, все изложенное вас удивит — как «невероятная история» из новостной программы СМИ. Но оказывается, **НОВИЗНА** здесь не такая уж и новая. О том, что неклассическая квантовая механика требует построения иной модели движения, писал в середине 70-х годов прошлого века советский философ Владимир Соломонович Библер — в своей знаменитой книге «Мышление как творчество». К построению новой Логике научного мышления призывали философы Эвальд Васильевич Ильенков, Генрих Степанович Батищев и многие другие. Так что, по-видимому, настала эпоха осуществления диалектических надежд.



ЭЛЕМЕНТЫ ТЕОРИИ

«Элементы теории времени» — название книги, изданной в 2004 году, автор ее — Александр Константинович Гуц (некоторые фрагменты написаны его учениками). Сам А.К. Гуц — профессор, математик, преподает в Омском университете, а книгу он посвятил своему учителю — академику Александру Даниловичу Александрову, который вел в 1971—1985 гг. в Новосибирском Академгородке научный семинар «Хроногеометрия».

* * *

Уважаемый Александр Константинович!

Большое спасибо за интересную книгу, которую я получил по почте и сразу же прочитал. Такие смелые книги помогают преодолеть косность, которая мешает подойти к решению важней-



А.К. Гуц.

ших вопросов. И один из них — изменчивость прошлого. Предложенная Вами версия, безусловно, должна обсуждаться учеными. Я привожу здесь многозначительную цитату из Гельвеция — там о вероятностной оценке исторических событий. Если учесть, что написано это было в 1758-м, то надо признать прозорливость французского философа.

«Но если почти все наши истины сводятся к вероятностям, то какую благодарность стяжал бы гениальный человек, который взялся бы составить физические, метафизические, моральные и политические таблицы, где были бы с точностью указаны все различные степени вероятности... В таблицах моральных или политических помещалось бы как первая степень достоверности существование Рима или Лондона, затем существование героев, как Цезарь или Вильгельм Завоеватель; и так спускались бы по ступеням вероятности до фактов менее достоверных» (Клод Адриан Гельвеций, трактат «Об уме». Сочинения в двух томах, «Философское наследие», М.: «Мысль», 1973, т.1, с. 156—157). Понятно, что здесь не научный подход, а философский скепсис, но интенция многозначительна. К слову, судя по приводимым у Вас фрагментам, во французской исторической науке подобный подход остается методологически значимым.

В Вашей книге есть много глубоких идей, о которых можно было бы поговорить. Так, например, хотелось бы увидеть более тесную связь Ваших представлений с квантово-механическим образом Вселенной, который от традиционного 4-мерия Минковского существенно отличается (о теории запутанных состояний есть подробно на сайте «Квантовая магия»). Интересно было бы проследить, как Ваша идея о старении вещей применяется к оценке времени жизни микрочастиц, к проблеме старения фотона в процессе его движения. В формально-математическом отношении любопытно оценить роль неархимедового математического анализа для моделей, рассмотренных в книге, ведь концептуально инфинитезимальности возникают уже на уровне стандартных производных: всем известная «мгновенная скорость» — это время, «идушее в точке». Иными словами, об отсутствии течения времени можно говорить, глядя и на стандартный график с осями X и T . Что Вы думаете об этом?

Мне кажется, Вам была бы интересна книга «Аритмология» О.Б. Станишевского из Таганрога — там развивается своеобразная теория временного порядка с привлечением концепции бесконечно больших чисел. А в работах Д.Г. Павлова и В.В. Кассандрова пробуются алгебраические подходы к моделированию пространства-времени (со ссылкой на Гамильтона, который связывал кватернионы с теорией времени). Я сам склоняюсь к таким вариантам, что и попробовал выразить в работе «Числа в пространстве» — на моем сайте «Нестандартный анализ неклассического движения», а тезисно есть в материалах конференции «Quantum Mind-2003». Мне хотелось бы узнать, как Вы относитесь к такого рода исследованиям и обозначенным подходам?

В философском отношении, полагаю, Вам была бы близка работа «Метафизика событий» Станислава Кравченко из Калининграда — он опирается не на Канта, а на Юма и пробует построить математическую модель фрактальной иерархии событий в виде локальных возмущений метрики p -в континуума. (Кстати, о философии. Ваша книга подтолкнула меня: снял с полки Канта и начал перечитывать — это полезно, как не критиковать разум? И еще вспомнил о философе Анри Бергсоне — это же он критически обозначил «опространствливание» времени в физике и попробовал дать свою версию. Аналогичны были и намерения Лосева... Ну, это долгий разговор.)

Мне дал Ваш адрес Юрий Лебедев, за что я ему очень благодарен. Не так давно я делал доклад на заседании Красноярского отделения Философского общества — о современных моделях Космоса в физике. Очень жаль, что не было тогда Вашей книги под рукой. Но теперь займусь ее пропагандой среди красноярских ученых. В свою очередь буду очень рад, если Вы ответите на мои вопросы, изложенные в данном письме.

Всего доброго.

С уважением — Павел Полуян.

г. Красноярск

АВТОРСКИЙ КОММЕНТАРИЙ:

Вообще-то, я намеревался писать критическое письмо, но, обменявшись суждениями с Юрием Лебедевым, решил воздержаться от нападок. Что вредительством заниматься? По теории времени и так мало книг, если же еще и разборки затевать — поисковая работа совсем не туда пойдет. Поэтому я здесь всячески рекламирую и рекомендую всем книгу сибирского ученого. Но есть один пункт, по которому все-таки я обязан высказаться. Надо развеять странное заблуждение, которое не только портит книгу уважаемого Александра Копстантиновича Гуца, но и вообще довольно часто обнаруживается в среде математиков-физиков, уводя их мысль в логический тупик.

Недавно смотрел DVD-диск с записью каирского семинара по гиперкомплексным числам (приехал Дмитрий Павлов), а там доклад В.М. Чернова «О связи алгебраических и метрических свойств алгебр поличисел», где он заявляет, что математика — субъективная наука, потому что **ТАКИЕ МЫ С ВАМИ**, поскольку в ней отражаются **НАШЕ** восприятие, **НАША** психология и **НАША** среда обитания. Точно так же у доктора Гуца в книге есть глава «Время и топология человеческого тела», где сказано: «Понятие времени, которым располагает современный исследователь, неразрывно связано с тем, как воспринимает Вселенную существо, называемое человеком».

И оба математика неожиданно начинают по этому поводу разговор о внеземном разуме. Чернов рассказывает слушателям сказку про инопланетного мыслящего плазмоида, у которого арифметика мультипликативна, поскольку он обучается считать не по пальцам (как это делает человек), а по количеству потомства в последующих поколениях (поскольку сей пу-

зырь-плазмодид весьма плодовит). Профессор же Гук сочиняет другой фантастический сюжет — про нечеловеческое существо с другой топологией тела, которое (и существо, и тело) по-иному будет воспринимать устройство 4-мерного пространственно-временного континуума — без временного упорядочивания событий. (А человек, мол, события видит в порядке времени, поскольку у него своя топология.)

Согласитесь, странноватую позицию выбирают наши ученые: они берутся ПРИДУМЫВАТЬ восприятие и психологию для каких-то инопланетян, приписывая им особые «инопланетные» тела и среду обитания. Но мало того, наши мудрецы отсюда делают вывод об некоей ограниченности сознания земных людей (себя они, получается, помещают в какую-то особую общность неких сверхразумных «метагомов»).

Если бы наши математики внимательно относились к философии, то не делали бы столь явных ошибок. Это ведь старый этюд: некто заявляет, дескать, человеческое сознание и язык такие несовершенные, что не под силу им абсолютно достоверные суждения об устройстве мира. Тогда высказавшегося спрашивают: а его собственное суждение о человеческом сознании откуда взялось?

Так и здесь: сначала математики берут как заданные современные понятия, затем придумывают некое особое существо, которому приписывают некие другие понятия, не совпадающие с имеющимися, а в конце преподносят это как свидетельство об ограниченности человеческого мышления. И получается нечто невразумительное: профессор Чернов говорит, что у людей аддитивная математика, а у плазмодидов мультипликативная, хотя он сам все-таки человек и его понятия об аддитивности и мультипликативности не из пузыря вылупились, а людьми сформулированы.

Но раз кто-то начинает сочинять детские сказки о нечеловеческих существах, значит, это им (людям) зачем-то нужно. Полагаю, что причина есть.

Профессор Чернов в своем докладе продвигает уже знакомый нам неархимедовый нестандартный анализ, согласно которому могут существовать так называемые гипердействительные числа — актуально бесконечно большие и актуально бесконечно малые (инфинитезимали). Теперь следите за скрытой логикой рассуждения. Инфинитезимали — бесконечно малые, но неиз-

менные, — что логически несовместимо с общеизвестной аксиомой Евдокса—Архимеда. Придуманные «актуально-бесконечно-малые» противоречат принципу нескончаемой делимости величины (всегда можно делением единицы получить ее часть, меньшую заданной, — сколь угодно малой). Тысячелетия назад Евдокс и Архимед постулировали ОЧЕВИДНОСТЬ: как бы ни была мала и незаметна величинка — таковых можно всегда столько набрать, что они превзойдут любую данную. Пусть, скажем, имеется одна сто тысяч миллиардная часть единицы = $1/100\,000\,000\,000\,000$. Сложи вместе таких сто тысяч миллиардов — выйдет в сумме как раз одна целая единица, и, складывая дальше, что угодно получишь.

Легко понять: если аксиома Евдокса—Архимеда прозрачно очевидна, то ее отрицание выглядит как искусственное измышление, как произвол ума. Так как же тогда НА САМОМ ДЕЛЕ? Либо величина делится до бесконечности и устремляется тем самым к нулю, или же есть все-таки инфинитезимальи, которые всегда меньше любой «сколь угодно малой» и которые группируются вокруг точек действительных чисел — почти что равны нулю, но нулем не являются? И что же это за бесконечно малые такие части, из которых сложением нельзя собрать целую единицу?

Профессор Чернов не может внутренне принять возможность их существования и приходит к выводу, что его неспособность допустить в уме неархимедовость величин — это следствие человеческого восприятия. И наоборот, неархимедова гипердействительность (термин математика Мартина Девиса), состоящая из действительных чисел + актуально бесконечно малые и актуально бесконечно большие, возможно, укладывается в голове у неких инопланетников, видящих мир по-иному и по-иному строящих числовые системы.

Попробуйте и вы — поморщите лоб и представьте гипердействительные актуально бесконечно малые, постройте в уме такие мелкие дроби, что из них не сложить единицы... Легко? Не легко! Сколько ни пробуйте — вряд ли получится¹. Надеюсь, теперь вы понимаете, почему понадобились нечеловеческие существа? Это как раз такие прекрасные инопланетяне, у которых инфинитезимальи в уме укладываются. Очень эвристичная

¹ Если же получилось, это не означает, что вы инопланетянин, а скорее уж свидетельствует об ошибке профессора Чернова.

методология. Предлагаю вообразить еще и таких инопланетян, которые будут наши окружности видеть как квадраты, а наши квадраты как окружности.

Есть, вообще говоря, и другой способ идеологического обоснования нестандартного анализа. О нем писал профессор М.С. Кутателадзе из Новосибирска (один из крупнейших в мире специалистов по инфинитезимальям). Он считает, что все это — суть математические конструкторы, спорить о том, какой из них существует «НА САМОМ ДЕЛЕ», — смысла нет никакого. Я назвал такой подход идеологическим, поскольку он даже черновскую фантастику превосходит в субъективизме. Получается, что нет вообще никаких объективных критериев оценки — сочиняй конструкторы, и все. Если удачно сочинишь, то другим понравится, и они к твоему конструктору на предложенном тобой языке еще что-то присочинят.

А как же $2 \times 2 = 4$? Эти «два раза по два» — они НА САМОМ ДЕЛЕ равны «четырем» или это произвольный постулат? И если все-таки равны, то разве не ясно, что НА САМОМ ДЕЛЕ не конструкторы мы создаем в уме и языке, а действуем по логике научной рациональности, которую мы обязаны признавать и которую мы продолжаем все дальше и развиваем все глубже — дабы различить с ее помощью новые области реальности?

Конечно, встает вопрос — каковы качества этой научной рациональности и откуда она в уме нашем взялась? Но рассуждение на эту тему не входит в план данной главы.

В свою очередь профессор Гуц привык к опространствливанню времени — эта ось должна быть в 4-мерном континууме задана вся сразу, как и три другие, пространственные. Однако в реальной жизни у времени есть некое свойство становления, не позволяющее отождествить его с готовой заданной осью системы координат. Откуда же берется это, не укладываемое в математическую модель, свойство? Ученому-математику трудно смириться с очевидным расхождением — он не может привычное нам всем время совместить с привычной ему моделью. Для него оказывается немислимым пространственная структура, у которой несколько измерений УЖЕ ЕСТЬ, а одно как бы растет — и что за рост такой вообще? И тогда возникает «спасительная мысль»: если наши представления не соответствуют абстрактной модели — значит, они ошибочны и вызва-

ны субъективными, антропоморфными особенностями нашего ума.

И тогда математик создает в своем уме образ существа с другой топологией тела, у которого ДРУГОЙ УМ — так устроенный, что в нем (в уме инопланетянина) время присутствует все сразу — без деления на прошлое, настоящее и будущее. Такие вот чудеса.

Как вы понимаете, вышеописанная ситуация является моим измышлением: я создаю в своем уме образ математика, который старается создать в своем уме образ иного ума... и т.п. Чувствуете нелепость? К тому же печалит античеловеческая дискриминация: мы, получается, должны поверить в воображаемый ум нечеловеческого существа (оно-то все правильно видит!) и должны отказаться от восприятия времени как последовательного течения событий. Почему же мы должны так себя унижать? Да потому, что профессор полагает, что придумал межгалактического негуманоида, у которого иное — более адекватное — восприятие!

Как ни парадоксально, профессор Гуц начинает свои рассуждения со слов: «Примем, что теория абсолютного пространства-времени объективна и справедлива» — это он о континууме Минковского. Все-таки математикам надо так или иначе что-то считать объективным, а потом уже отсюда выводить разного рода межпланетные субъективности. Парадокс еще и в том, что существо с иной топологией вызывается к жизни на основе понимания топологии, которое сформировалось у нас — у существ со своей топологией. Интересно, а ТО СУЩЕСТВО сможет на основе своего понимания топологии вообразить нас — с нашей топологией?

Часто в научно-популярной литературе встречаются фразы о математической красоте, об эстетике теорий, что, в общем-то, соответствует реальным познавательным ценностям. Но почему же ученые-математики не чувствуют, что философские установки, подобные вышеописанным, попросту НЕКРАСИВЫ? Как они не понимают, что такого рода рассуждения — УРОДЛИВЫ И ОТВРАТИТЕЛЬНЫ?

Кстати, о логике. В книге Гуца потом возникает уже известная нам проблема с инфинитезимальными: он считает, что «теневые» точки, спрятанные в актуально бесконечно малой окрестности каждого действительного числа, позволяют потом построить

кучу параллельных вселенных. То есть получается сложная модель, примерно такая: есть МУЛЬТИВЕРС в целом — это гипердействительность (если следовать терминологии Мартина Девиса из его книги «Прикладной нестандартный анализ»), а есть его подсистемы — бесконечное множество параллельных миров — это миры вроде нашего, в каждом из которых материя движется по континуальным траекториям стандартно-действительным. Потом уже все это связывается с эвереттовской интерпретацией квантовой механики (Эверетт нашелся, как «рояль в кустах», — до этого про квантовую механику не вспоминали).

Как утверждает профессор Гуц, для понимания ТАКОГО мультиверса обычной логики уже недостаточно, требуется особая интуиционистская логика («в ней не действует закон исключенного третьего»). Наверное, профессор убежден: не только время-становление, но и наша обычная логика — тоже плод нашего восприятия, а *другое существо* может и по-другому мыслить. (Соответственно, нам предлагается мыслить не так, как мы мыслим, а, например, мыслить так, чтобы только что сказанная нелепость была мыслима.)

Чувствуется уродливость таких парафилозофских умозаключений? Ведь и философствование — это не вольное фантазирование, оно также строится сообразно рациональности. Но почему же логичные в иных отношениях мыслители здесь стремятся в какие-то иррациональные сферы? Мне представляется, что тут проявляется некий бунт против рациональных правил, «вшитых» в логику и математику.

Хотите, проиллюстрирую это примером? Вот, допустим, закон исключенного третьего — все просто: у любого утверждения есть отрицание, в полученной паре тезис и антитезис могут быть либо истинным, либо ложным, а третьего не дано. Вы ведь внутренне согласны с этим? Кто бы сомневался! Ну, можно допустить еще некое незнание — появится тогда вероятностный подход к оценке утверждений, нечеткость границы их различения, но и при этом **СОВЕРШЕННО НЕМЫСЛИМО** предположение, что есть ложь, есть истина и + **еще что-то**. Между тем известно, что в науке строятся формализованные модели логик с несколькими значениями истинности. Как прикажете расценивать их значимости? Их, скажем прямо, **ИСТИННОСТЬ?**



На фото — Юрий Лебедев вместе с фантастом Робертом Шекли во время встречи в Киеве. Незадолго до своей безвременной кончины американский писатель узнал от российского ученого о теории Эверетта, хотя сюжет параллельных миров Шекли использовал давно. В фантастической книге «Координаты чудес» описываются множественные реальности, а координаты для путешествий в Мультиверсуме такие: Где? Когда? Какой? Но мне лично у Шекли в романе «Обмен разумами» понравилась и запомнилась гениальная аксиома: «То, что уже есть, не требует доказательств». В упомянутом романе и концепция необычайно мудрая: разум человеческий переселяется из одного инопланетного тела в другое, но сохраняет при этом свое Я.

Вот и возникают сказки про абстрактно мыслящих плазмойдов¹. Кстати, в свое время в научно-популярных книгах писалось все наоборот: утверждалось существование БРАТЬЕВ ПО РАЗУМУ и говорилось, что, когда наступит «тесный контакт третьего рода», установить понимание поможет математика — поскольку законы математики одни на весь Космос. А теперь, выходит, другие рассуждения пошли. Не странно ли это?

Не знаю, убедил ли я кого-нибудь, но, надеюсь, хотя бы дал понять: идеологические подходы, принятые математиками, к сожалению,

¹ Вспомнил, как однажды на конференции в Новосибирске слушал доклад известного логика профессора Целлешева: тот необычные логические системы приписывал не чуждым инопланетным существам, а нашим земным людям, но сумасшедшим — шизикам, паранормкам. А еще, знаю, есть ход — приписывать особые логики аборигенным народам-племенам, другим культурам, иным религиозным традициям и пр. Предлагаю свой вариант: зачем вообразать логику вообразаемых плазмойдов — рядом есть мухи, тараканы, муравейники, колонии микроорганизмов... Или — вдруг наши компьютеры, работающие по правилам двузначной логики, незаметным образом РАЗУМНЫ, но мыслят по другим законам?

не могут считаться удовлетворительными. Наверно, Юрий Лебедев, автор книги «Неоднозначное мироздание», со мной не согласится. Он сторонник эвереттовского многомирия и считает, что **АБСОЛЮТНО ВСЕ** (в том числе и все варианты логик-математик) реализуется в том или ином из множества бесконечных миров. Но ведь даже с точки зрения подобной плюралистической толерантности все-таки получается, что в **ДАННОМ МИРЕ** объективной может быть только какая-то одна позиция. Разве не так?

Подводя итог в заочном споре, хотел бы напомнить о широко известном принципе эргодичности, смысл которого нагляден и прост. К примеру: в роще есть одновременно множество берез *разной высоты* — но постольку, поскольку единичная береза растет и проходит разные стадии роста. А *по-научному так*: любой набор состояний системы можно трактовать как одновременно существующее множество одинаковых систем, каждая из которых находится в своем особом состоянии, а можно как одну систему, которая последовательно проходит все эти состояния. Мораль такая. Если кто-то приписывает разные логики разным вариантам неких воображаемых разумных существ, то это означает только одно: **МЫ САМИ** можем последовательно постигать все состояния, адекватные всем логико-математическим структурам. Так мы это ведь и делаем — роли воображаемых существ на самом деле играем мы сами (тот, кто их придумывает и подставляет себя на место «плазмоедов»). При этом кому-то кажется, что определенная логика людям психологически ближе, роднее и убедительнее — вот и хочется как-то оправдать «думанье по-другому». А самому отказываться от привычных догм не хочется. Не хочется привыкать к новому, учиться думать по-другому!

Придумал еще одну наглядную иллюстрацию: изучение плавания в теории. Человек по земле ходить умеет, а может вообразить себя плывущим, замечая при этом, что хождение и плавание несовместимы. И вот, вместо того чтобы лезть в воду и учиться реально плавать, воплощать на практике свою теорию, человек *начинает рассуждать об особых ПЛАВАЮЩИХ ЛЮДЯХ*. Почти что роман «Человек-амфибия»...

Я вот тоже хочу пофантазировать. Представим себе математиков Древнего Египта. Считать кирпичи они уже научились, а вот об умножении-делении пока еще и понятия не имеют. Однажды появился среди них некий умный юноша по имени Хеси и начал уважаемых и сановитых фараоновых писцов «гру-

зить» своей придумкой. Вы кирпич к кирпичу прибавляете, считаете $1+1+1+1=4$ и т.п. А если собирать кирпичи в группы, равные друг другу по числу кирпичиков (например, по два), то каждую группу можно потом обозначить как особую новую единицу. Тогда, если два раза взять по группе, в каждой из которой по два кирпича, получится новый способ вычислений $2 \times 2 = 4$. Давайте, братцы, назовем его «умножением». А если же готовые совокупности единиц специально разделять на группы, то получим и обратную операцию с названием «деление»! Как вы думаете, что ответили египетские ученые наглomu новатору Хеси? Полагаю, ему сказали: незачем применять другую операцию там, где можно и без нее обходиться. Просто и надежно — складывать единицы, а группировать их в произвольные кучки — совершенно неэкономичный способ мышления. Сложение — естественный процесс, а твое «умножение» — надуманная искусственность.

Хеси был готов уже начать спорить — переубеждать оппонентов, как вдруг самый умный египетский математик, который с ходу не спешил отвергать умножение-деление, заявил, что он попробовал считать по-новому и обнаружил, что некоторые числа делить на равные группы не получается — остаток остается. Ответь, Хеси, зачем нам твое странное «деление», если в нем вместо искомой точности получаются какие-то неопределенные деления с остатком? Таким возражением юный Хеси был поражен, как солнечным ударом. Воздевая руки к небу, он ушел на плато Гизы, где укрылся в темном гроте у подножья одинокой скалы. Он жил там отшельником 16 лет (рабы приносили ему еду в пещеру два раза в месяц, а рабыни делали уборку помещения, купали мыслителя в кедровой лохани и намазывали его благоуханным ладаном). Упрямый Хеси исписал тысячу папирусов, а еще тысячу извел на пипиросы. В результате он придумал не только умножение-деление, но и возведение в степень, а также придумал простые дроби — отношения чисел — и нашел законы пропорций, среди которых обнаружилась особая, «золотая». Эта последняя всех египтян настолько удивила, что в течение пяти месяцев все писцы будто с ума посходили: только тем и занимались, что смотрели, как длина малой палочки относится к другой — большей — так же, как эта большая относится к сумме обеих длин... Вот чудеса! Надо же такое сочинить!

Попутно Хеси научил египтян измерять площади квадратных полей и объемы кубических медных сосудов (их так и называли — «кубки»), а также приравнивать веса разных вещей с помощью специального рычажного прибора. А еще он разделил Время на столетия и десятилетия, год на месяцы, месяцы на недели, недели на дни, а дни на «два раза по двенадцать» часов. И каждый из часов отмерялся по высыпанию песка из одного кубка в другой (ящик, из которого сыпалось время, подвешивался на цепи за вершину угла, а в противоположной вершине, обращенной вниз, делалось вышнее отверстие)...

За все эти заслуги Хеси удостоился богоравной приставки к своему имени и называли его далее Хеси-Ра.

Вот такая альтернативная история.

Если вас озадачила тема о нестандартном анализе, будет полезно ознакомиться с моими тезисами, которые вошли в материалы конференции в Италии, в старинном университете города Пиза, где когда-то жил знаменитый Фибоначчи, а в мае 2006 года проходила конференция *Nonstandard Methods and Applications in Mathematics — NSM2006*. Тезисы были, конечно, на английском, а здесь русский текст. (Опубликованы в материалах конференции, которые можно найти в Сети по адресу: <http://www.dm.unipi.it/~nsm2006/abstracts.html>)

ФИНАНСОВЫЙ КВАНТ И ВЕЛИЧИНА ИМЕНИ

Может ли количество денег быть сколь угодно малым? Допустим, предложено разделить 100 евро на три равных банковских вклада. На каждом из трех счетов точная величина денег выразится как 33,333... — с бесконечным хвостом. Так представление о бесконечно малом помогает определить точную величину денег.

Однако на самом деле существует предел уменьшения. Реальное количество денег — это так или иначе ЗНАК, производство которого тоже стоит денег. Представьте печатание банкноты, изготовление которой стоит столько же, сколько она обозначает¹. Аналогично, изменение одной цифры в компьютерном

¹ Недавно нам сообщили, что «красноярская» бумажная купюра будет постепенно выводиться из обращения и заменяться металлическими десятками. Оказывается, десятирублевка — самая ходовая денежка и бумага очень быстро изнашивается, так что затраты на ее производство наносят убыток государственной финансовой системе. Итак, купюры с красноярским мостом, сакральной часовней и могучей плотной ГЭС постепенно переходят в разряд коллек-

файле, выражающем величину денежного счета, тоже сопряжено с затратами. И тогда надо признать, что с некоторой позиции удлинение хвоста десятичной дроби должно прекратиться, поскольку затраты банка на внесение изменений станут эквивалентны величинам изменяемым. Расходы, отнесенные на клиента, приведут к тому, что увеличения суммы на его счете не произойдет.

Описанная ситуация повторяет особенности квантового измерения, где сам измерительный процесс приводит к изменению количественного параметра, который измеряется. В области исчисления денег появляются численно выражаемые величины, суммирование которых не может приводить к действительному возрастанию денежной суммы.

Сто лет назад Анри Пуанкаре назвал странными неархимедовы геометрии, которые строили Веронезе и Гильберт. Можем ли мы сказать, что сейчас неархимедовость стала для людей более привычна? На наш взгляд, неархимедовость понимается как выходящая за рамки стандарта потому, что ее традиционно связывают с геометрической трактовкой величины, то есть с протяженностью. Между тем бесконечная малость нестандартного типа естественным образом обнаруживается в ситуации, где предметом определения является новое понятие, которое мы предлагаем назвать **ВЕЛИЧИНА ИМЕНИ**. В приведенном выше примере видно, что **ЗНАК** измерим той же мерой, которую он обозначает. По нашему мнению, это не специфика денег, а отражение общего алгебраического свойства количественно измеримых величин.

Что выражает запись $A=B$? Мы говорим, что две величины равны, но одинаковым величинам здесь приписаны разные **ИМЕНА**. Казалось бы, в математическом смысле наименования не важны, играют служебную роль. Да, если речь идет о приравнивании отрезков, находящихся в различных местах пространства. Различение их задается координатами, буквенные обозначения тут действительно не важны. Однако иначе выглядит ситуация, где приравниваются величины, которые мыслятся находящимися вне какого-либо пространства — реального или абстрактного. Тогда задача ставится так: мы должны различить два объекта равной величины, при этом данная **ВЕЛИЧИНА** — единственный параметр, по которому может быть проведено различение.

ционных знаков, а значит, ее рыночная стоимость будет возрастать.

Различение объектов может быть сделано нанесением метки, которая может выражаться в мерах той же самой величины. Упрощенный случай: две одинаковые гири мы можем различить, если пометим одну из них. Но нанесение метки приведет к изменению веса помеченной, и, значит, требуется, чтобы вес метки был **ПРЕНЕБРЕЖИМО МАЛ**. Так мы естественным образом формируем алгебраическое понимание актуально бесконечно малого, которое не связано с геометрической протяженностью. Достаточно положить, что существование **ИМЕНИ** возможно только тогда, когда мы можем пометить бесконечное множество одинаковых объектов так, чтобы нигде суммирование величин имен не привело к появлению значимой разницы величин объектов. То есть суммирование величин имен должно иметь неархимедовый характер. Однако это нестандартность иного типа.

Дело не в том, что суммирование одинаковых меток не может привести к появлению значимого количества данной величины. Дело в том, что для наименования бесконечного множества объектов можно построить соответствующее бесконечное множество имен, величины которых — **ИМЕНА** — отличны друг от друга.

Допустим, имеется пара имен A и B , величина A разделена на N частей, а у B величина равна $N+1$. Отношение величин $(N+1)/N$. Если N конечное число, мы можем выстроить ряд имен общим числом в N так, чтобы их отношение попарно было $(N+1)/N$. Теперь определим процесс, в котором бесконечно возрастает число N сравниваемых имен, так же как возрастает число N , на которое делится величина каждого из них. Все имена количественно различимы, их достаточно для наименования бесконечного счетного множества объектов. При этом, по законам геометрической прогрессии, в бесконечном множестве имен имеются два имени, величины которых различаются в e раз, где e — основание натурального логарифма.



БЫСТРОСТЬ И МЕДЛЕННОСТЬ

Это письмо к В.С. Свиридову — часть нашей переписки по проблеме «летающих тарелок». Но оставил я в тексте только то, что касается методологии науки. Тему НЛО, считаю, мы уже с вами прошли.

Уважаемый Виктор Сергеевич!

С интересом прочел Вашу работу, желаю Вам творческих успехов. Мне импонирует ее идейная направленность, стремление показать, что «знаем мы еще очень мало» (говоря Вашими словами). И наверное, в ситуации, когда господствует официальный научный снобизм, граничащий с умственной ущербностью (тот же Хокинг заявлял, что скоро мы познаем все основные законы природы), очень полезно для общественного сознания будоражить воображение и стимулировать творческий поиск. Поскольку я сам все время думаю над проблемами науки (и шире — бытия, существования, разума), то мне понятны и Ваши устремления.

Правда, я более скептически настроен, поскольку застой в науке, на мой взгляд, объясняется не тем, что кто-то где-то ошибся, недооценил роль магнитного поля или переоценил эффект Доплера, а той логической схемой, которая пока остается основным инструментом познания. Наверное, Вы, Виктор Сергеевич, согласитесь: те многочисленные «нестыковки и несоответствия», которые сейчас игнорируются и замалчиваются, могут образовать вкупе с данными опыта совершенно новую гармоничную картину Мира (если мы найдем новую точку зрения). А пока приходится ограничиваться догадками и натурфилософскими построениями — как, впрочем, это было и в древности.

Я хочу проиллюстрировать сказанное одним показательным примером. Он очень прост и в то же время явно демонстрирует ограниченность научного понятийного аппарата.

Известно, что для понимания энергии и импульса мы исходим из такого основного понятия, как «скорость», но если вдуматься — оно условно. Не случайно, в квантовой физике «метры в секунду» [м/с] уже не котируются. Грубо говоря, идеализации, из которых исходили Галилей и Ньютон, односторонни. Вот Вы, Виктор Сергеевич, как с чем-то само собой разумеющимся соглашаетесь с формулой скорости $v=x/t$. А ведь уже в этом есть проблема.

Мне очень понравился Ваш образ современной науки: бурим все глубже, тратим на бурение все больше средств, а надо бы заняться просеиванием и разглядыванием уже извлеченного. Вот и давайте задумаемся: почему это мы так определили скорость? Вроде бы ясно: чтобы задать количественную меру движения, надо соотнести интервал времени с отрезком пространства, ко-

торый преодолевает движущаяся точка. Но мы взяли меру [м/с], то есть относим к единичному интервалу времени то расстояние, которое проходит тело за данную единичную секунду: расстояние — «в числителе», время — «в знаменателе». Потом мы сравниваем для разных движений их скорости и заключаем — которая быстрее, а которая медленнее.

Но ведь если вдуматься, взятая размерность [м/с] условна: скажем, в спорте результат определяется в [с/м] — время, потраченное для преодоления дистанции, позволяет сравнивать быстроту движения разных спортсменов. А условность стандартного определения скорости как «метров в секунду» коренится в том, что — так УДОБНЕЕ! Большая скорость выражается в возрастании величины V [м/с] — чем быстрее, тем больше метров за заданное время проходит точка: счет идет от нуля (покой = 0 м/с) к бесконечности.

Понятно, что альтернативная мера [с/м] логически ничем не хуже (в спорте она не мешает присуждать медали), но в физике получится что-то странное: у покоящегося тела «скорость в [с/м]» равна бесконечности — как бы за бесконечное время мельчайший сдвиг. Потом, после задания единичной меры [с/м], более быстрому движению мы должны будем приписывать все меньшие численные значения, двигаясь в сторону нуля — нулевое время для прохождения бесконечного интервала...

Все это как-то в уме не укладывается, но ведь это не надуманная фантазия, а логическая возможность! Значит, надо признать: странная величина скорость-медленность [с/м], которая максимальна у покоящегося тела, а у бесконечно быстрого сходится к нулю, — это вторая логически допустимая мера. Мера, формально противоположная привычной скорости-быстроте [м/с]. Конечно, Вы знаете, что скорость-медленность в механике не фигурирует (хотя, как видим, логически правомерна и равноправна). Не стоит ли предположить, что в рамках какой-то более широкой и глубокой логики она займет причитающееся ей место? И не случайно многим авторитетным физикам кажется, что уже неклассическая физика — квантовая, или, по-старому, волновая, механика — требует новых логических оснований.

Вот такие у меня рассуждения и соображения. Надеюсь, что они покажутся Вам, Виктор Сергеевич, интересными. Желаю Вам всего доброго.

С уважением — Павел Полуян.

г. Красноярска.

АВТОРСКИЙ КОММЕНТАРИЙ:

Эта хохма про скорость-быстрость [м/с] и скорость-медленность [с/м] не мое изобретение. И даже вовсе не изобретение, а лежащая на поверхности очевидность, которую мы в упор не видим. Или разучились видеть.

Я когда-то с несказанной радостью встретил у Готфрида Вильгельма Лейбница — «Покой может рассматриваться как бесконечно малое движение или как бесконечная медленность» (т. 3, с. 198). В этом томе четырехтомника Лейбница из серии «Философское наследие» нашелся и поистине гениальный анализ движения (особенно в диалоге «Пацидий — Филарету»), и там же введены «бесконечно малые величины пространства и времени, рассматриваемые как воображаемые» — поэтому Лейбница считают провозвестником нестандартного анализа¹.

Историко-философская схема такова: Лейбниц и Ньютон, как известно, одновременно создали дифференциально-интегральное исчисление, но исходили как бы из разных философий. Лейбницеvские основания родетвенны тому, что сейчас называют нестандартным анализом, а ньютонoвские флюксии в больше мере соответствовали тем дифференциалам, которые потом математически определил Огюстен Коши. В результате получилось так, что обозначение dx/dt , которое ввел Лейбниц, осталось в науке, но философия понимания бесконечно малых закрепилась отнюдь не лейбницеvская.

Все эти абстракции не столь уж оторваны от текущей жизни. На московскую конференцию «Наука и будущее», о которой я говорил в начале книги, приехал один немец — из числа ее организаторов. Он был просто фанат Лейбница, и мы сразу нашли общий язык. К тому же, как оказалось, отец немецкого гостя — ученый-математик, много сделавший в области нестандартного анализа. Собеседник хорошо говорил по-русски и сообщил мне интересную информацию: по его словам, в XVII веке, когда работали Ньютон и Лейбниц, шла серьезная конкурентная раз-

¹ «Мы собираемся показать, что в настоящих рамках можно развить исчисление бесконечно малых и бесконечно больших величин. Это даст нам возможность заново сформулировать многие известные результаты теории функций на языке бесконечно малых так, как это было предсказано в неопределенной форме еще Лейбницем. Классический анализ строго вкладывается в нашу конструкцию» (Абрахам Робинсон, «Введение в теорию моделей и метаматематику алгебры», серия «Математическая логика и основания математики», М.: Изд-во «Наука», 1967, глава «Нестандартный анализ», с. 325).

борка между немцами и англичанами и знаменитый спор основателей матанализа — часть тогдашней идеологической борьбы. При этом Лейбниц был не просто ученым, а интеллектуальным вождем определенной, не слишком афишируемой, организации.

Ну, здесь уже можно начинать строение конспирологических теремов... И такой контрразведкой участник конференции химик Валентин Ключарев сразу же занялся, заявив мне, что Шиллеровский институт науки и культуры, который представляет гость, создан был еще во времена Рейха — вот ОНИ и тянут руки к нашим изобретениям. Валентин сам представлял закрытое научное учреждение, поэтому его осторожность понятна. К тому же он успел на своем веку испытать прелести современных политических игр — ему с семьей пришлось бежать из Грузии, где он родился и жил, — уезжали, бросив квартиру, поскольку грузины затеяли отделение от имперского государства и — в знак свободы — отбирали у русских имущество.

У Валентина на конференции был интересный доклад, где отстаивалась важность для науки понятий ВОЗНИКНОВЕНИЕ и ПРЕВРАЩЕНИЕ. В докладе были представлены результаты интересных экспериментов — изучались необычные структуры, возникающие в процессе распространения фронта горения по сгорающей смеси веществ (там как бы прорастали некие огненные деревья).

Эти простые опыты позволили Валентину сделать нетривиальное философское обобщение: появился образ объекта, который не существует в виде неподвижно заданной материальной основы, а динамически возникает каждую секунду, составляясь из мгновенных точек активности. Это похоже на изображение, которое получается на экране, составленном из вспыхивающих огоньков-светодиодов. Но мы ведем речь не о метафоре, а о реальности — такие объекты очевидным образом наблюдаются. Первый пример: описанные только что структуры, образуемые зажигающимися друг от друга центрами горения. Второй пример: кто бы мог подумать — это тучи над нашей головой!

Знаете ли вы, что облако в небе — своего рода мультипликация? Тело «облачного существа» образовано мириадами микрокапелек воды, каждая из которых существует одно мгновение — вода конденсируется в капельку, но тут же распадается на молекулы. Условия давления, влажности и температуры образуют в

пространстве атмосферы объемную вероятностную структуру, которая проявляется в виде динамической мультипликации, что видится нами в форме облака. Если изменяются эти условия — облако или исчезает (капельки прекращают появляться)... или выпадает дождем или снегом (капли появляются, но устойчивы — кристаллизуются и растут).

Легко обобщить эти картины и построить из них новую модель мира. Не ту, где «атомы и пустота» — вещи и частицы летают в бесконечном вакууме. А ту, где материальные структуры существуют динамически, образуясь из материализующихся частиц, каждая из которых — мгновенное *появление-исчезновение*. Эта необычная картина отлична от привычного движения материальных точек, известного из классической механики. Здесь нет точек и непрерывных траекторий их передвижения, а есть события явления вещественной точки в том или ином месте пространства в то или иное мгновение времени.

«Такой род движения мы могли бы назвать *транскреация*» — это говорит уже не Валентин Ключарев, а Готфрид Лейбниц (т. 3, с. 255). Сей фантазийный вариант понимания движения был немецким гением тоже проанализирован. Транскреация — *пересоздание, исчезновение и появление* — существование, складывающееся из динамического процесса. Как сказано у Лейбница: «Сохранение — это вечное созидание».

Но, конечно, и не Лейбниц придумал логику такого движения: идея о том, что Бог творит мир заново каждое мгновение, была известна в философии много веков. А ныне, как вы уже знаете, к ней взывает иследователь UFO Жак Валле, вспомните его заявление: «Вы можете составить самостоятельное представление о реальности, если рассмотрите мир как собрание событий или случаев (как это делалось в философии окказионализма в одиннадцатом веке), а не как собрание материальных объектов, перемещающихся в трехмерном пространстве с течением времени». Эти загадочные «окказионалисты» и есть как раз те, чьи представления о движении рассматривал Лейбниц в своем не слишком стандартном анализе пространства и времени.

Интересно, правда?

Что касается скорости-медленности, возникновение которой стало поводом разговора, то здесь — отдельная история. Вторую меру движения я попытался приспособить для выражения вращательного движения. Ведь не случайно же мы стали изме-

рять время вращением стрелок (хотя, конечно, есть и пересыпание песка, и экранчики, где цифирки появляются-исчезают). А поскольку вращательное движение понималось мной как нечто фундаментальное, то у скорости-медленности — по аналогии со скоростью-быстротой — пришлось вводить предельную константу («обратную скорость света»). Затем под эту константу пришлось перестроить метрику: 4-мерное пространство-время превратилось в нечто невиданное — в 4-мерное кватернионное время-пространство. Ну, это уже неинтересно.

УНИЧТОЖЕНИЕ ЧЕРНОГО

Говорят, что фракталы изобрели в XX веке. Между тем еще в Древней Греции обсуждался вопрос о «бесконечно смятой» тунике. Проще говоря: можно ли так смять очень-очень тонкую ткань, чтобы не осталось ни одного места несмятого? К слову о месте — был и о нем спор: тело занимает объем в пространстве, но если убрать тело из этого места, то оно — место — остается, так можно ли тогда сказать, что это место занимает свое место в пространстве и так далее? Если вам подобные «расслоения» мест кажутся наивными фантазиями греков — подумайте о понятии «событие» в теории относительности: можно ли покой частицы в некоторой точке считать непрерывно делящимся событием? В переписке с Вячеславом Сомниковым мы обсуждали и эти вопросы.

* * *

Уважаемый Вячеслав!

Извините меня за долгое молчание. Но, может быть, его компенсируют письма от других? Я дал Ваш адрес Дмитрию Павлову (помните, мы говорили о его сайте «Гиперкомплексные числа и связанные с ними пространства?»). Он заинтересовался теми исследованиями, которые у вас в Казахстане ведутся. Напишет Вам письмо.

А сейчас я хочу коротко рассказать Вам о некоторых своих соображениях, возникших в ходе размышлений о фрактально-системном устройстве целого. Надеюсь, они будут Вам интересны, поскольку именно Ваши письма подтолкнули меня к этому кругу идей.

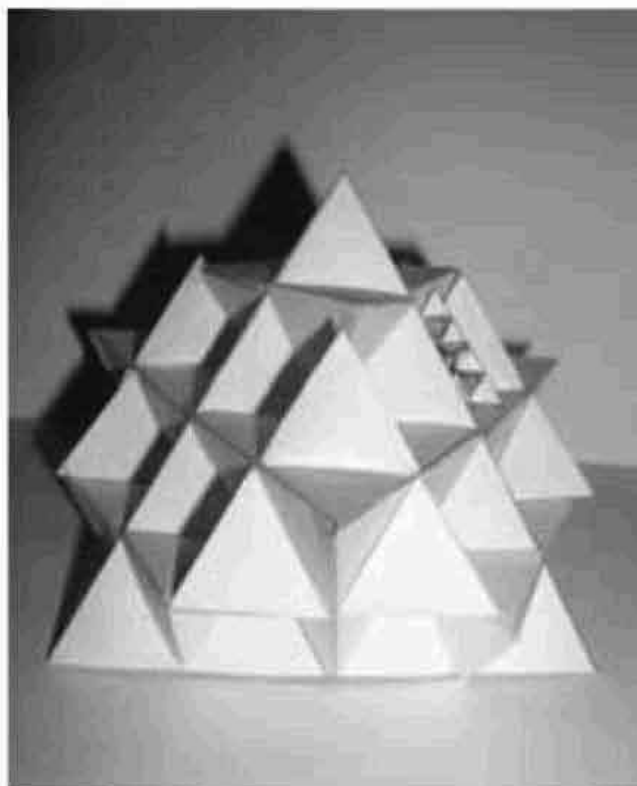

Модель объемного фрактала: попробуйте угадать, что за фигура получится в итоге, если мы будем все надстраивать и надстраивать уменьшающиеся пирамидки.

Рисуя фракталы на плоскости, нельзя не задуматься о том, ЧТО МОЖЕТ БЫТЬ в пространстве трехмерном, в объеме? (Я имею в виду не бесконечную площадь поверхности вроде «гармошки», а трехмерную фрактальную.) Последовательность построений, думаю, такова: подобно тому, как линейный фрактал может ограничивать конечную часть плоскости (этакую снежинку — в случае фрактала Ван дер Вардена), точно так же конечный объем можно ограничить фрактальной поверхностью — легко строится на основе пирамиды тетраэдра, на гранях которого наращиваются меньшие пирамидки и т.п. Я слепил модель из бумаги.

Но тогда следующий этап: в четырехмерном многообразии построить фрактал, а в трехмерном пространстве обнаружить его оболочку. Легко понять, что если в 4-мерности объем не с фрактальными границами, то это просто «мировая линия», точнее — мировой цилиндр, вырезаемый точками некоего тела в процессе его «движения по времени». С некоего момента 3-мерное тело появилось, в некий момент оно перестало быть:

его история — это «объем» 4-мерия. Все элементарно. Однако чем тогда должен явиться ФРАКТАЛЬНЫЙ объем в 4-мерии и как он должен видаться нам?

Я долго над этим думал и пришел к выводу, что это иерархически построенная система — конкретное физическое тело, которое имеет свою границу и свою структуру. Мы теперь сможем от чистой геометрии прямо перейти к физике. То есть начинаем понимать физический мир умозрительно. Как? А вот как: когда мы при построении фрактала на плоскости «ломаем» линию, то наличие точки излома — геометрически очевидное — не вызывает особых затруднений. Также понятен и излом поверхности — геометрическое ребро, лежащее между двух граней. Но вот когда задумываешься об «изломе» объема, вдруг понимаешь, что эта граница является чем-то уже не геометрическим, а ФИЗИЧЕСКИМ. Сдается мне, что иного понимания здесь и быть не может.

Вижу ЭТО так: понимание 3-мерного объема как ГРАНИЦЫ четырехмерного объема — это самое настоящее физическое тело! То, что мы называем «физическим телом», — это не что иное, как «изломы» трехмерного пространства. Тогда образ мира таков: мы имеем перед собой не пустое 3-мерное пространство, в котором носятся физические объекты, искривляющие метрику, мы имеем фрактально изломанное пространство, где физические тела — это области фрактальных перегибов (причем все в динамике!). Геометрический излом 3-мерного объема — это физическое тело с его физическими параметрами: плотностью и непроницаемостью для таких же тел. Как здорово получается: физическое тело понимается чисто геометрическим образом! Причем мы имеем здесь полное тождество математической модели и физической реальности! Это та же самая гармония, которая наблюдалась в классической физике при отождествлении производной и механической скорости точки, но здесь гармония получается на основе фрактала — недифференцируемых линий, поверхности, объема. Мне кажется, что иного пути для толкования здесь нет.

Не знаю, помогут ли мои эйдетические образы создать Логос — рационально-математическую модель... Было бы интересно услышать Ваше мнение по данному вопросу.

Я бы хотел уточнить здесь свое понимание взаимоотношения алгебры и геометрии (которое отражено в посылаемых статьях).

Полагаю, что Универсум раздвоен по сути своей: есть не два способа моделирования одного и того же, а два языка, соответствующие двум сторонам реальности. Я называю ТУ сторону информационной, поскольку для «движения информации» (очень грубый, очень условный термин) пространственно-временные характеристики не играют существенной роли. Честно признаюсь: это — чистая метафизика. От самообвинений в мистике меня спасает только то, что ЭТУ сторону реальности человечество всегда знало и признавало, и разные умные люди давали ей какие-то толкования. Просто сейчас мы подошли к исследованию этой грани Универсума со стороны науки, где логическая рациональность позволяет не впадать в вольное фантазирование: уравнения «знают» больше, чем мы. Например, время — это характеристика нашего мира, но МИР В ЦЕЛОМ обладает более сложным устройством, где «наше время» лишь одно из проявлений более фундаментальных черт.

А для того чтобы подобраться к этим «более фундаментальным» вещам, надо суметь преодолеть те стереотипы, которые кажутся аксиоматическими. Здесь я имею в виду основоположения, на которых базируется классический анализ. Идея модернизации основ не нова, — в теоретической физике она породила драматическую ситуацию, суть которой передают слова Альберта Эйнштейна: «Утверждают, что успех метода Гейзенберга может быть приведен к чисто алгебраическому методу описания природы, то есть исключению из физики непрерывных функций. Но тогда нужно будет в принципе отказаться от пространственно-временного континуума...» (Эйнштейн А. Собрание науч. тр., т. 4, с. 223). Понятно, что это отказ от континуального принципа бесконечной делимости, который в физике еще может быть принят с определенными условностями и оправдан ссылками на экспериментальный опыт, однако в чистой математике это уже немислимо: нет оснований, по которым деление абстрактной величины должно на определенной стадии прекращаться.

К примеру, при построении того же фрактала Ван дер Вардена деление сторон многоугольника на три части сопровождается надстраиванием середины, причем деление до бесконечности осуществляется одновременно для всех отрезков, образованных на данной стадии. Тем не менее очевидно, что и в этом случае принцип бесконечной делимости сохраняет свою силу. Та-

ким образом, и возникает вопрос: как можно соотнести методы фрактального разбиения величин, построения недифференцируемых линий — что для математики уже привычно с теми стандартными методами описания континуума, в том числе и пространственно-временного, что приняты сейчас в физике? Я только над этим и думал и только что рассказал Вам, что придумал.

Всего доброго.

С уважением —

Павел Полуян.

P.S. На сайте ИСЛАМ.РУ опубликована моя статья «Тайна сакрального полумесяца. От алгебры до геополитики».

г. Красноярск.

АВТОРСКИЙ КОММЕНТАРИЙ:

Текст письма я отредактировал и сократил, но одну ошибку не стал исправлять, поскольку это и не ошибка, а черт знает что. Я имею в виду фрактал Ван дер Вардена. Именно под этим именем я когда-то встретил сию фигуру в одной популярной книжке — и был поражен.

Нарисуем треугольник. Каждую из сторон его разделим на три части и вместо центрального отрезка вставим равнобедренный треугольник с ребрами, равными этим отрезкам (создадим на ровном месте излом). Теперь перед нами всем известная «звезда Давида» — шестиконечник с равными сторонами. Каждую из его сторон мы опять разбиваем на три части и снова надстраиваем треугольники. Получается уже нечто вроде снежинки. Легко понять, что этот процесс можно продолжать бесконечно — деля стороны многоугольника и изламывая их. Количество сторон и вершин у многоугольника будет нарастать, а поскольку на каждом шаге увеличивается и периметр фигуры, не сложно подсчитать, что замкнутая изломанная линия эта будет удлиняться до бесконечности. Вот это да! На маленьком ограниченном листке бумаги можно нарисовать бесконечно длинную линию! (Конечно, реально вы ее не нарисуете, но, поскольку принцип ясен, можете ее попробовать вообразить.)

Этот чудесный бесконечноугольник я и называл в письме — фрактал Ван дер Вардена. Но потом вдруг обнаружил в литературе, что у фигуры этой есть другое название — линия Коха. Потом встретил и третье — снежинка Кох (поскольку, мол, автор

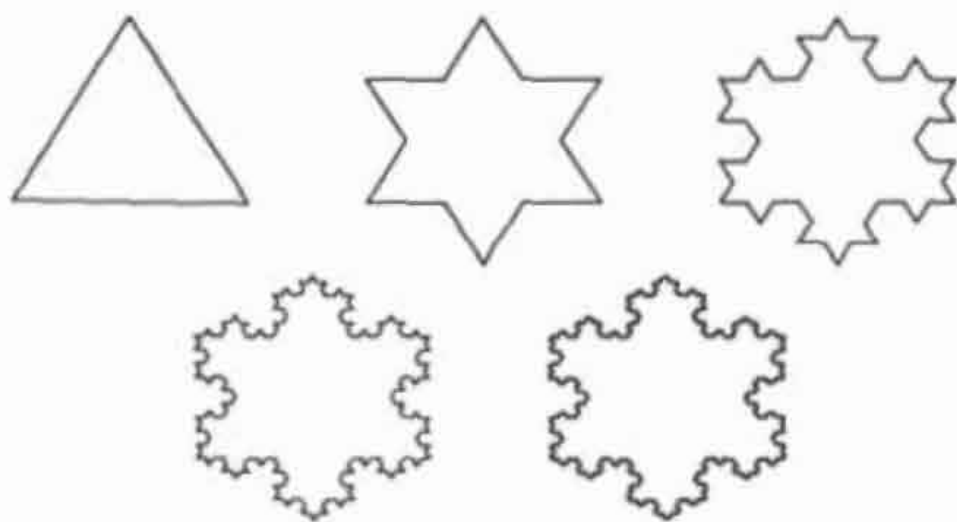

Картинка фрактала на основе δ -конечной звезды.

ее — Хельге Кох — женского пола и фамилия ее не склоняется). Чуть позже все-таки докопался до истины — автор, хоть и Хельге, но не женщина, а мужского пола датский математик (рядом — портрет: и точно, смотрю, мужчина). А голландский алгебраист Ван дер Варден автором снежинки этой не является вообще, зато он проанализировал математически процесс бесконечного излома линии в ряде аналогичных случаев. К тому же Ван дер Варден жил несколько позднее Коха, да и прославился гораздо больше — не только математическими, но и историческими исследованиями (про Египет писал).

По ходу всех этих запутанных разысканий о Кохах (еще та геометрия — помните «палочки Коха»?) я вдруг вспомнил, что в фантастических романах Ивана Ефремова «Туманность Андромеды» и «Час Быка», где летают сквозь пространство-время сверхсветовые звездолеты, говорится о математической науке грядущего, которая и позволяет осуществлять астронавигацию. А называется эта наука **БИПОЛЯРНАЯ МАТЕМАТИКА**, и в частности — **КОХЛЕАРНОЕ ИСЧИСЛЕНИЕ**. Вот так сюрприз! Неужели русский фантаст предполагал, что из снежинки Коха вырастет будущая научная теория, позволяющая творить космические чудеса? И что это за «биполярное исчисление» — уж не тот ли нестандартный анализ, где гипердействительные

числа образуют два полюса величин — актуально бесконечно малые и актуально бесконечно большие?¹

Вообще, Иван Ефремов — загадочная и титаническая личность. Пророк. Ученый-палеонтолог, раскапывавший динозавров в пустынях Евразии, геолог, предсказавший открытие алмазов в Якутии. Он обладал энциклопедическими знаниями и в истории, что выразил в своих романах про Александра Македонского, про финикийских путешественников. Ефремов сформировал стилистику «рассказов о необычайном», а его роман «Туманность Андромеды» положил начало жанру «космических эпопей» в литературе и кино (до сих пор не могу простить Георгу Лукасу, что он своему отрицательному персонажу Дарт Вейдеру дал имя ефремовского героя — того звали Дар Ветер). Впрочем, звездные войны более четко соотносятся с дилогией писателя Сергея Снегова «Люди как боги», первый том которой вошел в состав книги «Эллинский секрет», а название сборнику дал рассказ Ивана Ефремова, опубликованный тут же. (Впервые высказана гипотеза о генетической памяти: русский скульптор во сне вспоминает творческие секреты своих древнегреческих предков.)

К слову: в романе Снегова отразились научные прозрения знаменитого астрофизика Козырева, с которым писатель вместе сидел в ГУЛАГе, — звездолеты «людей-богов» не через нуль-пространство скачут, а просто уничтожают расстояние как таковое, аннигилируя пустоту-протяженность (в метрике пространства остается нора).

В общем, вспоминать тут можно бесконечно — целый роман сам собой напишется. И чтобы не провалиться в филологическую нору, я предлагаю заняться более легким жанром — перед вами комикс «Уничтожение черного».

Художник Евгений Поротов меня изобразил очень похоже, а девочки — знакомые художницы из нашего творческого объединения «Ультрамарин». На выставке, которую мы все вместе проводили, это самое «Исчезновение черного» было представлено в качестве авангардного художественного произведения. То есть на стене действительно висел фрактал (клеточки я ри-

¹ Между прочим, в стандартном анализе есть дифференциалы бесконечно малые, а вот бесконечно больших величин вообще нет — что за асимметрия? Наверное, бесконечные величины на листок бумаги еще не научились укладывать!



Фотографии с выставки.

совал на компьютере, затем распечатал на ризографе, а потом склеил квадратный лист 4x4 м). Комикс я тоже растиражировал — он был чем-то вроде пояснительной программки, которую я раздавал тут же посетителям выставки. И устно пояснял: «Если представить, что на шахматной доске каждая черная клеточка сама является шахматкой, то можно уйти и дальше в бесконечность измельчения черных полей — так что в пределе не останется ни одной площадки, закрашенной черным цветом!» Таким образом, математическое фрактальное построение предстало на художественной выставке в качестве концептуальной акции.

Фрактал «Исчезновение черного» я считаю очень важным. Было бы здорово, если бы нашелся какой-нибудь ван-дер-варден и проанализировал все математические тонкости, в нем обнаруживаемые. Что касается авторства, то я не встречал в литературе именно такого метода построения. Есть как бы обратная операция — «Ковер Серпинского», где квадратный лист бумаги расчерчивают клеточками «крестики-нолики», потом вырезают середину и продолжают эту же процедуру для оставшихся 8 квадратов и — до бесконечности, где вся площадь оказывается в дырах. У меня, как видите, все иначе. Однако на открытие не претендую — компьютерный растр настолько известен, что предложенная мной операция как бы сама собой разумеется. Бумажный лист с фракталом «Исчезновение черного» я отвез в Москву и выставил на конференции в музее им. Вернадского — это стало поводом для моего знакомства с Валентином Ключаревым. Поразительно, в его докладе присутствовало аналогичное построение, но не для «шахматки», а для мозаики, сложенной из треугольников. Так что идея носится в воздухе. Впрочем, как оказалось, носится она в воздухе уже не одно столетие. В завершение своих фрактальных разысканий нашел описание той же бескопечной операции у знаменитого Исаака Ньютона. Слушайте:

«Представим себе, что частицы тел расположены так, что промежутки или пустые пространства между ними равны им всем по величине, что частицы могут быть составлены из других частиц, более мелких, пустое пространство между коими равно величине всех этих меньших частиц, и что подобным же образом эти более мелкие частицы снова составлены из еще более мелких, которые все вместе по величине равны всем порам или пустым пространствам между ними... Если есть пять таких степеней, в теле будет в 31 раз более пор, чем твердых частей. При шести степенях в теле будет в 63 раза больше пор, чем твердых частей, и так далее до бесконечности».

Это фрагмент (с. 159) из «Оптики» великого англичанина я встретил в книге академика С.И. Вавилова «Исаак Ньютон», первое издание в 1942 году — к трехсотлетию юбилею основателя классической физики, автора трактата «Математические начала натуральной философии». Напечатали книгу-биографию в городе Йошкар-Ола, где находились тогда в эвакуации советские ученые во главе с Президентом АН

СССР Сергеем Вавиловым. Между прочим, обнародовано было много примечательных фактов: оказывается, с Ньютоном лично встречался Петр I — наш царь гостил в Англии и посещал королевский Монетный двор, где имел беседу с его хранителем — сэром Исааком Ньютоном. Ведь Ньютон провел успешную денежную реформу, остановившую девальвацию, которая лихорадила экономику Британии. А потом Ньютон лично писал письмо графу Меншикову, извещая русского деятеля о приеме в члены Лондонского королевского общества (тогдашняя академия наук).

Вообще, надо признать, Великобритания демонстрирует поразительно бережное отношение к своим ученым и науке. Эту традицию заложил еще Френсис Бэкон, который был крупным сановником при английском дворе XVI века и сам не чуждался занятий наукой и философией. Известна его фантастическая повесть «Новая Атлантида», где описано процветающее островное государство, одной из составляющих благополучия которого служит орден ученых, а другой составляющей — организованный научно-промышленный шпионаж. Целый департамент занят тем, что направляет разведчиков во все страны, откуда засланцы потом привозят сведения о научных достижениях, механические и химические технологии, карты, геологические образцы и книги, книги, книги — в том числе и художественные. (Последнее выглядит странно, если не знать, что литературные опусы, создаваемые в тогдашней Англии, часто являлись перелицовкой иностранных произведений. Наиболее известный плагиат — с итальянского романа «Ромеус и Джульетта».)

Нелишне напомнить, что учитель Ньютона — знаменитый математик Барроу — занимал в Кэмбридже кафедру греческого языка и переводил на английский язык труды греческих математиков, которые привез из четырехлетнего путешествия по Италии и Малой Азии. В общем-то, все это здорово — таковы особенности научно-технического прогресса, переток информации не остановить ни ловлей шпионов, ни законами об интеллектуальной собственности.

Я как-то на эту тему выступил в прессе, в связи с делом красноярского физика Данилова. Заметку эту перепечатала даже газета «Завтра».

АМЕРИКАНЦЫ ТРЕБУЮТ ПОСАДИТЬ РУССКОГО ФИЗИКА В ТЮРЬМУ

История с красноярским физиком Даниловым приняла на днях новый оборот. Как известно, ученого обвиняют в передаче секретных космических технологий Китаю, однако судебные разбирательства затянулись и запутались, а это порождает различные версии. По одной из них, наказания для физика на самом деле требуют американцы, заинтересованные в прекращении сотрудничества русских и китайцев в космической сфере. К этому подозрению есть веские основания.

5 ноября физик Данилов дал интервью газете «Лос-Анджелес Таймс», а уже 10 ноября по требованию красноярской прокуратуры он был взят под стражу в зале суда (до этого Данилов находился на свободе по подписке о невыезде). Адвокат физика Елена Евменова подчеркивает, что интервью не может являться веским поводом для помещения в тюрьму, а значит, причина в чем-то другом. Вероятнее всего, сам факт заинтересованного внимания американских журналистов является демонстрацией того, что кое-кто в США бдительно следит за ситуацией. Это понятно, ведь Америка не скрывает своей озабоченности по поводу роста военной мощи Китая, а утечка русских технологий на Восток для США представляет несомненную угрозу.

Теперь разберемся с виновностью злополучного физика. 11 ноября академики Шабанов и Владимиров, руководители Красноярского филиала Сибирского отделения Академии наук РФ, выступили по местным телеканалам и недвусмысленно заявили, что научное сотрудничество с кем бы то ни было у нас всегда осуществляется под бдительным контролем спецслужб. Так было и в случае с Даниловым. Иными словами, кураторы в ФСБ были прекрасно осведомлены о характере информации, которую физик передавал в Китай на основании открытого коммерческого договора. Кстати, данная информация действительно не имела военной ценности — это была технология создания вакуумной камеры, где можно моделировать условия космической пустоты и проверять на прочность материалы, планируемые к использованию. Такое моделирование избавило китайцев от экспериментов в реальном космосе и позволило сэкономить много средств, сократив число экспериментальных запусков.

Поскольку научное сотрудничество носило открытый коммерческий характер, для физика Данилова было полной неожиданно-

стью обвинение в разглашении государственной тайны. Более того, раз информация шла за рубеж под контролем соответствующих ведомств, обвинение физика означало одновременно вину кого-то из спецслужб. Чтобы подставлять своих, у чиновников в ФСБ должны быть очень веские причины. Сразу же замечаем, что в этом качестве может являться вмешательство некоей третьей стороны, чьи интересы затрагивал договор. Эта третья сторона, вероятнее всего, США. Наши вынуждены с их претензиями считаться, но с неохотой. Тогда становится понятной и волокита с уголовным делом, и то, что в конечном счете суд оправдал физика — он вышел из тюрьмы и даже баллотировался в депутаты... Поистине чудеса, — ведь обычно карательная машина работает четко и без осечек. Последовавший через некоторое время протест прокуратуры, новый круг судебных разбирательств и нынешний повторный арест откровенно демонстрируют всем, кто понимает подкладку такого рода дел, — здесь столкнулись интересы нескольких сил. Явно идет «перетягивание каната», и, по всем оценкам, заинтересованность США тут четко просматривается.

Таким образом, в самом ужасном положении оказались российские ученые. Получается, что они лишились гарантий и ущемлены в правах. Вступая в коммерческие отношения с иностранцами и осуществляя научное сотрудничество в области передовых технологий, наши ученые сильно рискуют: даже если все делается под контролем российских спецслужб, в любой момент может последовать окрик дяди Сэма, и русский физик будет отправлен за решетку «за разглашение государственных тайн».

Возможно, кому-то все вышесказанное покажется невероятным и даже обидным. Но так или иначе, мы живем в новой геополитической реальности, с которой приходится считаться, даже если стремишься ее изменить. Такие нынче у нас времена: американские фонды платят зарплату грузинскому президенту, из-за океана финансируются российские СМИ, а про необходимость сотрудничества с Америкой нам постоянно заявляют политики. Против сотрудничества с США мы не выступаем и даже приветствуем таковое, однако во всех сферах оно должно быть открытым, честным и законным. Оно должно быть всегда под контролем общественности и не должно идти в ущерб правам российских граждан.

Павел Полуян

Это я опубликовал также в красноярском юридическом журнале «Твоя защита» (декабрь, 2004). Проводили на ТВ ток-шоу на даниловскую тему — и там я высказался, но мою тираду при монтаже вырезали. Тем не менее физика Данилова, как вы, возможно, знаете, все же осудили на длительный срок заключения. Поскольку «сталинских парашек» сейчас нет, то для ученого — это гибель. И что-то не слышно протестов с Запада — это же не олигархер, а ученый. (Мол, хотя в России своих ученых в тюрьму сажать — туда им и дорога!) Правда, дело еще не кончено. Посмотрим, что будет. Время еще есть.



ВРЕМЯ — ПРОСТРАНСТВО

Уважаемый Азер!¹

У нас интересная переписка. Я даже думаю, что из всех, с кем я переписываюсь, — с Вами у меня наибольшая близость подходов. Имею в виду следующее. Наблюдается как бы две методики, к которым тяготеют исследователи: одни в наибольшей степени формалисты (им нравится математическая комбинаторика, ориентированная на те или иные абстрактные математические принципы), другие, наоборот, слишком натуралистичны (им требуется некая субстанция типа эфира, а передача энергии — в виде удара, элементарные частицы в форме «винтов» — все модели почти ломоносовские).

Соответственно, у Вас я вижу как раз желание держаться среднего курса, который наиболее перспективен. У Вас выражена также историчность мышления, что очень важно, поскольку надо проследивать, как выстраивались исторически формы теорий и уравнений (у Минковского, Максвелла и др.). Вообще, к современным научным понятиям следует относиться критически. Элементарный вопрос: какой окажется математика через 10 тысяч лет? Неужели разумное мышление будет и тогда оперировать современными понятиями и символами, станет держаться за интегралы-дифференциалы тысячелетней давности? Наверное, нет. Тогда надо без страха экспериментировать в области исходных понятий, поскольку внутри логики разума можно найти опору для новых подходов, смыслов и значений. И между собой ругаться смысла нет — ведь все только начинается.

¹ Садманов Азер преподает физику в одном из российских вузов, мы состоим в переписке уже несколько лет.

Мне было бы крайне интересно ознакомиться с работами ученых, которых Вы, Азер, считаете своими учителями. Возможно, у них действительно есть перспективные идеи в этой области. А для меня самого пока много неясного, ведь Информацию все-таки нельзя толковать «в лоб», дав ей какое-то четкое определение. Скорее это собирательное понятие, обозначающее целую область. Как я понял, Вы через представление о разнообразии хотите как-то свести информационную составляющую к пространственно-временным структурам? Возможно, это один из путей осмысления информационной реальности.

Но вот где у нас различие. Я сейчас мыслю в образах раздвоения, то есть понимаю Универсум состоящим из двух связанных областей: чисто пространственно-временной и вывернутой — алгебраическо-числовой. Я полагаю, что кватернионные представления пространства-времени и геометрические представления пространства-времени — суть не два языка выражения одного и того же, а именно две стороны одной реальности, которые «переходят» друг в друга, а область «перехода» — наш физический мир. Это, конечно, тоже наглядный образ, но методологически он позволяет уйти от противопоставления математических моделей и взглянуть на физический мир реально. А РЕАЛЬНО ТАК: в микромасштабах начинает доминировать числовая квантовая часть, в макромасштабах пространство-время приобретает чисто геометрические формы — «два языка» равноценны для этих полюсов и одинаково равноправны для Универсума в целом.

Теперь о логике. Вы правильно обращаете внимание на размерности у континуума Минковского, но дело опять-таки не в том, какой язык был выбран тем или иным математиком: ведь не просто так Минковский проигнорировал гиперкомплексные числа, есть причина. У него, конечно, был образ чисто евклидова пространства, но, заметьте, это не «евклидовость», а скорее уж «декартовость» + ньютоново абсолютное время с бесконечностью в прошлом и в будущем. Вообще, время — отдельный разговор. Не в том смысле, что «нет теории времени» (Гамильтон прочил на эту роль алгебру), а в том смысле, что мы не можем никак преодолеть образ однонаправленной и одномерной череды моментов, построенных как градуировка числовой оси. Это ведь основа стандартного матанализа, который нам так дорог... Я бы предложил иной путь. Сейчас, сколько ни строй модели с привязкой их к данным физического опыта, не получишь ниче-

го, что вывело бы за рамки стандартного формализма. Надо попытаться в глубине собственного мышления преобразовать ПОНЯТИЕ ВРЕМЕНИ и критически осмыслить старый лапласовский детерминизм, исключая случайность. Да и само нынешнее понимание СЛУЧАЙНОСТИ также проникнуто духом лапласовского детерминизма, как ни верти — опять к нему вернемся. Значит, надо что-то делать с формами мышления, которые сейчас доминируют (но только пока! — то есть могут быть преобразованы). Отсюда в моих «Числах в пространстве» появились попытки переосмыслить исходные представления о перемещении: если берем по-ньютоновски независимую переменную «текущее само по себе время» — получаем одну модель, если же пробуем иначе — убеждаемся в том, что взята лишь ОДНА ИЗ АЛЬТЕРНАТИВ. Я, конечно, все выразил лишь в общих чертах — намечал подходы, но намечал правильно. Иного пути для людей нет.

Я бы хотел, Азер, услышать Ваше мнение о предложенной модели кватернионного времени-пространства. Вы ведь сами видели, как у Минковского в качестве размерности взято $[x]$, а скорость света — это коэффициент преобразования времени к этой единой размерности. Иными словами, континуум у Минковского не безразмерен, а именно что РАЗМЕРЕН, но в единицах пространства. Я и предложил читателям осмыслить вариант, когда размерность берется от времени, тогда надо коэффициент $[t/x]$ помещать на осях пространственных координат вместе с мнимой единицей. Тут, кстати, появляется сложность. Я тогда предложил, не мудрствуя, брать именно «корень из -1 », а не i, j, k — так подсказала мне интуиция. Но Дмитрий Павлов, к примеру, выступил против такого подхода, поскольку алгебра у времени-пространства получается не обычная кватернионная, а — как он предложил назвать — кваРтернионная. Но это кваРтернионное время-пространство совсем какое-то особое. Я его предложил считать «вместилищем» информационных процессов.

Эту идею надо оговорить особо. Мысль такова: с давних времен у нас есть чисто визуальное представление о пространстве-пустоте, где летают-передвигаются тела — «материальные точки». Если же брать всерьез наличие информационных процессов, то для них можно было бы попытаться обрисовать некое особое «вместилище». Но реальное — мы ведь ныне практически видим, как идут процессы записи-перезаписи, передачи-приема

информации. Тут привычный визуальный образ «да-нет», черед $0, 1$, ориентации доменов-векторов и пр. Иными словами, задача выглядит так: построить многообразие (алгебраически-числовое), где информационные сущности (некий аналог того, что мы в привычном пространстве понимаем как вещи — комплекс материальных точек) могут «передвигаться» и взаимодействовать. Здесь опять-таки надо выйти из-под гипноза привычных пространственно-временных отношений, связанных с передачей информации через пространство — от передатчика к приемнику. В толковании ЭТОГО ВРЕМЕНИ-ПРОСТРАНСТВА надо искать другие образы.

Мы уже говорили о законе сохранения для информации, но я полагаю, что на данной стадии понимания нам надо его строить как раз не по аналогии с законом сохранения энергии. (Для последнего аналог — закон «сохранения материальных точек» — как бы «логический закон сохранения».) Так что, выискивая для информации аналог закона сохранения, можно легко ошибиться, однако и начинать надо. Если не фантазировать и не забегать вперед — можно пока выделить некую «массу информации», которая по аналогии с материальными точками будет «передвигаться» в нашем «пространстве» с некоторой «скоростью», для которой можно будет написать некие законы сохранения. И, заметьте, Азер, — ведь в случае пространственно-временных вещей законы сохранения получились не только для энергии, но и для импульса и момента импульса. Поэтому и для информации также надо искать сразу несколько законов сохранения, соответствующих своим симметриям в этом кватернионном времени-пространстве.

Короче, я здесь кратко изложил чуть ли не целую программу построения теории. Она вполне ясно излагается, и, если ее снабдить элементарным алгебраическим сопровождением, я не сомневаюсь, она бы нашла приверженцев и продолжателей. Тут ведь нет никаких декларативных претензии на Единую Теорию Поля, на таблицу систематики элементарных частиц и пр., что вызывает много претензий по разным психологическим мотивам. А наша программа — нечто иное, ведь любопытно посмотреть, что получится! Как Вы полагаете, Азер, может быть, стоит попробовать?

Всего доброго.

С уважением — Павел Полуян.

19.06.2003, г. Красноярск.

P.S. Еще хотел попросить: пока о теории соберетесь с мыслями — напишите немного о себе и своих занятиях. Я, между прочим, был когда-то биофизиком. А Вы знакомы с фотосинтезом? Почему, думаете, у кедра иголки, а на березе листья? Любите ли смотреть на Солнце и на огонь зажигалки? Экономикой не интересуетесь? У Вас физика элементарных частиц не вызывает опасений? Посмотрели книжку белорусов на сайте Каратаева?

СПРАВКА: О концепции времени-пространства я напишу подробнее потом. А для тех, кто интересуется проблемой времени, сообщаю адрес самого важного сайта — <http://www.chronos.msu.ru/index.html>

Web-Институт исследований природы времени основан Российским междисциплинарным семинаром по темпорологии, работающим в Московском государственном университете им. М. В. Ломоносова при факультете глобальных процессов. Об этом семинаре и его руководителе Владимире Левиче я уже писал. Научная и образовательная работа в Web-Институте ведется дистанционно — по электронной почте — лабораториями-кафедрами. Их руководителей можно найти, воспользовавшись контактными координатами, приведенными на странице каждой из лабораторий.



Владимир Левич
ведет семинар.
(Фото Юрия Лебедева.)



ЗАГАДКИ В КАЖДОЙ ТОЧКЕ

Здравствуйтесь, Алекс!

Во-первых, спасибо за внимание, оказанное моим статьям. Во-вторых, к сожалению, должен выразить несогласие с Вашей трактовкой непознанного. Люди полагают, что непознанное — это какие-то НЛО и аномальные явления. На самом деле загадочное вокруг нас прямо-таки роится, надо только учиться ВИДЕТЬ. Порой мне думается, что простые люди, не отягощенные злокачественным высшим образованием или стереотипа-

ми массовой культуры, чувствуют загадочность мира гораздо лучше иных ученых.

Теперь о божественном, поскольку Вас это заинтересовало. Правда, трудно что-то тут писать — в разговорах об ЭТОМ сложно подбирать слова, ведь опыт у всех здесь индивидуален. Но попробую кратко.

Взял тут почитать недавно книгу — «Алгебра» Ван дер Вардена. Серьезный труд, в котором я, конечно, большую часть не понимаю. Так вот. Что прикажете думать, например, о таких истинах: «В случае аддитивно записанных грус областью операторов v (v -модулей, идеалов в v и т.д.) операторный гомоморфизм называется гомоморфизмом модулей...»? Мораль такова: в том, что нам непонятно, может быть скрыта какая-то истина, которая чем-то важна и очень серьезна. Вы же не возьметесь отрицать научность алгебры по причине ее «непонятости» лично Вами! Аналогично надо относиться и к религии. Если умнейшие люди в истории человечества здесь видели истину, то и не след корчить из себя «здравомыслящих», которые с пренебрежением относятся к религиозным идеям.

Вот, к примеру, добро и зло — Вы знаете, что это такое? Полагаю, что нет. Можно, конечно, с ходу выдать «интерпретацию» — психологический или социологический концепт. Однако, если изучить историю этических теорий (хотя бы с Сократа), легко обнаружить: единственным «рациональным зерном», которое все всегда обнаруживают здесь, является вывод, что понимание отличий добра и зла приходит к нам неизвестно откуда.

Вы пишете, что я верую, видимо, не в того Бога, что в Библии. Фраза довольно неопределенная... Если Бог есть, то он есть независимо от меня, Вас или авторов священных текстов. Вера начинается не с «усвоения учебного материала» (как, кстати говоря, и наука), а с внутреннего чувства понимания. Для появления веры достаточно просто одного подозрения, что все сущее не исчерпывается только этим видимым миром, достаточно ощущения, что есть ЧТО-ТО ЕЩЕ. Соответственно, вот Символ веры православной: «Верую во единого Бога Отца Вседержителя Творца небу и земли, видимым же всем и невидимым...» А Библию надо брать такой, какова она есть. Там же много всяких аспектов — исторических, филологических, культурологических и пр. Книга же через века прошла, тут одной парой фраз не отделаться.

Короче говоря, надо читать побольше — смотреть, какие проблемы в религии люди за эти века находили и как решали. Религиозные вопросы можно и не только через Библию усваивать, а и через богословие, и философию — тут есть изложения доходчивые и понятные. Есть о чем подумать и о чем поспорить с философами и с самим собой.

Полагаю, сейчас как раз настало время, когда «научное мышление» пришло к пониманию истин, которые религиозная форма познания перенесла через тысячелетия — и в текстах, и в символах, и в ритуалах, и в системах рациональных философий. Что получится в результате, пока понять трудно, а рождающиеся здесь формы порой выглядят зловеще. Возможно, сейчас начинается если и не Конец света, то одна из серьезных битв Добра со злом, и нам придется поучаствовать. А может быть, пронесет...

Всего доброго.

Павел Полуян.

10.01.2004

г. Красноярск.

АВТОРСКИЙ КОММЕНТАРИЙ:

Приведу цитату из вышеназванной книги академика Вавилова: *«Ньютон был несомненно глубоко религиозным человеком и, кроме того, ученым-богословом. Локк писал в 1703 г. своему племяннику Кингу следующее: «Ньютон действительно замечательный ученый, и не только благодаря своим поразительным достижениям в математике, но и в теологии и благодаря своим большим знаниям в священном писании, в чем мало кто может с ним сравниться». В наше время такое совмещение специальностей несомненно покажется странным; в XVII в. это было почти правилом, особенно в Англии. Бойль писал богословские трактаты и учредил особую кафедру для «научной» борьбы с атеизмом. Знаменитый математик Уоллис издал множество богословских сочинений; учитель Ньютона Барроу был священником. Гук написал богословское исследование о «Вавилонском столпотворении». Многие ученики и друзья Ньютона были одновременно богословами» (С.И. Вавилов, «Исаак Ньютон», М. — Л.: Издательство Академии Наук СССР, 1945, с. 202).*

Это из текста биографии — «Второе издание, просмотренное и дополненное». Кого-то может удивить, что в сталинском коммунистическом государстве автор не побоялся столь уважите-

льно отозваться о религии, а те, кто *просматривал*, — пропустили. Я специально не изучал историю издания данной книги, полагаю, сыграло большую роль то, что в те военно-полевые годы для Русской Православной Церкви было сделано некоторое послабление. Вот ученый академик и решился высказать свою оценку религии, но обратите внимание, как тонко, — сказано, что в наше время недоумение вызовет «совмещение специальностей», но не религиозность Ньютона (последнее, получается, в порядке вещей).

СПРАВКА: О «совмещении специальностей» — яркий пример: в те же годы был награжден Сталинской премией о. Лука (Войно-Ясенецкий). Священник был по профессии хирург, в Сибирь попал в ссылку, а в годы войны работал в эвакогоспитале в Красноярске, преподавал в Красноярском мединституте и служил в местной епархии. Его книга по хирургии — бесценный учебник для полевой медицины — и была награждена по распоряжению Сталина. (Кстати, ведь Иосиф сам учился в грузинской духовной семинарии и уже потом, судя по всему, попал под влияние «черного покровителя».)

Архиепископ Лука оставил глубокий духовный след в Красноярске (к концу жизни он уехал на родину — на юг России), рассказы о его лекциях в мединституте я слышал еще от матери. Сейчас на центральной улице нашего города архиепископу Луке поставлен памятник (авторы: скульптор — Борис Мусат, архитектор — Сергей Геращенко). Не так давно была издана книга, написанная Войно-Ясенецким, целиком посвященная вопросу: как могут быть согласованы истины естествознания и вера в Бога.



Памятник архиепископу Луке.

Что касается политических послаблений, известно, что при Хрущеве богоборцы опять возобладали. Даже я помню, как в Красноярске закрывались церкви, был разрушен старейший в городе собор. В храм, куда бабушка водила меня к причастию, я потом школьником залезал через слуховое окно на крыше —

разглядывать фрески при свете фонарика... Пожалуй, приведу здесь одну свою заметку газетную, прошлогоднюю, в жанре полемки (все время приходится кого-то вразумлять).

Из газеты «Вечерний Красноярск», 21 сентября 2005 г.

СВОБОДА И ВЕРА

Прочитал в газете рассуждения одного красноярского писателя о свободе совести и вспомнил, как в конце 80-х годов работал на кафедре философии Сельхозинститута. Однажды забегаю в редакцию институтской газеты с очередной своей заметкой, а редакторша глянула на меня да как вскричит: «У вас крестик из-под рубашки выставился — прячьте скорее! Вы что? С ума сошли?» Вылететь с работы за идейную вольность можно было запросто. В 1984 году уволили из школы по статье «за аморальное поведение» одного учителя, раскритиковавшего ведение военной кампании в Афганистане. (Чтобы его не посадили, мы, его знакомые преподаватели, ходили в КГБ — заступались, писали петиции...)

В те годы огромная часть культуры — книги русских религиозных мыслителей, «буржуазная философия» и «ревизионизм» — были просто недоступна. Довелось мне принимать участие в школе молодых философов, где старшие коллеги из Института философии АН СССР разговаривали с нами на равных. Расслабился, выступил — говорю: надо издавать Соловьева, Бердяева, Флоренского — сколько можно самиздатовскими копиями пробавляться? В ответ крики: «Это провокация!» А один из корифеев, Вадим Межуев, в частной беседе сказал мне потом: «Никогда Бердяева у нас не издадут, поскольку его Ленин персонально ругал». Но теперь эти книги изданы.

Подчеркиваю: нынешние свободы — суть реальные завоевания, поскольку устранены жесткие запреты, за нарушения которых карали. А возникали запреты в силу идеологического характера тогдашней власти, утверждавшей господство марксистско-ленинской философии и атеизма. В истории авторитарности хватало — и западные короли, и русские цари, бывали и идейные преследования — инквизиция, Варфоломеевская ночь... (В XVII в. математик Пьер Ферма одной рукой решал теоремы на полях византийского учебника арифметики, а другой — подписывал приговоры к сожжению людей, он занимал судебскую должность.) Мы в России несколько десятилетий XX века наблюдали, как автори-

тарная власть использовала идеологию для тотального контроля над умами и частной жизнью. Эта несвобода — безусловное зло, и нанесла она нашей стране огромный интеллектуальный урон. Последствия этого надо исправлять, а работать приходится не в лучших условиях — жрецы «золотого тельца» навязывают своих идолов.

Многих раздражает пропаганда разврата, сатанизм по ТВ и в кино. Но тут не плакаться надо, а бороться. Очевидность грехов, которые сейчас налицо, — урок для видящих. Если угодно — иллюстрация религиозной правды. В разгуле греха на Святой Руси не свобода виновата, а целенаправленные усилия определенных сил и наше с вами потворство их влиянию. Нам даны свободы, но не для того, чтобы самолюбование и словоблудию предаваться, а чтобы отстаивать право свободного человека жить на земле с Истиной.

Далекие от православия люди воспринимают церковь как организацию, чье предназначение — мораль воспитывать. На самом деле это не так. Церковь — объединение людей, которым ведомо, что за гранью материального мира наше существование продолжается и наша посмертная судьба зависит от жизненных выборов, которые мы делаем здесь. И есть донесенные свыше, отработанные веками нормы, которым надо следовать. (Есть и влияние потусторонних злых сил, но это особый разговор.) Так вот, ошибочное восприятие смысла церкви рождает у неверующих людей мнение, что религия — это некая идеология, придуманная, чтобы стремление к добру поощрять надеждой на воскресение, а от злых дел отворачивать угрозой ада. И тогда хорошие люди религию одобряют (мол, выдумка, конечно, но полезная), зато люди нечестные, недобрые и одержимые все религиозное стараются опорочить...

На самом же деле РЕЛИГИЯ — это в точном смысле слова *Re-Li-gia*, что означает «обратная связь», а с кем эту связь помогает установить церковь, надеюсь, объяснять не требуется.

А в завершение темы — совсем свежее событие. Я как раз заканчивал писать эту главу, когда получил письмо от Юрия Лебедева с просьбой сочинить аннотацию к книге, которую он планировал выставить на своем сайте. Надо сказать, что по проблемам эвереттики им создан специальный ресурс в Сети (<http://www.everettica.org>) — советую заглянуть. Книга, которая

была предложена для электронного обнародования, не относилась напрямую к теме сайта, но представляла собой несомненный интерес. Вот какую аннотацию я написал.

ФИЗИКА+МЕТАФИЗИКА=ИСТИНА

Книга Анатолия Николаевича Аверкина «Физика & Метафизика» является, по сути, первой работой, где на серьезном научном уровне сделана попытка переосмыслить достижения неклассической физики на базе онтологии объективного идеализма. Ценность работы и в том, что сам автор серьезный ученый, специалист в области физики твердого тела (МФТИ, кафедра П.Л. Капицы).

Если коротко, методологию автора можно описать так: он утверждает объективный онтологический статус важных математических структур, которым ранее в науке придавался исключительно субъективный смысл (так называемые «абстрактные конструкты»). Это, без сомнения, чистейший объективный идеализм, хотя автор иногда говорит о дуализме (напомню, что раздвоение мира — основа идеалистической онтологии).

В контексте истории науки здесь уместно вспомнить об Иммануэле Канте, который полагал, что и пространство, и время не имеют объективного статуса, а являются порождением нашего восприятия. Столь экстремистский субъективизм в науке не нашел признания — трудно убедить ученых, что изучают они не реальный Мир, а мыслительные конструкции. К тому же в классической физике математические структуры рассматривались как прямое теоретическое отражение реальности (скорость перемещения точки в пространстве — первая производная, ускорение — вторая производная и т.п.). Тем не менее некоторые иные абстрактные объекты учеными до сих пор толкуются как не имеющие объективных денотатов (прообразов).

Эта дилемма особенно остра в неклассической науке. Например, вновь и вновь всплывает вопрос: является ли соотношение неопределенностей Гейзенберга отражением объективных свойств квантового движения, или оно воплощает познавательные аспекты (неполноту информации, приборную ситуацию, дополнительную классических описаний и пр.) Сколько не замалчивай подобные проблемы, они вновь и вновь будут возникать в процессе познания — в области определения самой физики. Таким образом, серьезный ученый обязан разобраться с этими вопросами и сделать

свой выбор. А.Н. Аверкин выбор свой сделал в пользу объективно-идеалистической онтологии и оказался в области мировоззрения, которого тысячелетиями придерживались умнейшие люди планеты — Платон, Декарт, Ньютон, Гегель, Соловьев, Флоренский, Лосев. А из физиков XX века следует назвать Вольфганга Паули, который в своих последних письмах говорил о раздвоении физического мира, и Вернера Гейзенберга, который указывал на родственность квантово-механических подходов с платонизмом и проводил параллели с теологией.

Книгу «Физика & Метафизика» следует приветствовать еще и потому, что в мировоззренческом плане она возвращает современную физику в лоно европейской философской традиции. Это крайне важно, поскольку увлечение разного рода индийско-буддийскими идеями и восточной мистикой стало за последние 50 лет серьезным тормозом в развитии физического познания.

ИДЕЯ: В преддверье 2007 года я в качестве новогоднего подарка послал Юрию Лебедеву задачку. Точнее, полноценную научную проблему. Даже наименование у нее есть «К вопросу о дизайне снежинок» — так я назвал маленькую публикацию в рождественском номере нашего архитектурно-дизайнерского журнала. Юрий Александрович сейчас работает на кафедре в МВТУ и пообещал, что он лично, как кандидат химических наук, и все его коллеги по «бауманке» срочно начнут работать над проблемой. Но, может быть, кто-то из читателей книги успеет раньше — и объяснит нам: почему все снежинки разные, но у каждой снежинки лучики одинаковые?

К ВОПРОСУ О ДИЗАЙНЕ СНЕЖИНОК. Известно: все снежинки разные. Но если так, почему лучики у каждой отдельной снежинки одинаковы? Гораздо естественнее было бы видеть эти произведения морозного искусства не в виде красивых прозрачных звездочек, а в форме разросшихся кустиков — вроде кораллов или мшистых комочков. Однако природа устроила так, что симметричный дизайн снежинок выражается в тождественности лучей, растущих из общего центра в разные стороны, — но ведь растущих вроде бы совершенно независимо!

Возможно, физики когда-нибудь разгадают эту тайну, но для нас с вами уже сейчас поучителен основной вывод: в этом мире красота проявляется вопреки беспорядку — будто разумная

воля прорисовывает гармонию сквозь хаотическое мельтешение случайностей. Вопрос только в том, чему мы сами склонны следовать — умным законам или беспорядочным толчкам-позовам?



КОЛЬЦО НАЧИНАЕТ ВРАЩАТЬСЯ

В этой последней главке я хочу привести текст одной своей статьи, написанной в виде диалога. Диалог — старинный формат, издавна излюбленный философами, но сейчас вроде как не в моде. Однако он все-таки продолжает существование в виде неузнаваемом — это же не что иное, как интервью. Как только я различил древние черты под современной маскировкой, сразу начал делать статьи в виде «интервью у самого себя» — получается традиционный диалог, в котором раскрывается нужная мысль.

Публикуемый диалог — один из таких опытов, он примечателен тем, что в нем Павел Полуян отвечал на вопросы некоего Владимира Павлова, а поводом стала статья «Падающее кольцо начинает вращаться» (тогда как раз эту мою публикацию сетевая публика обсуждала). О кольце — попозже, а пока — принципиальное уточнение: «журналист Павлов» не имеет никакого отношения к Дмитрию Павлову, о котором я рассказывал в связи с пирамидами и гиперкомплексными числами. «Павлов» — мой обычный журналистский псевдоним, который я использовал здесь для фабрикации диалога.

В таком виде статья и вышла на сайте ПРАВДА.ру в декабре 2002 года, а потом ее воспроизвели еще на нескольких ресурсах. Нигде, конечно, не сообщалось, что журналиста Павлова нет на самом деле. Сегодня я впервые открываю тот секрет.

Соорудить мистифицированный диалог-интервью — дело не хитрое. Но представьте, насколько было удивительно через некоторое время встретить в Сети ученого с той же фамилией — Павлов. Знаковое совпадение! Когда по электронной почте неожиданно пришло письмо от Дмитрия Геннадиевича Павлова, я был поражен — понял, что выбранная для псевдонима фамилия оказалась не случайным произволом, а *как бы* предопределением. Это так, и это очень-очень удивительно.

Вспоминается еще один таинственный случай — один мой приятель как-то сказал мне смущенно (после многолетнего зна-

комства), что он самолично, скажем так, **ВЫДУМАЛ МЕНЯ**. Иными словами, в его воображении был рожден литературный персонаж, который потом оказался натурально воплощенным, когда мы повстречались — когда он **МЕНЯ** встретил. Фигурально выражаясь, я *как бы* существовал для него в некотором воображаемом плане, а затем этот план *как бы* осуществился! Если такие чудеса случаются, то я особенно благодарен Мирозданию за явление реального Павлова. Познакомлю вас с ним чуть позже.

А пока посмотрим, как —

РУССКИЕ ФИЗИКИ ПЕРЕВОРАЧИВАЮТ НАУКУ

(На вопросы журналиста Владимира Павлова отвечает физик Павел Полужки)

— Павел, что это за кольцо вращающееся?

— Это теоретическая модель. Оказывается, некое материальное кольцо, падающее издалека в поле тяготения планеты вдоль оси притяжения, начинает вращаться вокруг этой оси. Иначе не будет выполняться закон сохранения энергии.

— И что, этот эффект раньше не наблюдался и теоретически не предсказывался?

— Мы обычно наблюдаем то, что хотим видеть. Классическая механика этот эффект предсказать не могла — он вне ее логики. А то, что легкие спутники при далеких путешествиях сходят с расчетных орбит, обычно объясняют ошибками в достаточно сложных расчетах.

— В чем же ошибка классической механики?

— В том, что вращение традиционно понимается как нечто вторичное — сводимое к поступательному движению точки по окружности. Угловая скорость — это скорость, определенная по отношению к покоящейся системе отсчета. На самом деле вращение надо определять только по отношению к вращению. То, что прямолинейное движение и движение вращательное равноправны и одинаково фундаментальны, становится заметно только с точки зрения неклассической физики.

— И вы это можете доказать?

— Математически это делается довольно просто. Все, кто интересуется познанием окружающего мира, знают о 4-мерном пространстве-времени теории относительности. Я показываю, как это четырехмерное пространство-время превращается в четырехмерное кватернионное время-пространство.

— *Что за зверь такой — кватернион?*

— *В школе мы изучаем так называемые комплексные числа, состоящие из двух «половин»: вещественного числа и числа мнимого — умноженного на мнимую единицу. А кватернион — это четверка чисел, где на одно вещественное приходится три мнимых. Если в 4-х мерном пространстве-времени мнимой является ось времени, то в кватернионном времени-пространстве на мнимые единицы умножаются пространственные координаты, а все координаты переводятся в единую меру времени с помощью специального коэффициента, аналогичного скорости света в пространстве-времени теории относительности. Говоря образно: оба эти пространства замыкаются друг на друга через бесконечность.*

— *Все это — сложная математика...*

— *Вы правы, для большинства — это темный лес. Но для специалистов сказанного сейчас вполне достаточно, чтобы почувствовать новизну подхода. Это на самом деле очень драматический момент — сшибка различных теоретических моделей. Достаточно сказать, что Владимир Елисеев, автор теории пространственного комплексного переменного, имеющей прямое отношение к нашей теме, много лет уже безуспешно пытается доказать математикам и физикам правомерность своей концепции. Он нашел множество приложений теории, построил развитый формальный аппарат, но этих результатов никто не видит. Мешает стандартный подход к числам и пространству.*

— *А у вас, значит, «нестандартный анализ»?*

— *Позволю еще немного математики. Дело в том, что еще в 60-е годы прошлого века израильский математик Абрахам Робинсон создал так называемую нестандартную модель математического анализа с необычными гипердействительными числами. Ее математики тоже долго не хотели принимать всерьез, а в физике она до сих пор не использовалась. Зато французские теоретики для объяснения квантовой механики применяют так называемую алгебру Клиффорда, которая на самом деле хорошо определима для гипердействительных чисел.*

— *Ну вот! Теперь еще и алгебра какая-то. Не проста современная наука.*

— *Понимаете, на самом деле ВСЕ ЭТО есть в глубине мышления каждого человека и выражается порой там, где мы и не ожидаем. Например, алгебру создавали арабские математики, что видно из самого названия этой науки, а сакральный символ полумесяца вы-*

ражает гениальное открытие арабских математиков, научившихся сравнивать дуги окружностей с разным радиусом. Европейская математика, начавшаяся с диагонали квадрата Пифагора, с геометрии Евклида развивалась так, что алгебраический язык все время оставался подчиненным и служебным. Теперь настало время уравнивать их в правах. Московский физик, доцент Университета Дружбы народов Владимир Кассандров написал работу «Алгебраическая структура пространства-времени и алгебродинамика», а его аспирантам из арабских стран теория русского физика не кажется искусственным построением. Возможно, подобные подходы скоро станут общепризнанными в физике элементарных частиц.

— Что ж, поживем — увидим.

— Хотелось бы, чтобы это случилось побыстрее. Ведь сейчас в физике высоких энергий идет массивное вторжение в фундамент материи, а настоящей теории до сих пор нет. Фактически мы действуем методом «научного тыка», а представьте, что было бы, если в свое время физики начали бы экспериментировать с атомной энергией, не имея теории ядерного распада!

— Вы хотите сказать, что эксперименты с элементарными частицами могут вызвать глобальную катастрофу?

— Вероятность этого не равна нулю. Один мой знакомый, живущий в США, выразился так: «Скоро мы проковыряем дырку в вакууме, и появится в Галактике новая звезда».

— А по вашей теории, этот вариант возможен?

— Пока трудно сказать, но определенные опасения появляются. Дело вот в чем. В обычном пространстве-времени, как известно, основной константой является скорость света — скорость распространения электромагнитных волн, максимальная скорость прямолинейного перемещения. А в кватернионном времени-пространстве вместо скорости — «метры в секунду» — появляется вращение, измеряемое по-новому в «секундах на метр», константой-пределом оказывается величина, равная постоянной Планка, деленной на заряд электрона в квадрате. Создается впечатление, что из энергии элементарных вращений — в физике они именуется «спин» — может получиться энергия электромагнитных волн. Сейчас элементарные частицы в атомах, составляющих мишени сверхмощных ускорителей, на которых физики экспериментируют, крутятся себе спокойненько «внутри самих себя». А мы по ним «стреляем» другими частицами с высокой энергией кинетиче-

ского движения. Согласитесь, будет не очень приятно, если начнется цепная реакция превращения вращательной энергии частиц в энергию электромагнитного излучения. Если же учесть то, что ориентации вращений всех частиц Вселенной скоординированны, то масштабность такой цепной реакции поистине ужасающа. Оценить вероятность такого исхода можно только после тщательных расчетов на основе фундаментальной теории. Но таковой пока нет, и пока только намечаются подходы, позволяющие ее построить.

— Как же так, столько лет ведутся исследования, а такого, как вы выразились, «довольно простого математического подхода» никто не замечал.

— Здесь есть одно объяснение — не сложное, и есть другое — сложное и таинственное. С какого начать?

— Начнем с не сложного.

— Просто так получилось, ведь неклассическая физика развивается по-настоящему всего-то с полстолетия. Как говорится, Москва не сразу строилась.

— А какое же другое — таинственное — объяснение?

— В истории квантовой механики есть одна очень темная страница. Один из создателей этой науки, немецкий физик Вольфганг Паули, в конце 1957 года, если судить по его работам, подошел вплотную к теории раздвоенного времени-пространства. Он писал своему другу Вернеру Гейзенбергу восторженные письма о том, какие перед ним открылись горизонты. Прочтите строки из его Рождественской открытки и новогоднего поздравления с наступающим 1958 годом: «...Раздвоение и уменьшение симметрии — вот где зарыт фаустов пудель! Раздвоение — очень старый атрибут черта (недаром он всегда морочит нас раздвоенностью сомнений). Пока еще нельзя публиковать, но это будет нечто прекрасное. Нельзя пока даже и предвидеть, ЧТО тут может обнаружиться...»

Затем Паули уезжает в Америку читать лекции и вдруг в письме сообщает Гейзенбергу, что решил впредь не участвовать ни в разработке темы, ни в публикации и что он уже сообщил физикам, получившим текст готовящейся статьи, о своем теперешнем несогласии с ее содержанием. Паули возвращается из США в подавленном состоянии, а в конце 1958 года неожиданно умирает. Вернер Гейзенберг рассказывает об этом в книге «Часть и целое» (глава «Единая теория поля»), он объясняет поведение своего друга

развитием болезни, но это очень странно — ведь в таком состоянии ученый обычно спешит поделиться с людьми всеми своими идеями, пусть и недостаточно оформленными. Мне кажется, причина здесь в другом. Можно предположить, что искомая единая теория уже была создана, о чем Паули и узнал от американских коллег. Однако выводы из теории были настолько пугающими, что возник некий заговор физиков, решивших сохранить в тайне новую концепцию. Такое решение вполне объяснимо: создание атомной бомбы уже показало, к чему на практике приводят теоретические открытия... И эта трагическая ситуация вынужденного молчания обесмыслила жизнь Вольфганга Паули.

— Значит, те концепции, о которых вы заявляете, — открытие уже открытого?

— Боюсь, что так.

— А как же быть с «заговором молчания»? Может быть, действительно следовало бы держать все в секрете?

— Я думал об этом. Но, во-первых, эксперименты «методом тыка» в физике высоких энергий в самом деле опасны. А во-вторых, доходит информация о каких-то странных опытах и технологиях, что, на мой взгляд, свидетельствует о том, что «секретная теория» кое-кому известна и применяется на практике. В таком случае возникает еще одна опасность — бесконтрольное использование научных достижений в неблагоприятных целях.

— Надо же, как все переплетается... Тут не только науке грозит переворот, а вся наша цивилизация выглядит уже по-иному. Падающее кольцо напоминает мне подброшенную монетку потенциального самоубийцы, решающего — нажать на курок или нет?

— Я бы не стал делать столь драматические выводы. Полагаю, что человеческий разум сможет выбрать правильный путь. В конце концов, и предлагаемая нами теория пока еще в стадии оформления. Сейчас мои знакомые красноярские физики проверяют ее выводы, анализируя поведение космических аппаратов. Возможно, вращательные эффекты в космосе не очень значительны, да и элементарные частицы, возможно, достаточно устойчивы к нашим ударам.

— В самом деле, ведь это пока только теория, а мало ли что в математике можно смоделировать!

— Тут я не согласен. Вернер Гейзенберг как-то заметил, что уравнения знают больше, чем мы. Иногда смотришь на формулу и думаешь: «Это же не я придумал, это все ЕСТЬ!» Расскажу об одном

чисто математическом следствии, которое волшебным образом изменяет мир. Пространство-время теории относительности и кватернионное время-пространство — это, математически говоря, нечто вроде переворачивания единицы $1/1$: и так и так одно и то же. Кажется, что, выворачивая пространство, мы ничего нового не получаем. Но оказалось, что в реальном мире математически безразмерная единица раздваивается на две размерные константы — скорость света (метры в секунду) и константу S — обратную ей размерностью (секунды на метр). Мы с вами, образно говоря, живем внутри тоненькой единицы, грани которой для нас определяются константами микромасштабов и макромасштабов, а математически они сливаются в безразмерную единицу. Мы сами — это и есть самый настоящий «тонкий мир», только не мистически, а математически.

— Прямо по пословице: где тонко — там и рвется. К страшным вещам приводит математика... Наука нас в XX веке совсем запугала своими открытиями, и в новом веке продолжается та же история.

— Не надо ругать науку, она только описывает все как есть, а люди сами делают свой выбор. Знаете, может, излишне патетически прозвучит, но мне кажется, что ученые — это вестники, которые читают письма Бога и спешат передать людям то, что вычитывают в этой Вселенской книге, написанной математическими символами. Научное творчество предполагает безусловную покорность и преклонение перед ЭТОЙ сверхмудростью, которая ТАМ воплощена... Кроме гамлетовского «Быть или не быть?» есть ведь и типично русская пословица — «Будь, что будет...».

АВТОРСКИЙ КОММЕНТАРИЙ:

No comments!



9. ГЛАВА, КОТОРУЮ МОЖНО НЕ ЧИТАТЬ

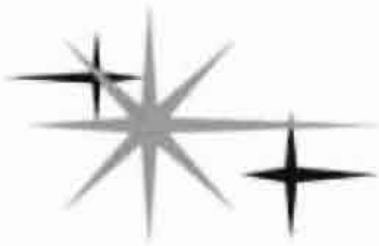

ПОЧЕМУ?



Решил позаимствовать один риторический прием у знаменитого английского ученого Роджера Пенроуза. В книге его «Новый ум короля» есть обращение к читателю, гласящее, что наиболее мудреные места текста можно спокойно пропускать. У Пенроуза речь шла о высшей математике, непонятной широкому кругу англоязычных, а у нас не слишком читабельная глава, хотя и без формул, хоть и написана по-русски, но также насыщена специфическими понятиями — тут и метрики пространств, и гиперкомплексные числа с мнимыми единицами и т. д. и т. п. Все это может предстать не очень понятным, излишним, скучным, нарочито-напыщенным — тогда не читайте, от общего содержания книги не убудет. А если кого-то волнуют физико-математические размышлизмы о вселенском мироустройстве — тогда, как говорится, «Добро пожаловать!».

Вышеупомянутый Пенроуз возродил в литературе прекрасную старую традицию, когда авторитетные физики и математики самолично излагали для публики острейшие проблемы науки. Именно ПРОБЛЕМАТИКУ излагали, а не оды научному огороду пели. Все, кто изучал историю познания, помнят прекрасные книги Пуанкаре, Эйнштейна, Бора, Борна, Де Бройля и других отцов-основателей неклассической физики. К сожалению, во второй половине XX века доминирующим стал стиль,

когда маститые авторитеты не о проблемах рассказывают, а о достижениях вещают, тщательно обходя все неясное и нерешенное. Порой эта гордыня выглядит даже смешно, и книга Пенроуза не случайно называется «Новый ум короля» — намек на то пресловутое «новое платье», которое на поверку оказалось придумкой хитрых портных. Так же и некоторые хваленые научные представления не выдерживают мало-мальски критического анализа, а за формулами часто скрывается банальность мысли.

В 2001 году вышла на русском языке книга научного обозревателя журнала *Scientific American* и публициста Джона Хоргана (John Horgan), где представлены его интервью с разными крупными учеными — нобелевскими лауреатами и ведущими авторитетами из различных областей. Книга называется «Конец науки»¹, а некоторые ученые там выставлены с легкой руки журналиста в качестве самодовольных сановников, которым все обо всем всегда ясно. (Пожалуй, только для Пенроуза американский журналист делает исключение, хваля его за смелость и критический настрой.)

О Джоне Хоргане я потому упомянул, что обязан сознаться: его великолепная книга подвигла меня на поиск особых форм и оригинальных приемов для рассказа о научных проблемах. Таков вышеприведенный диалог «журналиста Павлова с физиком Полуяном». А в данной главе я попытался перевернуть ситуацию — здесь даны фрагменты моей переписки с реальным ученым — Дмитрием Павловым. Публикуются они опять-таки в формате традиционного жанра — эпистолярного, однако соединены послания по электронной и по обычной почте. Фрагментов будет два: из переписки 2003 года и из переписки 2004 года, а между ними вставлены тезисы научной конференции. Реальные тексты писем мной немного сокращены и стилистически подредактированы — чтобы спрямить научные заставки, сделать материалы удобочитаемыми и познавательными. Впрочем, основная задача предложенной главы — исключительно публицистическая. Я ведь с Хорганом не согласен — закат Века Науки пока еще задалекими горами. Надеюсь, в этом и вы со мной согласитесь.

¹ Полное название книги «Конец науки. Взгляд на ограниченность знания на закате Века Науки» — John Horgan. *The End of Science. Facing the Limits of Knowledge in the Twilight of the Scientific Age.* 1996.



ИНТЕРВЬЮ С ПАВЛОВЫМ-1

Павел, здравствуйте!

Извините, что не обращаюсь по отчеству, просто я не нашел Вашего полного имени.

Прежде всего, разрешите представиться. Я — Павлов Дмитрий Геннадиевич, кандидат технических наук, закончил Бауманский институт в 1983 году по специальности «ракетные двигатели». Однако основная область моих научных интересов связана с понятием числа, а также с линейными метрическими пространствами, являющимися обобщениями евклидовых и псевдоевклидовых. Достаточно полное представление о моих взглядах на эти темы Вы можете найти на сайте: www.hypercomplex.ru.¹

Недавно я познакомился с несколькими Вашими работами, изложенными в Интернете и, надо сказать, нашел в них определенную корреляцию со своими представлениями о природе *физического пространства-времени*. Однако ряд Ваших идей я не разделяю и хочу высказать свои соображения по данному поводу. Прежде всего, остановлюсь на алгебре, которую Вы называете *кватернионной*. Насколько я понимаю, первая буква «р» в названии алгебры появилась у вас не случайно и призвана отражать ее отличие от алгебры кватернионов Гамильтона. Однако Вы, по-моему, неоправданно и чисто автоматически переносите на свою алгебру чуть ли не все свойства классических кватернионов. Последние, как известно, имеют следующую таблицу умножения базисных единиц:

<...>

и представляют собой некоммутативное, но ассоциативное тело. Алгебра, которую предполагаете использовать Вы, имеет несколько иную таблицу

<...>

из которой следует, что соответствующая алгебра не только не коммутативна, но и не ассоциативна по умножению! Неассоциативность алгебры достаточно экзотическое свойство, но главное, что оно не позволяет сопоставлять данную алгебру с псевдоевклидовым пространством, групповые свойства которого по определению ассоциативны. Насколько я знаю, именно это обстоятельство заставляет алгебраистов и физиков при

¹ Сейчас адрес сайта — <http://www.polynumbers.ru>

работе с пространством Минковского использовать не кватернионы, а так называемые бикватернионы — восьмимерные числа, обладающие некоммутативным, но ассоциативным умножением. Бикватернионный подход реализуется, например, в работах В.В. Кассандрова, на которые Вы сами ссылаетесь. Кстати, я полностью разделяю его взгляды на абсолютную роль числа в физике, что, как мне кажется, разделяете и Вы. Практически единственный, но весьма важный момент, который отчасти противопоставляет мою позицию взглядам Кассандрова, это принципиальное мое желание использовать исключительно коммутативные алгебры. Я убежден, что свойство действительных чисел обладать коммутативностью произведений фундаментально и именно ему мы обязаны в конечном счете существованием мощнейших аппаратов действительного и комплексного анализа, в то время как содержательная теория функций кватернионного переменного до сих пор так и не появилась.

Размышляя над тем, каким мог бы быть выход из явного несоответствия геометрии пространства Минковского коммутативным алгебрам, я вижу пока единственную возможность: допустить на первый взгляд бредовую гипотезу о том, что четырехмерное псевдоевклидово пространство (как и трехмерное евклидово) всего лишь приближенно соответствует реальному пространству-времени. Что на самом деле физическая реальность гораздо более адекватно должна описываться геометрией, в основе которой — самое настоящее числовое пространство, без «портящих» его свойств некоммутативности, а тем более неассоциативности. Начав более подробно изучать свойства коммутативных алгебр, я, к немалому своему удивлению, обнаружил их возможную совместимость (естественно, в определенных пределах) одновременно и с евклидовыми, и с псевдоевклидовыми представлениями. В этом плане связь примерно такая же, какую демонстрируют законы классической механики, получаясь предельным переходом из более фундаментальных релятивистских закономерностей.

Надо сказать, что геометрии многомерных пространств, непосредственно связанных с коммутативными числами, весьма необычны и для ориентации в них требуются достаточно серьезные усилия. Однако и псевдоевклидовы пространства, как известно, требуют определенных навыков абстрактного мыш-

ления, что давно не мешает специалистам в их понимании и изучении. При этом точно так же, как в псевдоевклидовом случае, математикам помогает формализм понятия скалярного произведения, в многомерных числовых пространствах возможно использование аналогичного понятия — полилинейной симметрической формы. Связь обоих подходов настолько очевидна, что мне сейчас совершенно не понятно, как геометры не заметили соответствующей возможности раньше. Конечно, я не могу сегодня со стопроцентной уверенностью заявить, что мне известна геометрия, наиболее хорошо подходящая на роль альтернативы пространству Минковского, слишком много потенциальных кандидатов. Но одна из геометрий кажется достаточно подходящей. Подойти к ней можно следующим образом.

Известно, что действительные числа обобщаются двумя альтернативными способами. Первый связан с использованием эллиптически мнимой единицы i , квадрат которой равен минус одному. Такие числа называются комплексными, и им соответствует геометрия евклидовой плоскости. Менее известны другие числа, носящие название двойных, их мнимая единица *гиперболического типа*, и в квадрате она дает не минус, а плюс один. Двойным числам соответствует геометрия псевдоевклидовой плоскости, или, другими словами, геометрия двумерного пространства-времени. Если двойные числа обобщить точно так же, как они сами обобщают действительные, то есть еще раз удвоить размерность, в результате получится четырехмерная коммутативная и ассоциативная алгебра.

Такие числа удивительно просты, и, возможно, поэтому их исследования до сих пор не вызывают энтузиазма среди математиков. Однако смею заверить, что геометрия стоящего за ними четырехмерного пространства, которое я называю квадрагиперболическим, далеко не тривиальна. Правда, для того, чтобы это понять, надо отойти от ставшей во многом привычной псевдоевклидовой геометрии и освоить методы работы с полилинейными симметрическими формами, обобщающими понятие скалярного произведения.

Наиболее ярким отличием квадрагиперболического пространства от евклидова или псевдоевклидова является то, что интервал между двумя точками в нем выражается не через квадраты, а

через четвертые степени координат. Одним из достоинств квадрагиперболического и других пространств числовой природы является качественно богатая группа их конформных преобразований. Аналогичные группы для многомерных пространств с квадратичной формой метрики, как известно, исчерпываются переносами, вращениями, дилатациями и инверсиями. Вполне возможно, что качественное разнообразие конформных отображений числовых пространств окажется весьма кстати при построении математических моделей реальных физических объектов и явится многомерным обобщением удивительно красивого метода комплексного потенциала. Некоторые, правда, далеко не полные сведения о квадрагиперболической геометрии Вы сможете найти у меня на сайте.

Относительно постоянно упоминаемой Вами возможности измерять изменения с помощью не скорости, а обратной к ней величине думаю, что это совершенно непринципиально, и сам предпочитаю безразмерные единицы.

Вы пытаетесь показать, что «поворот в пространстве столь же фундаментальная операция, как и параллельный перенос», и, как мне показалось, готовы поставить между ними практически знак тождества, правда, забываете, что кроме пространственных вращений есть еще повороты в пространстве-времени, которые не периодические, как первые, а характеризуются гиперболическим углом, изменяющимся монотонно. Кроме того, мне представляется совершенно неверным утверждение о равноправии инерциальных и вращающихся систем отсчета. Как Вы знаете, в последних всегда присутствуют центробежные силы, дающие возможность однозначно отличить покоящуюся систему координат от вращающейся. Насколько я помню, эта проблема так окончательно и не решена ни в СТО, ни в ОТО. Как мне кажется, в этом отношении квадрагиперболическое пространство гораздо ближе к действительности. Дело в том, что преобразования, которые могли бы в квадрагиперболическом пространстве претендовать на роль пространственных вращений, существенно не линейны и не относятся к классу конгруэнтных преобразований, инвариантных по отношению к метрике. Мне представляется возможным именно этим объяснить неизбежность присутствия центробежных сил во всякой реально вращающейся системе!

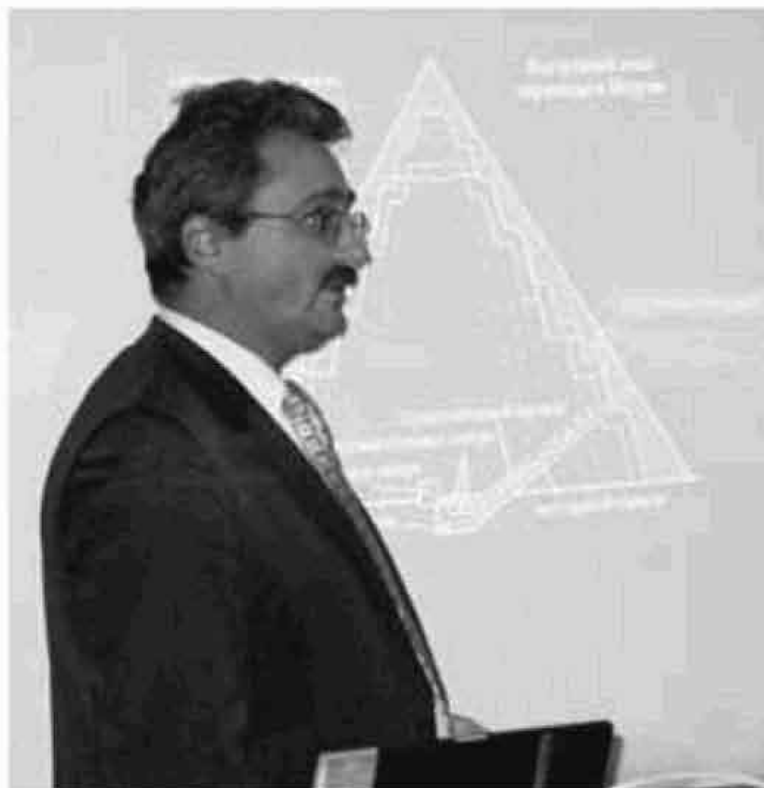

Дмитрий Павлов рассказывает о гиперкомплексных числах и древне-египетских пирамидах. (Фото Юрия Лебедева.)

Что же касается Вашей идеи о симметрии вращений и переносов, то она мне так же близка, но несколько с иной стороны. Для меня переносы являются следствием групповой операции сложения чисел, а вращения (в смысле бустов) — следствием операции умножения. Именно поэтому в числовых пространствах параллельный перенос всегда можно моделировать сложением чисел, а повороты — умножением. Верность данных утверждений хорошо иллюстрируют комплексные числа и связанные с ними преобразования евклидовой плоскости. Замечательно так же то обстоятельство, что количество независимых параметров подгруппы переносов и подгруппы вращений плюс дилатация в пространствах, связанных с коммутативными числами, одинаково. В частности, в квадрагиперболическом пространстве таких параметров по четыре в каждой подгруппе. Обычные пространственные вращения в данной симметрии не участвуют, поскольку в квадрагиперболическом пространстве, как отмечалось выше, они не являются ни конгруэнтными преобразованиями, ни преобразованиями подобия. Весьма близка мне и Ваша убежденность, «что в математических структурах

могут быть обнаружены фундаментальные отношения, которые являются прямым и точным отражением физических закономерностей». Необходимы лишь общие принципы построения этих самых математических структур и толковый словарь, позволяющий переводить с языка математики на язык геометрии и физики. Именно эти две проблемы интересуют меня прежде всего, и, кажется, на этом пути уже достигнуты первые результаты.

Уважаемый Павел, если у Вас найдется время и желание познакомиться с содержанием моих работ, мне было бы интересно знать Ваше мнение на их счет.

С наилучшими пожеланиями, Д.Г. Павлов.

15.02.2003,

г. Москва.

Уважаемый Дмитрий Геннадьевич! Я посмотрел Ваш прекрасный во всех смыслах сайт, подумал над Вашим письмом и решил изложить некоторые свои мысли.

Полагаю, Вы согласитесь, что данная проблематика очень сложна и таинственна. Мне кажется, что с разных сторон разные исследователи к ней подходят разными способами, и создается впечатление, что используются разные языки, различные модели, но суть все-таки за всем этим кроется одна. Мы все как бы слышим какую-то новую, совершенно божественную гармонию, но стараемся записать ее в старой нотной записи — каждый для своего инструмента. Иными словами, традиционные математические подходы (представления и модели) никак не позволяют выразить эту божественную музыку. Чего-то здесь не хватает. В свое время ощущение некоей ограниченности теорий привело меня в философию. И я хотел бы подчеркнуть, что одной лишь математики — будь то комплексный анализ, нестандартный анализ, многомерные пространства, псевдоевклидовы, числовые — нам не хватит для решения проблемы. Надо вводить в теорию нечто новое, о чем в традиционной математике даже не помышляют. Я совершенно согласен с Вашими мыслями о том, что геометрии отражают реальное пространство «приближенно». Остается мечтать о некоей будущей теории, некоей «синкретической геометрии», как бы объеди-

няющей все геометрические представления в рамках единой модели.

Думаю, что «старую нотную запись» мы сможем преобразовать не с помощью формальных изменений, а с помощью новых фундаментальных понятий и представлений — о том, что такое нуль, бесконечность, бесконечная делимость и пр. Если это так, то придется практически ВСЮ математику переосмысливать. Иными словами, лет через «дцать» нынешние математические учебники будут сланы в архив, а новая математика будет у людей выглядеть совсем иначе (хотя будет столь же логична, стройна, со своим формализмом, с логически принудительными следствиями из теорем и пр.).

Вот такой фантастический проект маячит у меня перед глазами. Если я прав, то сейчас можно позволять себе самые экзотические предположения (поскольку мы находимся в том же положении, что и древние греки в эпоху зарождения научных подходов и методов). Единственное, что вдохновляет, — если новая «нотная запись» будет удачно найдена, то с ней согласятся все, кто уже слышит ту гармонию, ту музыку, о которой здесь я веду речь. Конечно, в таких поисках требуется особая бдительность, самокритичность и трезвость, чтобы не впадать в фантазирование и не плодить мифов-иллюзий.

Уважаемый Дмитрий Геннадьевич! Если обмен идеями такого плана Вас заинтересует, то напишите об этом. Пользуясь случаем, поздравляю Вас с Днем защитника Отечества — к Вам (как специалисту по ракетам) праздник имеет прямое отношение. Желаю успехов в творчестве и в работе.

Всего доброго.

Павел Полуян.

20.02.2003,

г. Красноярск.

ИДЕЯ: Логично предположить, что ряд отрезков, уменьшающихся в «золотой пропорции», переходя в бесконечно малую окрестность нуля, превращаются в ряд чисел Фибоначчи, которые в таком виде и приходят в нуль, скажем так, числовым шагом. И наоборот, если числа Фибоначчи увеличивать все больше и больше, то предельное отношение двух соседних стремится, как известно, к точному числу, выраженному «золотой пропорцией». Это означает, что, двигаясь по числовой прямой, мы попадаем в большой бесконечности в 8-область, где вместо растущего ряда чисел появляется ряд возрас-



Мой чертеж с числами Фибоначчи — растянуть вдоль плашки внутри ее.

тающих отрезков (бесконечно больших, относительно исходного масштаба числовой прямой). И возрастают эти величины уже не «дерганым шагом» чисел Фибоначчи, а в неизменно точной «золотой пропорции».

Уважаемый Дмитрий Геннадиевич!

Вы правы и в своих замечаниях по поводу моих построений. Как говорится, буду думать дальше. Но вот что хотелось бы отметить: есть некий предельный переход между геометрическими и числовыми многообразиями. В одной своей работе я приводил наглядный пример этого — с числами Фибоначчи и «золотой пропорцией». Числа Фибоначчи должны возникать в той области числовой прямой, где сходящаяся последовательность отрезков, уменьшающихся в «золотой пропорции», как бы упирается в точку. То есть, как бы странно это ни звучало, надо полагать, что, уменьшившись до нулевой длины, отрезки превращаются в числа и дальнейшее уменьшение величин идет уже в виде чисел — там в некоторой бесконечно малой области непрерывный континуум превращается в числовую прямую.

И наоборот: если мы начинаем с числовой прямой, где откладывается последовательность чисел Фибоначчи, для которых, как известно, с возрастанием N отношение соседних превращается в иррациональное число — «золотое сечение», то это и означает, что в той далекой числовой бесконечности происходит некий предельный переход от чисел к непрерывным многообразиям-отрезкам, которые «далее» — в актуальной бесконечности — уже возрастают по длине в сформировавшейся пропорции «золотого сечения». Такого рода рассуждения, возможно, покажутся абсурдными (тут не канторовы число-порядковые бесконечности, а реально-актуальные), но я верю, что это просто с непривычки. «Камнем преткновения» является стандартное представление о бесконечной делимости континуума, равно и о бесконечном составлении отрезков во все большую и большую

длину... Мысль о качественном переходе, столь банальная в философии, здесь всем кажется неуместной, поскольку математически неочевидна ее необходимость. Как же перекинуть мостик от логики к реальности, от реальности к логике?

В своей статье «О применимости логики противоречия в физической теории» (опубликована в философском сборнике Красноярского госуниверситета в 1987 году) я приводил пример с введением Планком кванта действия. В модели абсолютно черного тела предполагалось, что монохроматический лучик по мере своего бегания внутри сферической полости рано или поздно поглотится стенками. Однако если коэффициент поглощения энергии света задан, то в каждом акте величина энергии уменьшается в одной и той же пропорции, а поскольку периоды времени между актами отражения-поглощения не меняются — энергия полностью НИКОГДА не поглотится! Так вот: это была логическая трудность, а не экспериментально-теоретическая нестыковка. И главный вывод: постоянная Планка возникла именно из необходимости «окончить» ряд бесконечной делимости величины энергии.

Планк на новом уровне оказывается перед нетривиальной проблемой, беспокоившей еще древних греков: представление о бесконечной делимости величины кажется чем-то фундаментально укорененным в человеческой логике, а гипотеза о «неделимых» выглядит искусственной. Хотя в реальности «зернистость» имеется (хотя бы в виде отдельных вещей), но совершенно непонятно, что может заставить нас признать существование некоторой микровеличины, которая вдруг оказывается НЕДЕЛИМОЙ!

Я долго об этом размышлял и пришел к выводу, что и «делимость», и «неделимость» — это временные понятия, которые можно снять в более глубоком понимании сути дела, а препятствие — в представлении о подобии, которое воплощается в плоском континууме. На плоскости подобные фигуры (треугольники, окружности) могут быть любой величины без каких-либо модификаций их свойств — и это не неизбежное следствие аксиом, а свидетельство несовершенства того, что сейчас называют аксиоматикой.

С другой стороны, если заявить, что плоскость — абстракция, а реальный мир устроен иначе, логически ничего от этого не изменится. Да, конечно, всем очевидно, что реальные объекты не

бывают по размерам подобными, как геометрические (типа человек-гора или звездочка на ладони), однако ЛОГИЧЕСКИ представление о плоскости и бесконечном подобии от этого не исчезнет. Поэтому-то кривизна пространства в современной физике и мыслится как нечто вызванное внешними причинами, а имманентное свойство пространства — его плоскость. Выход может быть только один — надо ПОКАЗАТЬ (доказать), что представление о плоскости чем-то логически ущербно. И, мне кажется, это можно сделать. Один из ключей к этому — недифференцируемые кривые, которые — как очевидно — могут принадлежать тому, что мы называем плоскость, но демонстрируют нам несколько иной подход к пониманию «подобия». Уважаемый Дмитрий! Хочу сделать Вам несколько комплиментов. Во-первых, мне очень понравился легкий и образный язык Ваших работ. А во-вторых, импонирует стиль полемики — спокойный, можно сказать, джентльменский. К сожалению, сейчас это редко встречается — Интернет стал местом для переругивания и демонстрации амбиций. В той области, которая нас интересует, все так необычно, что волей-неволей приходится высказывать идеи, которые легко опровергать «с ходу», не вдумываясь. Мы оказались как бы между институционализированной наукой и тем, что называют сейчас «паранаука». Роль незавидная, приходится проявлять выдержку и самообладание. Мне в этом отношении легко, поскольку не связан с академической средой и не рискую «потерять репутацию». Всего доброго.

С уважением — Павел Полуян.

25.02.2003,

г. Красноярск.

Здравствуй, уважаемый Дмитрий!

Я познакомился с сайтом Евгения Каратаева, очень понравилась его работы. Что ни говори, общее направление поисков — кватернионы, поличисла... Та самая традиция, идущая от Гамильтона, Клиффорда, Тэйта, Кэли. Но, как я понимаю, именно ирландцы-англичане исчерпали возможности стандартного анализа в этой области, а математика вот уже столетие крутится, как в замкнутом кругу. Надеюсь, что сейчас в России духовный климат сгодится для развития этих идей. И научная традиция у нас здесь давняя — начиная с Лобачевского. Кстати, на

сайте у Каратаева встретил библиографию литературы по алгебраическим методам в физике, там есть ссылка на обзорную статью Нестерова и Степаненко — это мои преподаватели на физфаке. Короче, все одно ко одному.

Я, Дмитрий, перечитал Ваши письма и хотел бы уточнить один вопрос. Он совсем не математический, а философский — это Ваше построение четырехмерного многообразия, где выделенность одного направления — выделенность оси времени — обусловлена, по Вашему мнению, субъективным восприятием наблюдателя. Но ведь, как ни крути, ясно, что ВРЕМЯ — это некое фундаментальное понятие, которое логически оформляется через представление о последовательности (чего бы то ни было). Второе соображение — по поводу четырехмерности. Я понимаю, что такая конструкция, как у Вас, возможна и логически безупречна, но ведь эта конструкция — создание сцены, а не пьесы. Точно так же и в традиционном континууме Минковского задаются пространственно-временные отношения, а частицы вводятся уже после — в виде неких «мировых линий», то есть эта сцена может оставаться совсем пустой, и нет никаких причин ее вообще населять кем-либо. Мне понятно Ваше стремление заменить метрику Минковского. Ясно, что эта идеология сейчас абсолютизирована, а альтернативные подходы игнорируются. Это, видимо, чисто психологический момент — некий гипноз формализма.

Парадоксально, что наличие квантовой механики никак не влияет на теоретическую ситуацию. Получается, что все квантово-механические закономерности — это как бы «личный репертуар» элементарных частиц, а «сцена» устроена сама по себе. Очевидно же, что в пространстве-времени Минковского и чисто классические частицы вполне нормально бы существовали. Но мир устроен иначе, значит, согласовывать квантовость и релятивизм рано или поздно придется. В связи с этим — вопрос: а как в *квадрочисловом пространстве обстоит с этим дело?* То есть: является ли для него необходимым именно квантовое поведение микрообъектов? Может ли из этой структуры с необходимостью вытекать неопределенность, скажем, координаты и импульса?

Конечно, когда мы заселяем сцену пространства реальными вещами и полями, потом уже можно говорить о наблюдателях и частицах — кто кому «тахилоном» покажется. Но изначально нет

необходимости в таком «оживлении». Насколько я понимаю, в релятивистской физике именно это привело к переходу от континуума СТО к пониманию пространства-времени в ОТО, где само пространство-время не более чем его «прорисовка» движением пробных частиц. Когда Логунов ставит вопрос об этой неясности, он прав: действительно, что именно искривляется во Вселенной — пространство-время Минковского или что? Он прав, когда указывает, что риманово пространство ОТО есть всего-то модельное «пространство». То есть здесь опять-таки приобретает важность критерий логического различия: каковы суть для нас пространство и время? Когда философы рассуждают о «единстве», мол, пространство-время немислимо без движения материи и создается им, — они лишь возвышенными словами затемняют суть. Эйнштейн был более последователен в своем проекте — в попытке свести «материальные» формы к чисто пространственно-временным, частицы — к своего рода «особым точкам» и т.п.

И еще один вопрос, Дмитрий. Я не понял Вашу мысль, — когда Вы пишете: «Квадрапространство, в определенном смысле, можно считать четырехмерным временем, в самом что ни на есть рафинированном виде». Мне казалось, что основа Вашей концепции состоит в том, чтобы сделать все оси как бы фундаментально «безразмерными», а распределение размерностей ввести по принципу перестановок. Это действительно очень оригинально. А теперь Вы пишете, что время занимает особое место. Это меня озадачило.

Вообще, я полагаю, что вся драма современной физики в том, что формализм квантовой механики и его первая копенгагенская интерпретация позволили ученым заниматься техническими приложениями, не задумываясь о сути. Это надолго отвлекло от тех теоретических проблем, на которые указывали Эйнштейн, Планк и другие отцы-основатели. Например, в последней своей работе Эренфест патетически возглашал: «Кто-нибудь может объяснить — откуда здесь возникла мнимая единица!» Но прагматичная цивилизация Запада игнорирует теоретические проблемы, если можно заняться перспективными приложениями к технике. А обернулось это все истинно драматической ситуацией, когда вместо теоретически осмысленной картины мира господствует идеологическая модель. Более того: поскольку вся техническая цивилизация строилась

под ее «крышей», любые другие подходы отвергаются как угрожающие инфраструктуре промышленности и бизнеса. Ну, это уже у меня публицистика какая-то пошла... Хотя если все так, то наши научные поиски имеют большое значение для судеб человечества. Наверное, придется все-таки сразиться с ханом Банахом, чудищем Декрементом и злым волшебником Вандермонтом (помните сказку о трех векторах?).

Успехов Вам, Дмитрий, на конференции. Когда освободитесь, надеюсь, выскажете мне свое мнение по затронутым вопросам. Вы не сообщили мне почтовый адрес, а я хочу Вам выслать журнал «КапиталЪ — Красноярск» со статьей «Квантовое сознание и финансовая математика». Журнал глянцевый и презентабельный, а в статье я пишу про Ваши разработки и Ваш сайт. Такие публикации важны, так как подталкивают сдвиг в общественном сознании и, если говорить метафорически, — воздействуют на информационное поле в духе шаманских погрешек. Без таких усилий даже решающие эксперименты ученую общественность не убедят (ведь и хороший товар продвигают на рынок с помощью рекламы).

Пока, до свидания.

Всего доброго.

С уважением — Павел Полуян.

21.06.03,

г. Красноярск.

Уважаемый Дмитрий!

Возможно, Вас интересуют пространства, которые строятся над простыми и полупростыми ассоциативными алгебрами: так пространства над алгебрами бикомплексных чисел и бикватернионов построены Назимом Танриверди оглы Аббасовым (Аббасов Н.Т. Бикомплексные эллиптические пространства. — Ученые записки Азербайджанского гос. универ., серия физ.-мат. наук, 1962, № 2, 3—9), а пространства над алгебрами матриц построены Максудом Али Симран оглы Джавадовым (Джавадов М.А. Геометрическое истолкование спинорных представлений грудвижений неевклидовых пространств. — Уч. зап. Аз. ун-та, 1957, № 11, 3—8; Проективные пространства над алгебрами, 1957, № 2, 3—18; Неевклидовы геометрии над алгебрами, 1957, № 4, 3—16). Эти указания я взял из обширной библиографии в прекрасной книге Б.А. Розенфельда «История

неевклидовой геометрии» (М.: «Наука», 1976) — там дана великолепная и почти исчерпывающая картина развития геометрических представлений в их связи с алгебраическими построениями и философско-мировоззренческими интерпретациями. И еще. Думая над фракталом в виде точек, который у Вас получился, я изобрел следующий образ-эйдос. Представьте плоскость, которая является, скажем так, «сельхозплощадью» — крестьянским полем, где мы будем выращивать хлеб. В определенных рациональных узлах решетки начинают вырастать колосья, пока они зреют — в соседних узлах всходит новый посев. К моменту, когда первые уже поднялись, новой поросли прибавится. Через «некоторое время» колосья сбрасывают урожай и исчезают из своих точек роста, а увеличившееся количество семян дает большее количество всходов в других узлах решетки — это новое поколение. Процесс продолжается без конца, структурируя ось времени новыми и новыми поколениями точек. Это, соответственно, похоже на поколения кроликов из задачи, приводимой Фибоначчи, но увязывается именно с двумерной поверхностью и ее свойствами.

Мне кажется, изложенное — именно та конкретная модель, которая является репрезентацией Вашего фрактала. Интересно и то, что в этой конкретной модели «колосьям надо куда-то расти» — то есть требуется третье измерение для роста, хотя точки «зарождаются» на плоскости. Так или иначе, но чисто математически задача представляет собой нечто новое, легко понимается и может претендовать на практические приложения. Важно и то, что идет смена поколений, когда одно умершее освобождает место для новых (это тоже отличает модель от чисел Фибоначчи, где кролики размножаются непрерывно, хотя и с периодом на половое созревание, но умирать не собираются). Желая успехов на конференции. Я, кстати, позавчера выступал на семинаре ФАН — финансово-актуарная математика — в Институте вычислительного моделирования, куда меня пригласили в связи с публикацией статьи «Квантовое сознание и финансовая математика». Выступил, считаю, успешно — рассказал об ареальных множествах и алгеброгеометрических направлениях исследований (говорил, кстати, и о Вашем, Дмитрий, сайте). Но пришлось вести утомительную дискуссию, поскольку в умах ученых господствуют псевдофилософские установки. Они считают, что математические структуры возникают не по внутрен-

ним законам логичности, а потому что «люди их выдумывают для удобства». Отсюда расхожий контраргумент: зачем выдумывать новую математическую модель, если старая «работает». Но все равно, приятно видеть, как противники, рефлекторно бросающиеся в спор, внезапно замолкают и — скосив глаза — задумываются о новых идеях, о которых раньше не знали.

Теперь конкретно по Вашему письму. Кое о чем я напишу немного погодя, а сейчас хотел бы коснуться двух моментов. Во-первых, это методология моделирования. Конечно, мы привыкли (или нас убедили идеологи науки), что в процессе познания, мол, сначала математик создает некую структуру, потом ей находят репрезентации — будь то пространство и время или обезьяны с кокосами. Однако по большому счету познание мира идет иначе. Особенно это очевидно в Вашем случае. В самом деле, если речь ТОЛЬКО о модели, то никто не согласится заменять пространство-время Минковского другой моделью. Да и Вы сами не согласились бы, если у Вас не было бы некоторых новых неявно подразумеваемых соображений об устройстве Универсума. Ведь так? В ином случае — к чему физические разговоры: сочиняй себе абстрактные алгебры без претензий. Иными словами, есть у Вас, как я полагаю, некоторая внутренняя убежденность, что суть дела не в «неисследованности финслеровых многообразий», а в чем-то более важном. Вы ищете некую глубинную закономерную связь, наличие которой в физическом мире ощущается.

Я к чему об этом пишу? К тому, что, оставаясь в рамках идеологии модельного конструктивизма, Вы никогда не одержите победу — не убедить Вам других, что Универсум устроен так, как Вы предлагаете. То есть движение познания в этой области ДОЛЖНО основываться на ясно выраженной претензии: создается не очередная модель, а открывается более глубокая закономерность. Мне показалось, что здесь у Вас проявляется некая боязнь — как бы не испугать кого-либо чрезмерностью заявки. Но нельзя занимать столь двойственную позицию: пытаться сломать укоренившийся стереотип и одновременно никого не обидеть. Впрочем, обижать никого и не надо. На самом деле познавательный инстинкт людей именно на это настроен — люди ищут ИСТИНУ, а когда видят, что высказывается лишь очередное мнение (логическое построение), то возникает отторжение: чем же «его мнение» лучше общепринятого и «моего собствен-

ного»? С другой стороны, конечно, амбициозная претензия тоже сначала встречается в штыки, но если реформатор прочно держится на ногах и старается доказать свою правоту, с ним начинают соглашаться. Если же он старается быть добреньким — отступает, говорит о компромиссах, то его «съедят» именно за эту уступчивость. Вот такая здесь психология.

Можно утешать себя и думать, что доказательство правоты концепции — это решающий эксперимент (в этом нас также убедили идеологи науки). Но — нет. Прошли времена, когда можно было ставить **ОЧЕВИДНЫЕ** опыты, вроде того как Френель показал скептикам волновую природу света. А в данной области (фундаментальная наука о времени-пространстве, космология Вселенной) о проверочном эксперименте вообще говорить трудно — он априори будет допускать много интерпретаций. (Я тут вспомнил примеры из аэродинамики — переписывался с одним специалистом из МАИ, он мне наглядно продемонстрировал, как тамошний истеблишмент в упор не видит **ВПОЛНЕ РЕАЛЬНЫЕ ЯВЛЕНИЯ**, поскольку все привыкли мыслить течение газов классически — по Ньютону и Бернулли. Кстати, Дмитрий, вы ведь специалист по ракетным двигателям — Вам, *наверное*, описанная ситуация знакома. И, между прочим, Ваши нынешние занятия, как я думаю, не случайны — ведь вся эта гиперкомплексная тематика напрямую связана с гидро- и газодинамикой.)

Короче, я считаю, что идеологией моделирования нельзя в столь серьезном вопросе руководствоваться, поскольку проблема очень фундаментальна. Нельзя — ни по тактическим соображениям (не убедишь тогда оппонентов), ни по стратегическим задачам (сам себя дезориентируешь). Последнее я хочу проиллюстрировать. Вот Вы предлагаете абстрагироваться от размерностей. Но ведь дело не в размерностях как таковых — метры, секунды, обезьяны... Сами размерности — это знаки того, что в каждом отдельном случае имеется в виду конкретный объект (денотат номинации, говоря терминами семантики). А раз речь идет о пространстве и времени — о неких объективных свойствах мира с их специфическими качествами, то такое абстрагирование ведет к искажению истины.

К примеру, возникновение понятия производной связано с неким **ПОНИМАНИЕМ** взаимоотношения между временем и пространством. И как ни крути, но независимая переменная —

это абстракция, созданная на базе представления об однонаправленном течении времени. Казалось бы, в дальнейшем анализ уже не использует временных представлений в операциях дифференцирования. Но и не надо — они ведь уже включены в понятие об отношении дифференциалов, просто на РОЛЬ ВРЕМЕНИ подставляются разные актеры. Я могу и более конкретно сформулировать, почему здесь нельзя забывать о различии тех ПОНИМАНИЙ, которые у нас связаны со временем и пространством. Например, почему континуум времени (множество мгновений) мы всегда отождествляем с линейным следованием точек на оси? (Это то самое пресловутое «опространствливание» времени, о котором писал Бергсон). А вдруг НА САМОМ ДЕЛЕ множество мгновений ПО СУТИ СВОЕЙ отличается от континуума пространственных точек?

Мысль о том, что время и пространственное протяжение — суть разные по своим свойствам множества, не нова, но пока она выражалась только в виде попыток отождествить время со счетным множеством рациональных чисел, а сами эти попытки не привели ни к чему конструктивному. Рациональные же точки — подмножество действительных, то есть модель беднее, а почему не предположить, что время — это более сложное множество, нежели числа действительные? Я как раз и предполагаю, что для понимания времени придется вводить гипердействительные числа, которые обосновал Абрахам Робинсон в нестандартном-неархимедовом анализе. Пока гипердействительные числа мыслятся как «идеальные элементы» — как искусственное допущение. Но если окажется, что только с их помощью можно понять время, то и математический ряд расширений чисел станет пониматься иначе. Более того, я и полагаю, что при этом станут более ясными и квантовые закономерности, от которых Вы опять-таки абстрагируетесь.

Я тут расфилософовался непомерно, поэтому не относитесь к этим пространственным речам слишком строго. Может быть, я даже зря Вас грузу сейчас. Процесс познания глобален, а мы лишь скромные труженики этого процесса, каждому нужно ориентироваться на своем участке местности, а результат «боевых действий» проявится позднее. Излишняя рефлексия иногда просто вредит.

Теперь второе. Про наблюдателя. Тут Вы правы и не правы одновременно. У меня также в идеале маячит теория, чем-то по-

хожая на классическую картину мира, когда люди представляют Универсум в целом без какого-то примысливания наблюдателя. У Эйнштейна «наблюдатель» иной, нежели в квантовой физике, — это, скорее, просто риторическая фигура, чтобы «припереть к стенке» ученых, показать на примере измерения времени как мы ЛОГИЧЕСКИ осмысляем реальность. А вот в квантовой механике наблюдатель, наоборот, средство превращения реальности в набор систематизированных наблюдений, что, конечно, идеалом считаться не может. Но тогда вопрос: почему вдруг квантовая механика вынуждена дополнять вполне понятную схему (объективный мир — познающий субъект) какими-то особыми домыслами? (Я здесь не окарикатуриваю науку — в статье Уилера «Квант и Вселенная» эти домыслы доведены до еще большей крайности.) Видимо, есть тому некая причина, и причина — объективная.

Полагаю, что все дело в наличии реальных информационных процессов, которые регулируют функционирование Универсума. Именно они присутствуют «за сценой» и порождают статистические распределения, которые модифицировали классическую однозначность уравнений. Однако это не значит, что мы не можем познать эту сторону объективной реальности. Наоборот, если она есть (в чем, конечно, можно и сомневаться), то мы ее тем более можем познать, поскольку сами — суть информационные динамические системы.

Все это опять-таки гольная метафизика, но, как мне кажется, уже приходят времена, когда научное мышление начинает осваивать информационную сторону реальности. Хочу уточнить, что выражение «информационная» — это лишь собирательный термин. Что обнаружится потом — можно только догадываться. Когда древние греки рассуждали о четырех стихиях, атомах, апейроне и пр., — они тоже не могли знать о той реальной атомной энергии, которую мы сейчас используем для добра и во зло. Примерно это же, судя по всему, будет происходить и с познанием «информационной стороны» объективной реальности.

Можно, естественно, отнести к этим гипотезам как к чистой фантастике. Однако, мне кажется, что лучше взять их в качестве правдоподобного допущения: тогда в попытках осмыслить Универсум с традиционной точки зрения мы можем вдруг обнаружить необходимость этих допущений и их конструктив-

ность. В конечном счете «информационные аспекты» сами собой возникают в современных абстрактных представлениях о симметриях, в дискретной математике, в методах информатики и пр. Числовой аспект Вселенной — отсюда же.

Вот такие, Дмитрий, у меня домыслы. Желаю успехов.
Всего доброго.

Павел Полуян.

27.06.2003,

г. Красноярск.

Павел, здравствуйте!

Извините, что отвечаю с приличной задержкой, просто сейчас я нахожусь в определенном отдалении от цивилизации и Интернета и доберусь до них не ранее конца июля.

Господина Розенфельда я глубоко уважаю и, что называется, чту, однако в известных мне его работах «Неевклидовы геометрии» и «Многомерные пространства» по непонятной причине совершенно не упоминаются любимые мной линейные финслеровы пространства. Впрочем, мне вообще почти не попадались работы на эту тему, а те, что я видел, как правило, обходили стороной скользкие вопросы интерпретации или же давали не выдерживающие элементарной критики объяснения. Было бы в высшей степени интересно взглянуть на работы упоминаемых Вами и Розенфельдом авторов, однако не знаю, где их раздобыть, хотя почти уверен, что и в них я не найду ничего нового. В противном случае такой дотошный, как Розенфельд, товарищ обязательно отразил бы их идеи в двух известных мне монографиях. Впрочем, конечно же, надо смотреть первоисточники.

Мне знакомы взгляды многих ученых на математику как науку, являющуюся исключительно плодом человеческих усилий. Однако сам я придерживаюсь, вместе с Платоном и Пенроузом, противоположной точки зрения и считаю, что математические истины существуют независимо от нашего сознания. Прекрасный пример этому приводит Пенроуз в своей книге «Новый ум короля», когда сравнивает множество Мандельброта с непознанной страной, по которой можно совершать путешествия не менее интересные и познавательные, чем, скажем, по реальным Гималаям. Собственно, именно такими путешествиями, только по трехмерным фракталам, вдобавок еще эволюционирующим во времени, я и собираюсь в ближайшее время заняться. Сейчас

даже дал объявление в кадровые агентства о приеме на работу хорошего программиста, которому буду ставить задачу визуализации конформных отображений, возникающих в моем четырехмерном времени. Очень надеюсь на успех данного предприятия, и в случае оного будет весьма любопытно услышать мнение скептиков по поводу первичности или вторичности чисто математических объектов. Хотя, повторяюсь, лично для меня вопрос представляется совершенно очевидным.

Не совсем понял Ваш тезис о моделях. Про то, что никто никогда не согласится пространство-время Минковского заменить другой моделью, если не будет некоторых неявно подразумеваемых соображений об устройстве Универсума. Поверьте, единственное, что на первых порах двигало мной, когда я «уперся» в конкретную метрическую форму и связанное с нею пространство, — это вера в первичность математики, ее алгебр и фигурирующих в них чисел, притом не с абстрактными свойствами некоммутативности или неассоциативности, а с самыми что ни на есть классическими. Философские наслоения появились уже потом, когда пришлось «подгонять» свои физические и метафизические представления под то, что диктовала конкретная алгебра. Намерен придерживаться этой стратегии и в дальнейшем, считая вместе с известным Вам В.В. Кассандровым, что некоторые математические конструкции гораздо «умнее» нас, и с готовностью хочу учиться у них.

Что касается определенных сложностей в интерпретации современных экспериментов, наверное, такая проблема действительно существует, однако она, надеюсь, совершенно ни при чем в вопросе принятия или непринятия научной общественностью моей модели устройства реальности. Конечно, надежные и уникальные эксперименты весьма желательны, но для меня более важно, если предлагаемая модель существенно проще и красивее описывает уже известное. Я сторонник знаменитого принципа Оккама — не множить сущностей без необходимости, но, с другой стороны, я уверен, что более простая и естественная модель в таком фундаментальном вопросе, как устройство мира, просто не может не дать выигрыша и в нерешенных старой моделью проблемах. А таких проблем, как известно, не мало. Среди них: обратимость времени, принцип относительности Маха, парадокс тахионов, смена сигнатуры квадратичной метрики в сильных гравитационных полях, син-

гулярность Большого взрыва, сингулярности элементарных частиц, несовместимость псевдоримановых метрик с законами квантовой механики и т.д. и т.п. Если с помощью новой модели хотя бы часть проблем из этого, далеко не полного, перечня будет решена (естественно, при прочих равных условиях), дополнительные экспериментальные подтверждения, думаю, и не понадобятся, вернее, они появятся просто на автомате.

Как я только что написал, большие надежды в плане продвижения своей концепции связаны с ее иллюстративными возможностями. Известно, что одна из проблем общей теории относительности заключается в обычной затруднительности наглядной интерпретации, получаемых точных решений уравнений поля Эйнштейна. Между тем, если такие решения физически оправданны и им соответствует какая-то реальная ситуация, трудно представить, почему бы, хотя бы на миг, в ней не мог оказаться понятный нам наблюдатель, а значит, казалось бы, всегда можно дать «картинки», как все выглядит изнутри и снаружи. Во всяком случае, в моей модели эта проблема всегда стояла на первом плане и, надеюсь, почти решена. Теперь дело за программистами и возможностями современных компьютеров, однако, мне представляется, особых проблем, по крайней мере, пока будут рассматриваться макроструктуры, возникнуть не должно. Очень хотелось бы первые результаты получить к конференции в Казани, поскольку, несмотря на всю научную подготовленность участвующих в подобных мероприятиях слушателей, гораздо большее впечатление могут произвести визуально понятные иллюстрации.

К сожалению, в Бауманском университете мой доклад оказался смятым. В связи с поздней подачей материала его записали для стенда, а когда по моей просьбе все же удалось вылезти на сцену, то дали всего десять минут и ближе к концу заседания, когда все, мнение кого мне было хоть отчасти важно, разъехались по своим делам. Несмотря на это, оставшаяся публика слушала с интересом, хотя, думаю, без особого понимания. В Казани возможно повторение аналогичного сценария, поэтому приходится привлекать знакомства в академических кругах, чтобы устроители (в данном случае это люди Арнольда) дали хотя бы тридцать минут и в более популярное время. Будет печально, если доклад опять сорвется по административным причинам.

В этой связи я сейчас думаю над возможностью собственной презентации, хотя знаю, что такая форма не является принятой в научных кругах. Поэтому предполагаю устроить торжественное мероприятие, посвященное ста шестидесятилетию гиперкомплексных чисел, благо оно действительно состоится в октябре этого года. Хочу к этой же дате приурочить и выход в свет первого номера учрежденного мною журнала «Гиперкомплексные числа в геометрии и физике». Весь вопрос в том, как заманить на такую тусовку действительно эрудированную публику и под каким соусом преподнести свой доклад, чтобы он не вызвал не имеющего отношения к существу дела раздражения. Интересно, что Вы, Павел, думаете по этому поводу?
С уважением,

Дмитрий Павлов.

13.07.03.

С Лазурного берега солнечной Франции.

Здравствуйте, уважаемый Дмитрий!

В последнее время я читал и думал в основном над проблемой времени. Мне кажется, что чисто формальными способами нельзя уяснить суть, а надо КАКИМ-ТО ОБРАЗОМ преодолеть привычку мыслить время одномерно. Это действительно сложно — мы настолько привыкли к схеме следования событий «одно за другим», что иное в голове не укладывается. Пока общу только вот какую идею.

Локализация физического события во времени не представляет труда, — например, положение центра тяжести «в данный момент». Аналогично — и для любых физических событий. И не случайно все возражения Эйнштейна по квантовой теории сводились именно к этому — ГДЕ-ТО частица должна БЫТЬ в конкретный момент? Однако этот вопрос будет выглядеть совсем иначе — если мы задумаемся о смысле этого «в данный момент». То есть — какое бытие имеет сам этот ДАННЫЙ МОМЕНТ? Для этого целесообразно подумать, например, над таким вопросом: если мы легко локализуем во времени вещь-предмет, то можно ли столь же однозначно локализовать во времени ИДЕЮ? Чтобы не впадать в схоластику, возьмем не какую-то абстрактную идею неизвестно где, а вполне конкретную идею-восприятие в нашем сознании. Вот вы читаете какое-либо слово в данном тексте: пока не прочли — его в вашем

сознании не было, потом, надо полагать, оно появилось, однако в какой момент это СЛОВО (ИДЕЯ) появилось? С момента восприятия первой буквы? С момента, когда «вы уже догадались, что за слово»? Или когда прочтение последней буквы убедило на 100% — это именно ЭТО слово? В любом случае событие ПОЯВЛЕНИЕ ИДЕИ В СОЗНАНИИ не может быть одновременно локализовано.

Если заговорят о ненаучности подобных вопросов, ответу — речь-то идет о вполне конкретном, эмпирическом для каждого мыслящего существа элементарном факте — идея (слово) в моем сознании. Алексей Федорович Лосев, например, применял данный подход к пониманию музыки — то есть музыкальное произведение как целостный объект именно что растянуто во времени, причем имеет первую ноту и последнюю. Музыкальное произведение — также вполне конкретный эмпирически данный каждому предмет. Он объективен, он вне нас. Но если его брать как таковой, то придется признать, что суть его (даже если ее трактовать как субъективное восприятие) составляют некие связи, протянутые актуально внутри промежутка времени. Мы неизбежно должны тут говорить о памяти (прошлое) и об ожиданиях (будущее). Музыкальное произведение обретает смысл, только если есть память о прозвучавших аккордах и ожидание будущих, гармонично связанных между собой. Это все совершенно ясно, но стандартно трактуется как относящееся только к субъективному восприятию, к мышлению, к психологии и пр. А если встать на позицию объективизма, то придется признать, что СВЯЗИ ВО ВРЕМЕНИ создают специфический объект, который существует вне зависимости от его восприятия каким-либо субъектом «с памятью».

Таким образом, перед нами, как ни крути, некая особенная логическая модель — особое понимание временного следования. И не стоит ли тогда такую же модель попробовать применить к типично физическим процессам, событиям, закономерностям? (По крайней мере, для распространения э.м.в. нечто подобное пытаются получить, «включая» в процесс не только источник, но и приемник.) А тогда — не окажется ли, что наша убежденность в одномерном континууме времени (как бы мы его ни стучали-растягивали в разных системах отсчета, как бы ни связывали время с измерениями пространства) — эта убежденность начинает казаться уже не столь обязательной.

Уважаемый Дмитрий, я помню, что Вы придерживались философии, где все измерения многомерного континуума равноценны и равноправны. Я же здесь все-таки пытаюсь найти уникальность времени. Уникальность, коей нельзя подобрать аналог в чисто пространственных измерениях. Было бы интересно узнать Ваши соображения на сей счет.
Всего доброго.

Павел Полуян.

01.08.2003,
г. Красноярск



АРЕАЛЬНОСТЬ

Наконец-то свершилось! Летом 2004 года в МГТУ прошла международная конференция «Number, Time, Relativity» — помимо российских физиков и математиков СНГ в ней принимали участие ученые из Великобритании, Швеции, Португалии и даже с полуострова Индостан. А вдохновителем разговора о «Числах, Времени, Относительности» стал Дмитрий Павлов и все те, кто увидел важный знак во «втором пришествии» гиперкомплексных чисел. Что касается лично меня, то в конференции поучаствовать не удалось — я смог вырваться в Москву только осенью 2004-го (на архитектурный фестиваль «Зодчество»), однако заочно все же отметился — в сборнике тезисов конференции была опубликована маленькая моя работа «Время: ареальные множества и хронометрика».

Маленькая, да удаленькая — не для хвастовства говорю, а чтобы обозначить одну важную методологическую штучку. Приемчик надо описать подробно, поскольку он сможет помочь многим.

В 2003 году, как раз когда началась переписка с Павловым, я однажды наведаясь в гости к своему университетскому преподавателю — Карл Каримбаевич Джансеитов учил нас высшей алгебре. Собираясь в гости, я распечатал с сайта свои пространственные трактаты «Нестандартный анализ неклассического движения» и «Числа в пространстве» и был очень горд тем, что могу показать «свой вклад в науку».

Джансеитов полистал мою писанину и очень осторожно дал понять одну вещь. Его совет сводился вот к чему: если у тебя

есть что-то серьезное сказать, то не надо писать столь много. Ведь важные вещи потому такими и считаются, что их **МОЖНО ВЫРАЗИТЬ ОЧЕНЬ КРАТКО**.

Наибольшая мудрость в том, что с помощью маленьких публикаций легче донести свою новость до людей. Во-первых, потому что краткий текст прочтут, а пространный — вряд ли. Во-вторых, если сразу не поймут тезисы, то заинтересуются — при этом не будет психологического предубеждения, которое часто возникает при одном только виде многословных трактатов. В-третьих, с накоплением небольших работ тебе самому будет потом легче обозначить «новое слово в науке», да и привыкнут к тебе, как к новатору.

Эту простенькую вроде бы методику советую всем. Часто вспоминаю о ней, сталкиваясь в Сети с огромными неудобоваримыми текстами. Просто болезнь какая-то: наверно, считают, что чем больше слов скажешь — тем умнее покажешься.

Я легко понял и принял совет старшего еще и потому, что имел большой опыт журналистской работы, где нещадное сокращение текстов — профессиональный навык. Но не сразу осознал, что есть в этой научной тактике один скрытый хитрый прием, который и делает ее поистине стратегически гениальной. Ведь, сокращая свой пространный текст (как бы из тактических соображений — для доходчивости и запоминаемости), ты тем самым уходишь вглубь и выделяешь ядро — самое существенное. Стремясь сделать свои мысли яснее, ты находишь наиболее четкую формулировку проблемной ситуации, которую предлагаешь разрешить. Я был сам несказанно удивлен, когда смог выразить на двух страницах и свое понимание **ВРЕМЕНИ**, и сформулировать совершенно новое понятие — **АРЕАЛЬНОЕ МНОЖЕСТВО**, с помощью которого время предлагаю моделировать. А потом уже не удивлялся, когда видел, что эти краткие тезисы оказывают сильное воздействие на людей. Каждому было очевидно: здесь не общие фразы, а четкая формулировка проблемы.

Вот и Вам, уважаемые, кто все-таки взялся за чтение этой главы, придется Вам ознакомиться с теорией ареальной хронометрики. Тем паче что если где-то вихри и возможны, то только в таком вот **ВРЕМЕНИ** — нелинейном, живом, изменчивом.

(Кстати, именно из-за таких злокозненных вихрей я и не смог в должной мере сократить основной текст своей книги. Так, в од-

ном месте отсекаю что-то — в другом месте оно выскакивает, совершив оборот в информационном многообразии. Остается уповать опять-таки на Время — пусть его жесткий поток отшлифует неуклюжие мыслеформы, которыми я пытаюсь тут изъясниться с Вами.)

ВРЕМЯ. АРЕАЛЬНЫЕ МНОЖЕСТВА. ХРОНОМЕТРИКА

П.В. Полуян,

*Сибирский исследовательский центр «Неосинтез», а/я 19589,
г. Красноярск, 660049*

E-mail: polyan2002@mail.ru

Время обычно отождествляется с одномерным линейным континуумом действительных чисел, где каждая точка соответствует мгновению времени. Возможны также экзотические модели времени, где мгновения образуют счетное множество натурального ряда чисел (это подразумевает атомарную структуру времени), а также, где допускается кольцевой порядок следования мгновений. Видимо, следует признать, что в основе всех этих вариантов лежат представления, сформированные геометрическим путем, — то есть пространственноподобные структуры. Альтернативным был бы подход, когда время моделируется с помощью иных представлений, сформированных на основе отношений, характерных именно для времени, а не для пространства. В данной работе предлагается хронометрика, основанная на так называемых ареальных множествах. При этом понятие ареального множества мы выводим в результате анализа структуры времени.

Общепризнанными особенностями структуры времени является, во-первых, его деление на НАСТОЯЩЕЕ, ПРОШЕДШЕЕ и БУДУЩЕЕ, а во-вторых, представление времени как множества мгновений. Так, например, понимается время в релятивистской теории, где сравнение времен в разных системах отсчета строится именно на сопоставлении мгновений, а также подмножеств мгновений, относящихся к прошлому, будущему и настоящему.

Мы не будем вторгаться в область определения теории относительности. Для нашего построения вполне достаточно двух выше-названных структурных особенностей. И вообще, прежде чем сравнивать времена в разных системах, целесообразно проследить логику структурирования времени в одной системе отсчета.

Казалось бы, здесь нет никаких трудностей — все множество мгновений времени мы должны разбить на три части: мгновение **НАСТОЯЩЕГО**, мгновения **ПРОШЛОГО** и мгновения **БУДУЩЕГО**. Однако уже здесь возникает некая логическая трудность — ведь мгновений **БУДУЩЕГО** на самом деле нет, будущее **ЕЩЕ** не наступило. Кроме того, сразу же замечаем, что и о мгновениях прошлого мы говорим в некотором особом смысле, поскольку их **УЖЕ** нет. Теоретики обычно такого рода рассуждения относят к феноменологическим или даже субъективно-метафорическим утверждениям, которыми можно пренебречь. Объяснительная схема такова: **прошлого нет В ТОМ СМЫСЛЕ**, что нет в наличии физических состояний материального мира, которые были раньше, а будущего нет, поскольку настоящее состояние изменяется — на смену ему придут иные состояния. Однако в такого рода умозаключениях есть некоторая натяжка: смена состояний материальных систем — это всего лишь внешний показатель течения времени (а периодическая смена состояний — это часы, прибор для измерения времени). Иными словами, понятие времени заключается не в том, что бывают разные состояния, а как раз в логических конструкциях **УЖЕ НЕ** и **ЕЩЕ НЕ**, в словах «раньше» и «позже», показывающих ту самую структуру времени, которую можно и нужно брать в качестве предмета изучения. Мы должны изучить именно логическую структуру времени, а не редуцировать время к смене физических состояний или ощущений, поскольку любая такая редукция уже предполагает логику времени.

Что же мы должны сказать о времени? Во-первых, время — это бесконечное множество мгновений. Во-вторых, **ВСЕ** множество мгновений **ВСЕГДА** разделено на три подмножества: Прошлое, Настоящее и Будущее. В-третьих, существует только мгновение **НАСТОЯЩЕГО**, а мгновения прошлого **УЖЕ** не существуют, и мгновения будущего при этом **ЕЩЕ** не существуют. Возникает возражение: если некоторое мгновение отнесено к несуществующим, оно тем не менее могло быть настоящим раньше, или же оно станет настоящим потом, ведь время течет! Совершенно верно, и эта важная особенность будет зафиксирована в принципе ареальности. Он гласит: элемент данного множества является реальным тогда и только тогда, когда все остальные элементы данного множества являются нереальными. Для времени это очевидно: мгновение настоящего реально тогда, когда все остальные мгновения времени вынесены в ареальность — в прошлое или в будущее.

На первый взгляд создается впечатление, что мы здесь совершили какую-то смысловую подмену и ввели неизвестно зачем неизвестно что. Во-первых, данное определение множества расходится с классическим определением множества, где полагают все его элементы существующими, актуально заданными. Во-вторых, смысл термина «ареальность» какой-то ненаучный. В-третьих, общее понятие подразумевает, что в качестве ареального множества могут быть представлены не только мгновения времени, но и какие-либо иные совокупности элементов. Где же они?

На первый вопрос ответ находится легко: для того и формируются в науке понятия, чтобы их можно было уточнять и развивать. Иными словами, классические множества могут оставаться при своем определении, а ареальные множества являются иного рода совокупностью. То есть: **АРЕАЛЬНОЕ МНОЖЕСТВО** — это совокупность элементов, каждый из которых является реальным тогда и только тогда, когда другие элементы данного множества являются нереальными. Ареальные множества обладают и обычными свойствами множеств — они могут состоять из бесконечного или конечного числа элементов (в последнем случае, очевидно, минимальным числом элементов ареального множества будет два). Что касается нереальности-ареальности — это свойство, конечно, странное, и для преодоления психологического предубеждения можно, например, предложить такую интерпретацию: все элементы данного множества существуют, но если один существует **РЕАЛЬНО**, то другие — **НЕРЕАЛЬНО**.

Теперь рассмотрим конкретные варианты ареальных множеств. Ареальным является множество нормировок числовой оси. Действительно, если выбрана (сделана реальной) одна нормировка, нереальными являются другие нормировки. Мы говорим: эта точка на числовой оси — единица, соответственно выстраиваем 2, 3, 4 и т. п., а также $1/2$, $1/3$, $1/4$ и т. п. Соответственно, при реализации другой нормировки единицей становится, скажем, «3» из прежней нормировки (той, которая теперь вытеснена в ареальность). Очевидно, внутри всего этого множества нормировок имеется единство: от одной нормировки мы можем переходить к другой с помощью нормировочного коэффициента. И понятно, что множество нормировок действительной оси является бесконечным ареальным множеством. Ареальным конечным множеством является множество из двух высказываний — состоящее из утверждения A и его отрицания $\neg A$. Если A — является истинным (реальным), его отрицание $\neg A$

является истинным (то есть реальным), если же истинным является не-А, то истинным (реальным) является противоположное ему утверждение А. Здесь реальность очевидна и не случайна, ведь логический закон противоречия гласит, что не могут быть истинными А и не-А в ОДНО И ТО ЖЕ ВРЕМЯ. Таким образом, мы видим, что отношение реальности не является какой-то произвольной выдумкой, а заложено имплицитно в основном законе логики — в законе противоречия. Но, эксплицируя отношение реальности, обнаруживая его в явном виде, мы теперь должны обобщить его, — реальное множество из двух утверждений А и не-А оказывается лишь простейшим случаем более сложного реального отношения. (Мы не будем здесь развивать логические приложения принципа реальности. Разработаны логические системы, где истинность одного утверждения находится в реальном отношении с конечным множеством других утверждений.)

Обратимся вновь к реальному множеству нормировок — в этом случае мы имеем дело с некоторой вполне конкретной математической структурой, которую можно использовать для построения хронометрики.

Выяснилось, что множество нормировок — реальное множество. Но мы начинали с того, что определили также и ВРЕМЯ в качестве реального множества. Для выявления реальности времени нам понадобились довольно расплывчатые и глубокомысленные понятия «Прошлое», «Настоящее» и «Будущее». Опираясь такими понятиями, легко прийти к парадоксам. Например, Зенон Элейский на основе похожей системы аргументов пришел к выводу, что движения реально не существует, поскольку реальным может быть только одно мгновение. Но теперь у нас есть реальное множество нормировок, где мы абстрагируемся от нематематических ассоциаций, и, следовательно, можно использовать конкретное реальное множество нормировок в качестве модели временного порядка. Итак, попробуем отождествить с хронометрикой реальное множество нормировок оси действительных чисел.

Такое отождествление, по нашему мнению, очень конструктивно и позволяет вывести интересные следствия. Время теперь уже не моделируется ординарным континуумом действительных чисел, а находит свою теоретическую репрезентацию — модель — в более сложной структуре. Мы вправе теперь предположить, что мгновение времени — это не просто точка на числовой оси, а определенная нормировка числовой оси, а вот переход к следующему мгнове-

нию времени — это не перескок в соседнюю точку на оси (точку с координатой в той же нормировке), а переход к точке «соседней», но выражаемой в другой нормировке. Посмотрите, какой интересный вывод получается. Если «соседнее мгновение времени» на временной оси — это другая нормировка, то сохраняется соседство (как это было в стандартной модели времени) и появляется новое свойство — коэффициент нормировки между двумя мгновениями (даже сколь угодно близкими). Тогда реальная временная ось «уже бывшего» прошлого — это непрерывный континуум, но состоящий из точек, принадлежащих к разным нормировкам, причем реализация одной нормировки в виде мгновения времени приводит к исключению возможности для реализации этой же нормировки на отрезке оси будущего. Возникает вопрос: позволяет ли предложенная модель увидеть асимметрию временного порядка?

Однако здесь мы уже переходим к утверждениям, которые можно и нужно выражать в символах некоей новой формальной системы. Автор надеется, что содержательная часть изложена понятно. (Опубликовано в материалах Международной научной конференции «Число, время, относительность», 10–13 августа 2004, МГТУ им. Н.Э. Баумана, Москва. — В сб. «Number, Time, Relativity», Moscow, 2004, с. 71–73.)

Если бы некий изобретательный физик построил машину времени и отправился бы назад в прошлое лет на сорок, он мог бы повстречать там свою мать — молоденькую девушку, сидящую с книжкой в руках на зеленой скамье в городском саду... Мог бы влюбиться в нее, сводить в кино, подарить цветы, стать ей мужем и даже — о Боже! — отцом самому себе. Он мог бы так воспитать и обучить себя-сына, чтобы в будущем тот придумал и создал машину для передвижения во времени, чтобы отправиться в прошлое, где ему предназначено стать своим собственным отцом... .. Чуть было не начал сочинение — готов сюжет сюрреалистической повести с религиозно-еретическими оттенками и патологическим кровосмешением. «Психоаналитики решат, что у меня эдипов комплекс», — я выключил компьютер, а потом и свет в комнате. Пора спать.

Из крана закручивается струйка воды, смотрю на себя в зеркало и чищу зубы мятной пастой... А что, если превратить сюжет в механическую модель? Маятник начинает вдруг качаться, получая из будущего импульс от своего собственного качания, которое было вызвано этим самым импульсом. «Энергия вливает-

ся из ниоткуда, чтобы потом утечь в никуда», — подумал я и отправился ловить сны.

Помнится, Павел Флоренский обратил внимание на известные из психологии факты, когда сюжет сна порождается внешней причиной — прикосновением, звоном будильника, стуком в дверь. Ведь получается, что временной порядок во сне обращен вспять — если, скажем, связное сновидение о войне заканчивается салютом Победы, а при просыпании оказывается, что салют — это первый удар майской грозы за окном, что звучит в ушах проснувшегося. Таково реальное свойство сновидческой реальности, здесь не литературные фантазии о времени. В книжке Милорада Павича встретил притчу про хазарскую принцессу Атех, которой придворные маги рисовали тайные буквы на закрытых веках (вид букв убивал тех, кто приближался к принцессе во время ее сна). Но другие волшебники подарили принцессе зеркало, отражающее прошедший миг, и принцесса трагически погибла, когда утром взглянула в него и моргнула. Впрочем, это сказка, а научная фантастика началась с Герберта Уэллса — герой его «Машины времени» задал вопрос: почему мы можем расхаживать в трехмерном пространстве туда-сюда, а по временной оси перемещаться не в силах?

...Как только время было опространствлено, с этим «четвертым измерением» сразу же начались разные мысленные эксперименты. Иногда придумки даже находили употребление в науке — вроде фейнмановской теории о позитроне как электроне,двигающемся обратно во времени. В свою очередь философы — начиная с Бергсона — «опространствливание» всячески ругали, мол, специфика времени при таком абстрагировании утрачивается напрочь. Нобелевский лауреат, физик-химик **Илья Пригожин**, реагируя на критику, в книге «От существующего к возникающему» сформулировал для естествознания новую парадигму, где направленность процессов объявлялась существенным свойством мироздания. Но и он отмечал, что, к сожалению, вопреки всем декларациям, с точки зрения физики ориентации «+» и «-» на оси времени столь же равноправны, как прямое и обратное направления на любой из пространственных осей трехмерного пространства. Иначе говоря, что важно для прогрессирующих систем — биологических и социальных, — то для фундамента материи роли не играет. В самом деле: стабильные элементарные частицы вообще не меняются,

атомы же если имеют историю (типа: поглотил фотон, излучил его), то это не процесс жизни, а набор случаев.

Когда-то мне все это казалось чрезвычайно важным, даже первая моя философская публикация в 1982 году имела название «Проблема всеобщности развития» — критиковал методологию физики, мешающую отразить направленность процессов. За прошедшие с той поры двадцать пять лет ничего не изменилось, наверное, и вправду — никакого становления на самом деле нет. Вот, например, в недавней книге Стивена Хокинга «Краткая История Времени» автор у направленности временного порядка вообще никакой проблематичности не отмечает: Вселенная расширяется — вот-так-вот время и идет. Может быть, и нет смысла искать у ВРЕМЕНИ какую-то особую специфику? Пусть философы резонеретвуют, а науке все ясно. Что же касается пригожинского «От существующего к возникающему», то одно дело — сложные материальные системы, а другое дело — фундаментальные законы физики. Как в шахматах: во время партии позиции на доске меняются, но неизменными остаются доска, виды фигур и правила их перестановки. В фундаментальной физике время-становление не предусмотрено, да и не требуется. (Единственная зацепка в 4-мерном континууме Минковского — то, что у времени как пространственного измерения появляется коэффициент i . Здесь, по крайней мере, угадывается некий намек на формально-математическое выражение этой самой пресловутой «специфики». Другой вопрос: что такое «специфическое» мы хотим выразить математически? Ведь ничего, кроме отчета секунд, фиксируемых в единицах меры линейного континуума, время как таковое, очевидно, не содержит. Торчит ось времени, как геодезическая вышка в чистом поле, нагоняя тоску...)

Веселее выглядит программная идея, высказанная еще в XIX веке Уильямом Гамильтоном. Великий ирландский алгебраист сформулировал перспективную задачу: если есть геометрия как наука о пустом пространстве, то — просто по аналогии — можно представить некую науку о «чистом времени». Он предположил, что алгебра это и есть такая наука, просто мы не улавливаем в ней скрытую временную специфику, не понимаем, что НА САМОМ ДЕЛЕ в алгебраических уравнениях воплощаются внутренние свойства ВРЕМЕНИ. Об этой попытке кратко, но выразительно написано в книге «Естественная философия вре-

мени» Дж. Уитроу (G.J. Whitrow, «The Natural Philosophy of Time», London and Edinburgh, 1961, русское издание — М.: «Прогресс», 1964). Правда, известный космолог (и оригинальный философ) Уитроу вывод сделал однозначный: идея у Гамильтона была красивая, да оказалась ложной, хотя неверная посылка и послужила катализатором работы, приводящей к полезному результату — поиск помог открыть алгебру квартернионов. Мне полюбилась идея Гамильтона, но и вывод Уитроу не обескуражил. Постоянно потом себя подбадривал: «Может быть, я о ерунде какой раздумываю, но вдруг эти нестандартные раздумья приведут в дальнейшем к важным открытиям?» Вот потому в этой книге я и излагаю свои соображения — все подряд в вольной форме. А открытия будете делать вы.



ИНТЕРВЬЮ С ПАВЛОВЫМ-2

Павел, здравствуйте.

Извините, что как обычно задерживаюсь с ответом. На сей раз Ваше письмо застало меня на Мальте, а у местных компьютеров есть только латинский шрифт, так что я решил не мучиться с написанием русского текста латинскими буквами, а подождать возвращения домой.

Книга Пуанкаре, цитаты из которой Вы привели, мне хорошо знакома, хотя и не со всем в ней я могу согласиться. В частности, утверждение Пуанкаре, что все геометрии могут быть сведены к евклидовой путем введения поправочных коэффициентов, а следовательно, физики всегда будут пользоваться именно Ньютоновыми представлениями, но только с введением поправок, — жизнь не подтвердила. Как известно, современная физика во многом опирается на псевдоевклидову и псевдориманову геометрии, а об евклидовой вспоминает только в приближении малых скоростей. Что касается геометрии, в которой при повороте прямой угол меняется не циклически, а от минус бесконечности до плюс бесконечности, то Вы и сами с ней хорошо знакомы, так как один из примеров, где реализуется такой поворот — псевдоевклидова плоскость. Угол на ней связан с длиной дуги на единичной сфере, представляющей из себя гиперболоид, концы которого теряются в бесконечностях. Другой пример из той же оперы, геометрии, которыми я занимаюсь. В них также все вращения — преобразования гипербо-

лического типа, и в этой связи у меня закрадываются подозрения, что единственный тип гиперболического преобразования, которое мы знаем в евклидовом пространстве, то есть растяжение (или иными словами масштабное преобразование) — также следует понимать как гиперболический поворот, только несколько извращенный. Однако в пространствах с метрикой Бервальда—Моора, которыми я занимаюсь и частным случаем которых является псевдоевклидова плоскость (в отличие от остальных псевдоевклидовых пространств), эта идея уже не выглядит особенно нелепой, так как является следствием фундаментальной алгебраической операции — умножения. Действительно, умножая все вектора некоторого бервальд-мооровского пространства (то есть многомерного времени) на произвольное гиперкомплексное число, которое удобно представить в экспоненциальном виде, результат обычно трактуется как поворот на углы, равные показателям степени этой экспоненциальной формы, и растяжение, равное величине модуля этого числа. Однако сам модуль, как действительное число, также может быть представлен в экспоненциальном виде, но тогда растяжение может трактоваться как гиперболический поворот на угол, равный показателю экспоненты.

Отсюда вытекает, на мой взгляд, красивый вывод, что сложению соответствуют только переносы, а умножению — повороты. Трактовка умножения на действительное число как растяжения тогда оказывается всего лишь констатацией факта, что в евклидовых пространствах всегда присутствуют два типа поворотов, один из которых гиперболический, а все остальные — эллиптические. Кстати, это соображение дает повод утверждать, что пространства с метрикой Бервальда — Моора устроены более симметрично, чем евклидовы, так как у них все основные преобразования одного типа — гиперболического. Наша же привычка воспринимать евклидовы пространства как самые однородные оказывается следствием избирательности нашего сознания не замечать противопоставления масштабного преобразования и обычного эллиптического поворота. Кстати, параллельные переносы также в определенном смысле имеют гиперболический тип (в незамкнутых пространствах), что позволяет говорить о первичности пространств, где линейные эллиптические преобразования вообще отсутствуют как класс. Я бы еще понял ситуацию, когда выделенные преобразования де-

лятся на две равные половины: гиперболические (переносы) и эллиптические (обычные повороты плюс циклическим образом модифицированное масштабное преобразование). В принципе, наверно, такая модификация возможна, для этого необходимо представить себе ситуацию, когда, достаточно долго увеличивая масштабный коэффициент, мы вдруг приходим к нулевым размерам, а затем снова все повторяется. Впрочем, это уже нелинейные пространства, которые пока не входят в круг моих сегодняшних геометрических интересов.

Журналы вышлю в ближайшее время.

С уважением,

Дмитрий Павлов.

17.10.2004,

г. Москва

Уважаемый Дмитрий!

Мне представляется, что комплекс вопросов, здесь затрагиваемых, очень широк и может быть связан с переосмыслением самого понятия «пространство». Пока рассуждения не выглядят законченными и, самое главное, непонятым остается — откуда возникает ограниченность по тому или иному преобразованию. В качестве примера необычности можно привести «статическую теорию относительности» — так я называю абстрактное построение, где единичный масштаб сокращается по мере удаления от начала координат. Все строится аналогично тому, как в классической СТО сокращаются приращения скорости с приближением к C . Иными словами, в этой «статической теории относительности» у пространства существует горизонт, до которого определена длина L , но приблизиться к границе нельзя, а от любой точки до нее одинаково L .

А в Ваших рассуждениях, Дмитрий, мне показалось несколько условным понятие «симметрия» применительно к сравнению поворотов и расстояний в евклидовом пространстве. Искать здесь «симметрию» по принципу «как там, так и тут» мне кажется не так уж важным, скорее надо понять общую связь между тем, что мы называем преобразованиями.

Вообще, с преобразованиями все не так уж просто, как мы привыкли. Я уже писал как-то о непродуманности даже принципа относительности. Кажется, совсем все ясно в сравнении двух движущихся точек (точнее, точек между которыми меняется

расстояние) — мы берем за точку отсчета любую из них и полагаем другую движущейся. Однако что значит «расстояние изменяется»? Значит, есть мера неизменности — третья точка, у которой расстояние до выбранной за точку отсчета не изменяется. Но почему мы решаем, что ЭТО расстояние не меняется, а у второй точки меняется и она движется? Можно и наоборот считать. Тогда расстояние между точкой отсчета и второй точкой будет неизменным, а третья точка будет менять свое расстояние относительно первой. Причем менять неравномерно. Но равномерность мы констатируем при соотнесении расстояний и временных интервалов, а как определить равенство временных интервалов? Его определяют через равномерность скорости. Круг замыкается. Мне кажется, данный подход нетривиален и не рассматривался еще.

Жду посылки с журналами и тезисами. Кстати, я думаю, что есть потребность отправить журнал и тезисы в Институт математики им. Лаврентьева в Новосибирский Академгородок. Там математики очень неконсервативные, ищущие. Адрес я не помню, легко найти в инете.

Как там на Мальте? Мальтийские рыцари сильны в алгеброгеометрии? А то построить крест из дуг у них ума хватило, а дальше?

Всего доброго.

С уважением — Павел Полуян.

18.11.2004,

г. Красноярск.

Здравствуй, Павел!

Я абсолютно согласен с логичностью вывода о поведении трехмерных расстояний, приближающихся к размеру Вселенной аналогично тому, как ведут себя трехмерные скорости по мере приближения к скорости света. Однако, разделяя такие ожидания, хотел бы получить этот вывод не как аксиому (со скоростью света так и было поначалу), а как геометрическое следствие (со скоростью света все стало на свои места с принятием геометрии Минковского). Занимающее мое внимание многомерное время, похоже, такую возможность предоставляет, но остались еще кое-какие неясности. Было бы весьма красиво, если разделяемый нами принцип действительно оказался логическим следствием более простых аксиом, среди которых одна



Участники международного финслер-семинара сфотографировались у пирамиды Джосера.

из важнейших — тождественность Мира и Числа. Кстати, Вы заметили, что, ожидая от трехмерных расстояний, по сути, такого же поведения, как и у трехмерных скоростей, Вы сами, волей-неволей, использовали принцип симметрии между переносами и вращениями (только трехмерными)?

На Мальте мне очень нравится бывать, там как-то по-особенному легко думается. Вот и на сей раз я, кажется, решил одну из давно мучающих проблем — проблему естественной системы координат в представлении наблюдателя. Эта система аналогична сетке полярных координат на евклидовой плоскости, только несколько сложнее.

Кстати, вам знаком сайт www.lah.ru? Его ведут мои друзья, с кем мы недавно ездили в Египет, и там есть много интересных фотографий по нашей поездке, а также в разделе Экспедиции — мои впечатления по предпоследнему визиту.

С уважением, Дмитрий.

20.11.2004,
г. Москва.

Здравствуйтесь, Дмитрий!

Маленькая экспозиция. За 30 минут до того, как я пришел на работу и прочитал в инете Ваше письмо, встретил я на улице знакомого математика (он преподает высшую геометрию в педагогическом университете на матфаке). Спрашиваю его: «Что ты знаешь про финслеровы пространства?» Оказывается, ничего не знает. Да, далеко Вы забежали, Дмитрий...

Я совершенно согласен с Вашей программной установкой: надо искать более глубокие основания для выводов об изменении расстояний с расстоянием. Кстати, хотел уточнить у Вас: ведь изменение трехмерных расстояний должно связываться не только с радиусом Вселенной, но и с планковской длиной. Как Вы это мыслите?

Что касается построения систем отсчета с точки зрения наблюдателя, то я хотел бы все-таки обратить Ваше внимание на проблему, о которой писал в прошлом письме. Я приложил здесь фрагмент из своей работы «Числа в пространстве». Посмотрите, пожалуйста, и выскажите свое мнение. Мне кажется, в избранном Вами направлении рано или поздно придется заняться вплотную комплексом проблем, связанных с квантовой механикой. То есть надо будет искать место для неопределенности как существенного качества универсума.

Всего доброго.

С уважением — Павел Полуян.

21.11.2004,

г. Красноярск.

Здравствуйтесь, Павел!

Посмотрел Ваше приложение. Со многим согласен, но есть и смущающие меня моменты. Мне кажется, что в Ваших рассуждениях подспудно присутствует вера в евклидовы свойства пространства, а значит, и движения Вами понимаются как группа соответствующих данному пространству фундаментальных симметрий. Если с поступательными смещениями, наверно, все это уместно, то с вращениями, думаю, все гораздо сложнее. Во всяком случае, в финслеровых пространствах то, что можно было бы интерпретировать как повороты, движениями в обычном смысле не является.

Пример с Вашим знакомым математиком, к сожалению, типичен. С другой стороны, если бы дела обстояли по-иному, у меня

не было бы весьма увлекательного занятия, так как всегда интересно быть в числе первых.

Относительно планковского масштаба, в наших построениях он пока явно не проявился, и, думаю, его естественное место — в пространствах с кривизной, которые мы еще не рассматривали. Однако неопределенность в значениях трехмерных скоростей и расстояний у нас присутствует изначально, и это не дополнительная аксиома, как в квантовой механике, а естественное следствие первичной четырехмерной геометрии, где такая неопределенность отсутствует. На мой взгляд, это дает серьезную надежду решить старинную проблему несовместимости теории относительности и классической квантовой механики. Пока, правда, это всего лишь ожидания.

С уважением, Дмитрий.

20.11.2004,

г. Москва.

Уважаемый Дмитрий!

Я тут смотрел сайты Ваших знакомых и о пирамидах. Решил одно замечание сделать.

Классическое представление о солнечной системе описывает ее как механические часы — все основано на ньютоновских континуальных непрерывностях. Можно, конечно, выдвинуть силовым образом «квантовые свойства» — вроде скачков планет с орбиты на орбиту (типа: Марс был на орбите Земли раньше, тогда на нем весело жили марсиане, а потом перебросило его квантовой силой подальше — марсиане погибли, теперь на «орбите жизни» Земля — мы веселимся, а на очереди Венера). Это все — фантастические гипотезы (хотя об этом я писал в тезисах одной философской конференции, прошедшей в Братске в 1987 году), но почему бы не применить к динамике Солнечной системы квантовые эффекты, ответственные за катастрофы? Вспомнил об этом и потому, что на днях просматривал сочинения Джордано Бруно, где он спорит с геоцентристами. Так там он пишет, как само собой разумеющееся, что вращение Земли вокруг своей оси дает день и ночь, движение Земли вокруг Солнца дает смену времен года, перемена полюсов (оборот Земли через свою ось) дает смену эпох на планете (Бруно почему-то связывает это с затоплением земель и обнажением дна океана — то есть с потопом). Так он и пишет — в порядке оче-

редности очевидных для него особенностей мироустройства. Создается впечатление, что он опирается при этом не на собственные домыслы, а на какую-то информацию, с которой его современники были знакомы. Вот вам и загадка истории...

Да, интересные у Вас друзья, если такими делами интересуются. Про мальтийцев я писал в статье «Тайна сакральных знаков», не помню — посылал ее Вам? Если не читали, могу выслать. Я ее издал в маленьком своем сборнике и раздал на семинаре у Левича, когда был в Москве (а также на Международном фестивале «Зодчество-2004» — поскольку в статье речь идет и об архитектуре, и формах предметного дизайна) — так что гипотезы об алгеброгеометрии, там представленные, сейчас становятся известны многим.

И кстати, известный Вам Юрий Лебедев прислал мне недавно фотографии с семинара Левича, где Вы выступали с докладом о пирамидах. Рад был посмотреть на Вас издалека.

Интернет — великая вещь.

Всего доброго,

Павел.

22.11.2004,

г. Красноярск.

МАЛЕНЬКОЕ ПОСЛЕСЛОВИЕ: ИГРЫ ВО ВРЕМЕНИ

Решил добавить здесь микроглавку, посвященную *времени*. Про загадочность этого внутреннего параметра бытия сказано в книге довольно много, инициирую еще одно ветвление.

Как-то опубликовал я статью «Игра в шахматы и квантовая механика» (<http://quantmagic.narod.ru/volumes/VOL112004/p1211.html>) — развивалась там аналогия, отмеченная впервые, насколько я знаю, знаменитым физиком Ричардом Фейнманом. Оказывается, устройство шахматных правил во многом копирует особенности устройства *Вселенной* или, точнее, принятой ныне физической картины мира. В шахматах есть поле, фигуры и правила их передвижения, а физики мыслят мир в виде пространства, где находятся элементарные частицы со своими основными законами движения, а сочетания, в которые эти частицы вступают, подчиняются уже закономерностям второго порядка. Вроде как в шахматах: правила игры — аксиоматическая основа, а закономерности развития этюдных композиций — уже надстройка над аксиомами. Но помимо того в

традиционных шахматах заложена и особая концепция времени — последовательная череда событий-ходов. Я предложил поменять привычную временную конструкцию и ввести в шахматы условие, по которому ходы делаются одновременно и оглашаются по записи. Назвал эту игру «виртуальные шахматы», поскольку в них уменьшалась детерминированность и повышалась степень неопределенности. Теперь игрок, выбирая ход, ориентировался не на заданную реальность (позиция на доске), а должен был мысленно учитывать виртуальные ходы противника, который в это же самое время стремился предугадать его ход. Мне пришло в голову, что в таком виде мир шахматной игры приобретает черты, характерные для квантовой Вселенной. Впоследствии выяснилось, что подобная корректировка шахматных правил уже сделана, а новая игра имеет название «синхронные шахматы». Об этом рассказано в книге известного теоретика игровых стратегий В.А. Трубицина «Вторая шахматная революция: шахматы сверхбудущего», СПб., 2006. Подробности можно узнать на сайте www.fishka-spb.ru. Думается, что философский смысл обнаруженной здесь ситуации далеко еще не исчерпан.



10. НЕЗРИМЫЙ БОЙ

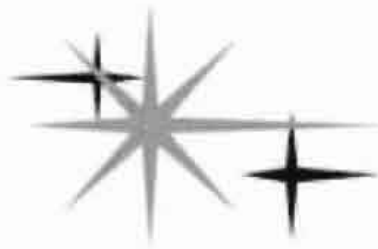

ЯСНОВИДЯЩИЙ СОЛДАТ НЕВИДИМОГО ФРОНТА



Не удивляйтесь, но однажды, 22 июня, взглянув на листок календаря, я всерьез задумался: почему каждый год мы отмечаем эту дату — день Начала Войны? Наверное, потому, что эта отметка на временной оси обозначает наличие тайны. Именно с этого момента вся история пошла по тернистому пути, на котором были потом и День Победы, и «холодная война», и «горячие» точки конца XX века, да и начала третьего тысячелетия... Но если в цепочке взаимосвязанных событий прослеживается причинная закономерность, то первое исходное звено — всегда нечто по сути ключевое. Как замок на цепочке — специально застегнут, случайно расстегнулся. Допустим, случился бы с Гитлером инсульт в июне 1941 года — и план «Барбаросса» остался бы на бумаге.

В этом и состоит различие двух дат, памятных для нашего народа: Начало Войны и День Победы. В одном случае «правит бал» трагический излом, а в другом — мы празднуем итог тяжелого ратного труда.

Да, начало связано с неким выбором и случайностью, а конец — всегда обязателен, при всех возможных вариантах. Это как рождение и смерть: первого — «могло бы и не быть», а другая — «будет так или иначе»... Все эти рассуждения вроде просты, как школьные прописи, но есть некоторые аргументы, пу-

тающие логику. Я имею в виду факты сбывшихся предсказаний, хотя, быть может, фактами их считать было бы и неосмотрительно. Но — допустим.

Если допустима такая чудесная вещь, как ясновидение, то ясно, что легендарные способности особенно ценны там, где господствует случай и все правила-закономерности зависят от него. Эти области нам всем известны — азартные игры, охота за удачей, борьба за рекорды, а в самом недобром варианте — война, смертный бой. И не случайно в прежние времена воители часто обращались за советом к прорицателям. Впрочем, и в наши времена такое случалось: Adolf Hitler, говорят, пользовался советами магов и сам был в этой области продвинут. А когда экстрасенс Вольф Мессинг, прославившийся тем, что предсказал поражение фюреру, перебежал в СССР, здесь по указу Сталина сделали киносюжет пропагандистского толка — о вкладе «профессора Мессинга»¹ в борьбу с фашизмом. Легенд на эту тему много, но есть и достоверные данные. Об одной такой истории сейчас и пойдет речь.

Однажды (дело было в 90-е годы прошлого века) на одной из многолюдных международных встреч «за мир и добрососедство» некий депутат немецкого бундестага пренебрежительно заявил в кулуарном разговоре: «Русские сочинили легенду, будто какой-то школьник в своем дневнике еще до войны изложил в подробностях план «Барбаросса» и предрек Гитлеру пораже-

¹ Недавно перебирал свои архивы и наткнулся на пластиковую корочку с квадратиком бумаги — там был автограф Вольфа Мессинга. Я ведь позабыл о наличии реликвии, хотя прекрасно помнил, как профессор-экстрасенс приезжал к нам в Красноярск где-то в конце 60-х. В театре он давал представление — от зрителя требовалось сочинить задание, записать его на обороте своего билета и послать помощнице-переводчице (она выбирала наиболее удачные). Я, как мальчик активный и любознательный, сразу же сочинил что-то заумное, и вскоре уже был вызван для опытов. Помню, как взял меня Мессинг за руку, а потом «осуществлял невысказанные желания» — вывел на сцену мою маму и двоюродную сестру, чему те, конечно, были очень рады. Затем из маминной сумки была извлечена бумажка, где я заранее написал несколько математических выражений, одно из которых, как я полагал, Мессинг должен найти и решить в уме. Но здесь получилась заковыка, поскольку корень квадратный из 625 профессор дрожащей своей рукой подчеркнул, но вот чтобы приписать рядом =25, на это уже экстрасенсорники не хватило... Но больше всего запомнился другой эпизод на том представлении — как профессор вдруг завозмутился и заявил через переводчицу, что некто в зале ему мешает. Через некоторое время этот человек был указан, и его попросили выйти... Возникло и осталось недоумение — как и чем тот ничем не выделяющийся мужчина в конце зала мог мешать «профессору психологических наук»?

ние!» Присутствующий при той беседе российский журналист возразил: это не легенда, школьник Лев Федотов действительно жил, и его Дневник сохранился.

Первым поразительную историю поведал известный писатель Юрий Трифонов в документальном фильме восьмидесятых годов. Трифонов лично был знаком с Лево́й Федотовым еще в довоенном детстве, читал его Дневник, содержащий точные предсказания хода войны. Но в атеистические времена о таких странных фактах предпочитали не рассуждать — слишком мистично выглядят, наводят на мысли о всяческих пророках и откровениях. В эпоху гласности и перестройки об удивительном мальчике Льве Федотове упоминать стали чаще, страницы Дневника публиковались, но теперь многое подзабылось.

Вот небольшой фрагмент записей Льва Федотова от 5 июня 1941 года:

«Хотя сейчас Германия находится с нами в дружественных отношениях, но я твердо убежден, что это только видимость... Когда в мае немцы высадились в Финляндии, то я твердо приобрел уверенность о скрытной подготовке немцами нападения на нашу страну со стороны не только бывшей Польши, но и со стороны Румынии, Болгарии и Финляндии... Я думаю, что война начнется или во второй половине этого месяца, или в начале июля, но не позже, ибо ясно, что германцы будут стремиться окончить войну до морозов... Фашисты, наверное, не будут объявлять нам войну, а нападут внезапно и неожиданно. ...Уж если мне писать здесь все откровенно, то скажу, что, имея в виду у немцев мощную, питавшуюся многие годы всеми промышленностями военную машину, я твердо уверен в территориальном успехе немцев на нашем фронте в первую половину войны... Как хорошо, что мы так заблаговременно приобрели дополнительную территорию в лице Прибалтики, Восточной Польши и Бессарабии! Ведь если бы не эти «предохранительные платформы», то мы бы уже имели в первые же дни войны фронт в непосредственной близости от Одессы, Минска, Пскова и Ленинграда... Я готов дать себя ко вздергиванию на виселицу, но я готов уверить каждого, что немцы обязательно захватят все эти наши новые районы и подойдут к нашей старой границе... Как это ни тяжело, но вполне возможно, что мы оставим немцам, по всей вероятности, даже такие центры, как Житомир, Винница, Витебск, Псков, Гомель... Минск мы, очевидно,



Русский пророк Лев Федотов.

сдадим; Киев немцы тоже могут захватить, но с непомерно большими трудностями... Если же мы и сдадим по вынуждению Одессу, то с большой неохотой и гораздо позже Киева... Окружить Ленинград, но не взять его, фашисты еще смогут, ибо он все же сосед границы; окружить Москву они если бы даже и были в силах, то просто не смогут это сделать в области времени, ибо они не успеют замкнуть кольцо к зиме, зимой же для них районы Москвы и дальше будут просто могилой!»

Далее в Дневнике ученика выпускного класса московской школы даны детальные подробности того, куда немцы направят основные удары, какие города обойдут, какие возьмут штурмом и пр.

Запись от 21 июня 1941 года:

«...Откровенно говоря, теперь, в последние дни, просыпаясь по утрам, я спрашиваю себя: «А может быть, в этот момент туже на границе грянули первые залпы?» Теперь нужно ожидать начала войны со дня на день».

И вот — война. Лев Федотов в смятении:

«...Я был поражен совпадением моих мыслей с действительностью! ...У меня из головы просто все вылетело! ...Ведь я только вчера вечером в Дневнике писал еще раз о предугадываемой мною войне... и теперь это случилось...»

Но пророческий дар не дает ему покоя:

«...Я думаю, что в конце концов за продолжение войны останется лишь психопат Гитлер... и мартышка Геббельс, который как по-

лоумный раб будет еще по-холопски горланить в газетах о завоевании России даже тогда, когда наши войска, предположим, будут штурмовать уже Берлин».

Сейчас, когда военные годы остались в далеком прошлом, легко свести пророчество к обычной политической аналитике. А теперь представьте то время: во всех газетах — тщательно цензурированные тексты, общество оболванено пропагандой, сам Сталин отвергает возможность войны. А тут простой школьник решает в своем Дневнике излагать крамольные мысли, которые не дают ему покоя: иногда за один день Лева заполнял мелким почерком по сто страниц Дневника. (Отмечу, что Дневник — это несколько толстых пронумерованных томов-тетрадей.)

После Начала Войны количество записей резко сократилось, но 12 июля 1941 года в Дневнике появляется замечание о том, что Америка вступит в войну только тогда, когда ее вынудят, поскольку американцы больше любят делать оружие, тратить время на рассмотрение законов, а вот воевать не любят. И наконец, фрагмент записи от 25 июня 1941 года: *«...Может быть, после победы над фашизмом нам случится еще встретиться с последним врагом — капитализмом Америки и Англии, после чего восторжествует абсолютный коммунизм на всей Земле. Но уж когда будет разбит последний реакционный притон на Земле, тогда воображаю, как заживет человечество! Коммунизм — велико-лепное слово!»*

Здесь, я полагаю, некоторые читатели воскликнут: ничего себе пророк! Коммунизма нам только не хватало! Да, дорогие мои, Лева Федотов иногда ошибался. Например, 27 декабря 1940 г. в Дневнике воспроизведен его разговор с одноклассниками. Спорили о космических полетах. Он тогда, шутя, заметил, что полет на Марс состоится в 1969 году из Америки, поскольку у нас обнаружится нехватка «гремучего пороха». Как видим, ошибочка вышла: ведь в 1969 году американцы полетели не на Марс, а на Луну. А вот насчет «реакционных притонов» и их географического расположения — судите как хотите.

Можно, конечно, не называть пророком Льва Федотова, погибшего в боях под Тулой 25 июня 1943 года. Но был этому мальчику присущ некий дар, позволяющий из мельчайших кусочков истины, рассеянных в море незначущей или лживой информации, строить верный прогноз. Возможно, это и есть настоящее ясно-видение? Наконец, и сам Лев отмечал, комментируя свои описа-

ния будущего: «Я, правда, не собираюсь быть пророком, я мог ошибиться во всех этих моих предположениях и выводах, но все эти мысли возникли у меня в связи с международной обстановкой, а связать их и дополнить мне помогли логические рассуждения и догадки». Интересно, про темпы развития космических технологий Лев тоже «догадался»?

Рассказанная здесь поразительная история, наверное, сейчас не выглядит чудесной. Публика безоговорочно верит гороскопам и гадалкам, но, даже привыкнув к разного рода предсказаниям, мы не можем не задумываться: как и почему в тех или иных случаях удается приоткрыть завесу грядущего? Ведь на самом деле есть только настоящее, а будущего как такового абсолютно нет! Однако если пророчества — не трюки и совпадения, то, может быть, такая абсолютность не столь уж абсолютна?

В 1992 году московский философ Виталий Ковалев — молодой продолжатель дела Алексея Федоровича Лосева — подарил мне свою книгу «Философия постистории». Там описывалась некая «парадигма времени», согласно которой время «течет» не по прямой, а закручивается по логарифмической спирали. Не скажу, что рассуждения московского любомудра показались мне доказательными, но заинтересовали. А позднее, через несколько лет, перечитывая книгу, я наткнулся на рассуждение о том, что поскольку спираль загибается, то в точках ее пересечения с осями временных координат происходят значительные события, одно из которых, если судить по чертежу, будет 3 сентября 1993 года. И тут я вдруг осознал, что расстрел Белого дома случился 4 октября. Совпадение? Уж во всяком случае, не математичный расчет — ведь оси координат можно было чертить по-другому, а градуировка спирали производилась Ковалевым «на глазок».

Через века пронесла свои тайны и астрология, правда, есть мнение, что настоящие астрологи-провидцы не по звездам будущее угадывали, а с помощью хитроумных расчетов просто катализировали свой природный дар пророков — отсюда и сбывшиеся предсказания. Часто вспоминают и как бы пророчество о гибели «Титаника»: задолго до катастрофы был издан роман «Тщетность», сочиненный малоизвестным писателем Морганом Робертсоном. В книге живописалось гибельное столкновение супер-лайнера «Титан» с айсбергом темной весенней ночью, причем совпадали даже параметры кораблей, реального и

воображаемого, — водоизмещение, длина, число труб и т.п. Однако этот миф о пророчестве опровергается детективным методом: можно предположить, что некто, ознакомившись с романом, решил воплотить фантазию в жизнь — все было подстроено ради получения нехилой страховки, а может быть даже, по политическим мотивам, предвещающим подготовку к Мировой войне. Тайна сия остается нераскрытой.

Так или иначе, но искусственное осуществление предсказаний, когда «чудеса делаются своими собственными руками», как в сказке Александра Грина «Алые паруса», — этот вариант самосбывающихся пророчеств мало исследован. А ведь не исключено, что и Наполеон появился не случайно — в Откровении Иоанна действует нехороший ангел Аполлион¹ — подходящая роль для сценарной постановки.

Но что это? Куда меня влечет? Тут же конспирология с ее поисками всемирных заговоров — область, бр-р!!! паранаучная. Мы ведь рассуждали о более солидных делах — о времени и ясновидении. И само слово какое красивое — ЯСНОСТЬ!

Впрочем, проявления ясновидения, как известно, суть не только предсказание будущего, но и угадывание реальности, которая недоступна прямому восприятию. В случае с Дневником Левы Федотова такой вариант тоже возможен. То есть гениальный мальчуган «ясновидел» именно агрессивный характер и масштабы военной подготовки, а остальное действительно логически додумывал. С его-то патриотизмом писать о штурме Берлина — это не пророчество. Но, с другой стороны, не было же у него доступа к информации, которой владел, скажем, Рихард Зорге. Значит, в самом деле можно каким-то чудесным образом в общей мешанине, в зарослях «информационного поля» прозреть истинное положение дел. Но как приходит такое прозрение? В книге Юрия Росциуса «О прозрениях, пророчествах, предчувствиях, гаданиях» (а Юрий Владимирович был очень добросовестным исследователем разных ясновидческих паранормальностей), из которой я взял фрагменты Дневника московского школьника, указывалось на особое состояние, в котором находился мальчик, когда писал. Действительно, попробуйте-ка за одну ночь заполнить мелким почерком 100 стра-

¹ «Царем над собою она имела ангела бездны; имя ему по-еврейски Аваддон, а по-гречески Аполлион (губитель)» (Апок. 9, 11) — это не дата 11 сентября, просто указание: Апокалипсис, глава 9, стих 11.

ниц, как это иногда делал он! Оказывается, Лева сам поражался той настоящей силе, которая заставляла его прозревать будущее. Был Лева Федотов мальчиком книжным, болезненным, чем-то отличным от других...

В книге по нейропсихологии я как-то вычитал, что при определенных заболеваниях люди перестают распознавать сложные образы, то есть видят, к примеру, на картине фигуры людей, а что за ситуация воспроизведена художником — не улавливают. Если есть отклонения в отрицательную сторону, легко представить и позитивную аномалию. Ведь, может быть, при определенном складе психики у некоторых людей обнаруживается свойство прозревать-видеть такие тонкие связи событий и фактов, которые большинству недоступны, неясны. И может быть, сейчас, когда вы читаете эти строки, какой-нибудь российский школьник записывает в своем дневнике: «Анализ международного положения позволил мне сделать следующие выводы...»



НА АРЕНЕ ЗОДИАКА

Держу пари, что при ознакомлении с материалами предыдущей главки читатель вспомнил о французском астрологе Нострадамусе с его предсказанием о пришествии Гистера — Гитлера, как полагают некоторые современные интерпретаторы. Впрочем, Hitler в точной транскрипции должен читаться по-русски как Хитлер (так и читают болгары), а значит, связь его со странным Гистером совсем уж натянутой получается. К тому же, оказывается, Гистер — созвучно тогдашнему названию реки Дунай (как отмечают историки) — так что с нострадамскими пророчествами полная путаница. Одно очевидно: использовать их как информацию о будущем не представляется возможным. Слишком все в них неопределенно, а «постфактум» можно все, что угодно, увидеть¹. Мне лично мифология вокруг стихов Нострадама кажется наигранной еще и потому, что слишком уж долгосрочными эти предсказания являются и во временной сетке нелокализуемыми. Даже чисто статистически — слов сказано множество, а удачных совпадений безусловных нет. Скорее всего в данном

¹ Я в начале книги опубликовал стихотворный зачин — метафорический рецитатив, так там «за оградой октавы опять на полях киноварь» — это же явное пророчество об агрессии НАТО против Югославии!

случае мы имеем дело с типичным контактерством — сны он там видел или голоса слышал — личное его дело, но толку оказалось мало.

Гораздо значительнее выглядят предсказатели, когда в деле участвует разум. Вот, к примеру, фронтовая работа капитан-лейтенанта американских ВМС Джозефа Рошфора — руководителя центра дешифровки Хайпо на Тихом океане во время Второй мировой. В документальном фильме ВВС о нем сказано: «Человек с фотографической памятью на имена, сигналы и даты. Гений Рошфора позволял ему складывать четкую картину из лабиринта внешне несоединимых фактов».

Благодаря расшифровке японского шифра американцы могли анализировать до 60% секретных переговоров своих врагов, и в этом массиве удалось выловить сведения о готовящейся операции. Рошфор предсказал, что цель будущего нападения — атолл Мидуэй, аванпост военных баз на Гавайях. Прогнозу американские адмиралы не склонны были верить, но Рошфор доказал свою правоту с помощью изящной хитрости — проследив, как самураи отреагировали на «дезу», отправленную гарнизоном Мидуэя (по шифрованным каналам японского флота сразу же пошли комментарии).

И вот к моменту, когда 4 авианосца японцев подошли к атоллу, там уже находились в засаде 3 авианосца США. Дальнейшее было делом техники. Неожиданный налет американской авиации уничтожил три японских плавучих аэродрома, со всеми заправленными самолетами и заготовленными боеприпасами. Четвертый авианосец еще смог потопить одного американского соперника, но вскоре и сам был подбит. Это было ключевое океанское сражение, где сошлись в одном бою 7 авианосцев. Но комментатор в фильме подводит еще один итог: «Это был случай впечатляющего успеха разведки в условиях войны на море».

Кстати, о вере в прогнозы. Ходячая фабула литературы и всемирной истории. Хрестоматийный сюжет из гомеровской «Илиады», где троянцы не хотели верить пророчице Кассандре, предупреждавшей их о близкой гибели Трои. Или из той же Второй мировой: Сталин, не поверивший сообщениям разведки о готовящемся нападении Гитлера, и американское командование, которое тоже не верило дешифрованным сообщениям о приближении японского флота к Пёрл-Харбору. Но есть у по-

добных сюжетов иной аспект, о котором практически никто не пишет. Я бы назвал его «ПАРАДОКС МАГИЧЕСКОЙ САМОПРИЧИННОСТИ».

Это в самом деле логический парадокс. Сталкиваются два варианта: либо ясновидец предсказывает событие, которому СУЖДЕНО сбыться (вроде предсказания затмения), либо пророк сам своим предсказанием ВЫЗЫВАЕТ к жизни вариант реальности, где предсказанное им событие происходит. Как на самом деле? Астролог анализирует положение звезд, складывающееся на небе помимо нашей воли, или же он лишь предсказание изрекает, которое потом само собой будет реализовано — из-за появления факта «сказания». Даже если предположить, что оба варианта имеют место быть, мы не снимем парадоксальность, поскольку не даны параметры, по которым можно отличить одно от другого. Вот самый простейший случай: если ты, подбрасывая монетку, отгадал 10 раз из 10 — ты предсказывал будущее или сам своей волей и желанием вызвал серию угадываний?

И не надо быть слишком искушенным в теоретической физике, чтобы увидеть здесь полную аналогию с дилеммой классической-неклассической науки: наблюдатель влияет на результаты наблюдений или же его можно всегда «вынести за скобки» и рассчитать с максимально возможной точностью ход процесса, который всегда объективен — от субъекта независим? Как разрешить дилемму — сказать трудно. Мы пока ограничимся только констатацией названных парадоксов (хотя и наша констатация на теоретическую ситуацию может сильно повлиять).

ИДЕЯ: Сделал оговорку о влиянии словесного заявления на теоретическую ситуацию и сразу вспомнил о проблематике технического анализа. Для тех, кто не знает, поясню: теханализ — это методология игры на фондовой и валютной биржах, связанная с анализом хода графиков (трендов), которые отражают динамику цен на акции или курсов валют. Фишка в том, что здесь не законы рынка анализируются, а как бы внешний вид графиков — в прямом смысле их рисунок. Считается, что определенные изгибы свидетельствуют о последующих колебаниях курса. Сходство теханализа с астрологией и ориентировкой на знаки часто аналитиками отмечается, а успешность применения объясняется накопленным опытом и интуицией трейдеров. Но в контексте наших рассуждений гораздо интереснее поставить такой вопрос: а может ли практика теханали-

за сама влиять на ситуацию с трендами? Если все ориентируются на некий знак, то и будет сама собой складываться ситуация, которую этот знак якобы выражает. Известно же, как определенный день, названный «неблагоприятным» в прессе, становится таким, поскольку информация о его неблагоприятности служит стрессовым фактором для больных. А тогда в биржевой игре сам теханализ — со всеми его «треугольниками», «головами», «факелами» и прочими фигурами — оказывается средством для управления рынком. Тот, кто знает массовые реакции трейдеров на ту или иную ситуацию, будет явно в выигрыше. Если же такие реакции можно искусственно программировать, то это уже похоже на массовые манипуляции с помощью идеологических внушений.

Из всех сомнительных истин, которыми нас снабжает эзотерика, пожалуй, наиболее достоверно соответствие зодиакального знака характеру человека, родившегося «под ним». По крайней мере, многие люди, не верящие ни в какие гороскопы, склонны уточнять у нового знакомого «его знак». А некоторые кадровые агентства и директора фирм, чуждые мистике, тем не менее придают этому астрологическому параметру большое значение. В чем же тут дело? Неужели созвездия в самом деле влияют на людей?

Мысль о том, что между звездами на небе и людьми на земле есть какая-то связь, сама как бы напрашивается. Представим себе доисторического пастуха, который, лежа на козьей шкуре у чуть тлеющего костра, смотрел в темноту небесную на далекие огоньки... Смотрел и сочинял: нас много — их много, вот «звездочка упала» — умер кто-то, а родился человек — где-то загорелась новая, но попробуй — уследи... Однако поэтические сопоставления романтиков — стихотворный метафоризм и на истинность не претендуют. Иное дело — крикливые претензии господ астрологов. Эти мудрецы сумели из художественной метафоры извлечь звон монет.

Уточним: то, что сейчас именуют астрологией, от древнего свода истин сильно отличается. Выдающийся французский мыслитель XX века Рене Генон, признанный знаток древнейших традиционных знаний, всячески подчеркивал сие обстоятельство, отмечал, что даже само название «астрология» было некогда совсем не связано с умением составлять гороскопы. Истинные астрологи изучали Небосвод, Звездный космос, старались понять смысл этого мира, сотворенного Богом. А те, кто

занимался угадыванием судеб, часто даже лунного затмения предсказать не могли.

Римский философ Цицерон (в старом фильме «Клеопатра» он изображен ехидным скептиком, впрочем, таковым и являлся) написал два трактата «О дивинации» — сиречь о предсказаниях и предсказателях. Тех, кто для своих пророчеств брал в союзники звезды, в римские времена именовали халдеями. О таких Цицерон высказывался прямо: «Какое же это невероятное безумие (потому что не всякую ошибку следует называть глупостью)!» Он писал: «Ведь у близнецов наружность сходная, а жизнь и судьба по большей части неодинаковы. А неужели все погибшие в битве при Каннах родились под одной и той же звездой?.. Сколько раз, я помню, халдеи предсказывали будущее Помпею, Крассу, самому Цезарю — этим великим людям предстояло умереть обязательно в постели, обязательно в глубокой старости, обязательно дома, в сиянии славы. Поистине, я очень удивляюсь, что есть люди, которые и сейчас еще верят тем, чьи предсказания никогда не сбывались и не сбываются». В самом деле, уж Цезаря-то могли бы предостеречь от коварства предателя Брута!

Однако позор халдеев так и не остудил пыл пророчествующих «звездологов», а ссылки на древнюю вавилонскую мудрость продолжали производить гипнотическое впечатление на дилетантов. Вот и сейчас: сколько печаталось разоблачений о мошеннических проделках известного современного шамана-шоумена (того, чья фамилия от слова «глобус») — и дореволюционные книги он перепечатывал как собственные, и свою «авестийскую астрологию» списал с западноевропейской, и иранскую родословную себе выдумал... А публика ему по-прежнему внимает.

Однако в книге Цицерона есть оговорка: «Даже стоик Диоген пошел на уступки халдеям, допустив, что они кое-что могут предсказать, например — какой будет характер у ребенка и к чему у него будет больше способностей». Римский мыслитель недоумевает, но, судя по всему, у философа Диогена были основания для такого допущения. Значит, если не на судьбу, то на естественные особенности человека звезды как-то могут влиять. Но как?

Часто от защитников астрологии приходится слышать рассказы о Луне — и приливы-отливы она устраивает, и «лунатики» в

полнолуние ходят, и пейхи возбуждаются... Но одно дело — спутник Земли с ее гравитационным полем, призрачно беспокойный свет ночного светила, а совсем другое — гороскопические «оппозиции», «соединения», «асценденты» и прочие «аспекты». Физические факторы — это не «градусе зодиакального знака, восходящего над восточным горизонтом в момент рождения». Пожалуй, уместно вспомнить о гипотезе Иоганна Кеплера, чьи законы небесной механики изложены в школьных учебниках. Этот великий астроном XVI века, открывший эллиптические орбиты планет, был большим знатоком астрологии и предположил, что расположения звезд, планет, Луны в определенных фигурах образуют гармонические или негармонические сочетания, а эти световые узоры воспринимаются нами бессознательно — подобно гармоническим созвучиям. Соответственно, действуют на людей как «неслышимая музыка небесных сфер».

Легко заметить, что у Кеплера речь идет пусть не о прямом физическом воздействии звезд, но все-таки присутствует какая-то объективная связь — некая свето-музыка. Но именно это не понравилось тогдашним адептам магии, Кеплера жестко подверг критике алхимик-герметист Флудд, магистр ордена розенкрейцеров.

Столкновение между Кеплером и Флуддом описал в своей статье один из создателей современной квантовой механики Вольфганг Паули. Отсылаю интересующихся к его книге «Физические очерки». Отмечу только, что Паули счел необходимым привлечь к рассмотрению данные психологии, точнее, теорию выдающегося швейцарского психолога Карла Юнга, с которым был дружен. А Юнг особое внимание уделял исследованию различных способов гаданий, в частности — астрологии. В его книге «Синхронистичность» рассказывается о примечательном эксперименте: анализировались гороскопы нескольких сотен брачных пар. Поскольку вступление в брак — важное событие, то было интересно проследить: есть ли в гороскопах мужей и жен указания на него. Оказалось, что связь такая по гороскопам не прослеживается.

Правда, Юнг обнаружил другое: когда разложили гороскопы мужчин и женщин в две разные стопки, а потом случайным образом составляли пары, то — в нарушение законов вероятности — пары образовывались так, что прослеживались соответ-

ствия астрологических знаков. Однако — по Юнгу — эти совпадения подтверждают не способность астрологии к конкретным предсказаниям (их-то как раз и нет), а явление смысловой синхронистичности, существование которой он старался показать на многих примерах.

Юнговская синхронистичность — штука сама по себе тоже интересная и загадочная. Удивительные смысловые совпадения, наверное, каждый встречал в своей жизни (я, скажем, очень часто замечаю: прочитываю или пишу какое-нибудь слово, а в этот момент его произносят по радио или ТВ), однако понять суть явления смысловых совпадений пока никому не удалось. Физик Паули был склонен признать его существование, связывал со статистическими законами квантовой механики.

Что касается астрологии, то случаи удачных предсказаний событий — это, конечно, просто случаи. Те же астрологи, которые прославились своими прогнозами, судя по всему, обладали пророческим даром. Я не скептик и готов допустить непознанные возможности души вкупе с многомерностью времени, но верить в гороскопы — выше моих сил.

Однако как же быть с «допущением Диогена»? Пусть не будущее человека, но хоть его характер можно все-таки предсказать «по звездным картам»?

Характер и склонности у людей разные, в зодиакальной астрологии выделено 12 типов личности, названных по именам созвездий. Все мы читали популярные астрологические брошюры и «свой знак», как правило, знаем. И наверное, очень многие пришли к выводу, что — как ни странно! — соответствие зачастую имеется. Более того, одна солидная английская страховая компания, изучая статистику дорожно-транспортных происшествий, установила, что чаще других участниками ДТП становятся Овны, которые упрямо игнорируют дорожные правила и «жмут на газ», не дожидаясь переключения красного сигнала светофора. Все это, как ни крути, — объективные факты. Другое дело, что объяснить их ученые не берутся — слишком щекотливая тема, можно лишиться научной репутации.

Уместно напомнить судьбу выдающегося биофизика Александра Чижевского — одного из основателей космической биологии. Он доказал, что физические факторы космоса и ритмы активности Солнца влияют на процессы в живой природе на всех уровнях организации — на отдельные организмы и на целые со-

общества-популяции. Он обнаружил связь между циклами активности Солнца и миграциями животных, возникновением эпидемий, учащением катастроф и т.п. В энциклопедии о его исследованиях сказано: «Поскольку нервно-психическая система человека чутко реагирует на изменения солнечной активности, последние отражаются на психической возбудимости человеческих коллективов, повышая или понижая их реактивность». Отсюда — вероятность конфликтов, войн, революций и пр. За свои, казалось бы, вполне материалистические открытия Чижевскому пришлось поплатиться. Конечно, виноваты и догматики-марксисты, и НКВД, но ведь даже в условиях творческой свободы давление официальной науки принимает порой очень жесткие формы. Напомню только историю великого математика Гаусса, который боялся обнародовать неэвклидову геометрию, опасаясь, как он писал, «криков беотийцев». Понадобилась смелость нашего Лобачевского и молодая напористость венгра Бойяи, чтобы пробить стену официоза.

Сейчас общепризнанно: естественные факторы среды (пусть даже и космические) очень сильно влияют на развитие живых организмов. В свое время в Красноярском институте биофизики я принимал участие в разработке одной проблемы: мы выясняли, какое воздействие оказывают физические факторы на формирование годичных колец деревьев. Оказалось, что колебания температуры воздуха и количество осадков напрямую влияют на то, как поклеточно нарастает древесина в течение весенне-летнего периода роста сосны. (Крупномасштабная зависимость давно уже была зафиксирована в дендрохронологии: случилась засуха — вот вам тонкое колечко.) Оказалось, что все вышеперечисленные воздействия отражаются на величине отдельных клеток годичного периода, хотя зависимость становится заметна лишь при накоплении статистики. Связь между физическими факторами среды и ростом организма прослеживалась, хотя не так убедительно, даже для рыб — известно, что «годовые кольца» есть и на их чешуе.

А теперь давайте задумаемся. В материнском чреве формируется плод, — скажется ли на его развитии то, чем питается женщина — свежими овощами-фруктами или кашами и компотами, гуляет ли она по лесу, загорает или сидит дома, боясь выйти в холодную погоду? Причем плод растет, в отличие от годичного слоя дерева, в течение 9 месяцев — за это время у него фор-

мируется нервная системы, головной мозг, спинной мозг, да и вся структура сложнейшего организма. И все это время происходят сезонные изменения климата и питания. Совершенно очевидно, что у детей, рожденных весной, будет много общего, и, наоборот, они будут отличаться от тех, которые формировались в других условиях и родились в другое время.

И вот перед нами, скажем, Овны — энергичные, упорные, но не всегда организованные, увлекающиеся. Я сам Овен, своему знаку соответствую и «товарищей по несчастью» узнаю с первого взгляда. Можно утверждать, что если определенный фенотип конкретного человека задан генетически, то его нервная конституция, пороги возбуждения-торможения, свойства сердечно-сосудистой системы и многое-многое другое закладывается в период внутриутробного развития под влиянием внешних физических факторов. В конечном счете все эти особенности воплощаются в характере человека, в его темпераменте, волевых качествах, в некоторых чертах его личности, проявляются в склонностях и предпочтениях. Я полагаю, что опыт поколений и народная мудрость за тысячи лет истории человечества классифицировали все эти типические качества и связали их с определенными календарными периодами, обозначенными знаками Зодиака. Обратите внимание, зодиакальная связь принята именно в странах европейской цепи цивилизаций, где ритмы климатических изменений и системы питания более-менее одинаковы.

Конечно, установить, что конкретно и как влияет на формирование тех или иных особенностей развивающегося организма в период закладки его основных жизненных систем — задача чрезвычайно сложная. И зависимость будет проявляться лишь статистически — далеко не все родившиеся под определенным знаком будут ему точно соответствовать. Понятно, что свой отпечаток накладывают и материальная обеспеченность, и конкретное место проживания матери ребенка. Тем не менее существование отмеченной зависимости достаточно очевидно и может использоваться будущими родителями для планирования характера дитя, а также учитываться руководителями при подборе кандидатур для определенной работы.

Так что связь между временем рождения и особенностями личности человека действительно существует, она объективна, реальна, однако совсем не «влияние звезд» тому причиной.

А теперь оцените версию: утверждают, что бабка Ванга была обычной деревенской убогой, пока болгарские спецслужбы не придумали спецоперацию. Предсказательнице создали мировую славу для того, чтобы от ее лица распространять суждения, идеи и оценки, выгодные «с политической точки зрения»...

Спириты, будучи в астрале,
Его немного того...



АНГЛИЙСКИЕ ТАЙНЫ

Существует ли «черное секретное досье», сфабрикованное английской разведкой? Виновна ли Великобритания в том, что Гитлер напал на Россию? Эти странные вопросы неизбежно возникают в результате обдумывания книг Владимира Резуна (псевдоним — Виктор Суворов). Бывший военный разведчик ушел в 1978 году за рубеж, обосновался в Лондоне, а сейчас издает книги («Ледокол», «День М» и др.), в которых утверждает, что нападение на СССР было превентивным ударом немцев, поскольку Сталин готовился начать войну.

Мне думается, что названные книги, написанные офицером советской военной разведки, перешедшим на сторону англичан, являют собой поразительное разоблачение: фактически британская сторона открыто признается в том, что существует конкретная, детально разработанная «деза», которая могла вынудить Гитлера напасть на Россию. Остается только предположить, что данная ложная версия была реально оформлена в виде фальшивых документов некоего «черного секретного досье» и легла на стол Гитлера в трагическом 1941 году. Можем ли мы сделать такое предположение и подтвердить гипотезу вескими аргументами? Думаю, что да.

Во-первых, совершенно очевидно, что спецслужбы, дипломатический корпус и руководство Великобритании во главе с Уинстоном Черчилем делали в том далеком 1941 году все возможное для направления агрессии Германии на Восток. Желание отвести удар от своей страны естественно и понятно. И понятно, что в рамках этой стратегии немцам подкидывались «дезы», причем версия о коварном Сталине, готовящемся нанести удар в спину фюреру, — это логически единственная вер-

сия, которая могла бы побудить Гитлера направить свои войска на СССР.

Во-вторых, непонятно, почему до сих пор англичане держат засекреченными материалы, связанные с перелетом Рудольфа Гесса через Ла-Манш в мае 1941 года? С какой миссией ближайший соратник Гитлера высадился на землю туманного Альбиона? Ныне сын Гесса утверждает, что его отец говорил Гитлеру о готовящемся нападении Сталина, полетел предлагать Британии мир и неза заслуженно получил пожизненный приговор на Нюрнбергском процессе. Сын заявляет, что в тюрьме Шпандау в возрасте 93 лет Гесс был умерщвлен английскими спецслужбами 17 августа 1987 года, что престарелый гитлеровский офицер сам не мог повеситься по физическим и моральным причинам и что есть документы медицинской экспертизы, подтверждающие насильственное удушение (см. интервью газете «Известия», 17 июня 2000 г. <http://vif2ne.ru/nvk/forum/archive/1/1352>). Спрашивается: что такого опасного мог рассказать бывший партагеноссе фюрера после возможного освобождения, о котором зашла речь в конце 80-х? И почему продлили до 2017 года секретность, связанную с его делом? Чего стыдятся английские спецслужбы?

Можно добавить сюда и косвенные улики. Например, многозначительный факт переписки герцога Виндзорского с Адольфом Гитлером. Или свидетельства Кима Филби (сотрудника английской разведки, работавшего на КГБ) о странных разговорах, которые велись в коридорах английских спецслужб в 40-м году — о грядущем разделе СССР. Да и сам факт перехода Филби и еще нескольких английских разведчиков на сторону коммунистического СССР можно истолковать как искреннее желание компенсировать русским ущерб, нанесенный британской провокацией (активная работа на КГБ у них началась именно в годы войны, а главное — им почему-то *поверили*).

Подбор косвенных улик можно продолжать, возможно, где-то имеется и реальный текст «черного секретного досье», которым дезинформировали спецслужбы Великобритании своих немецких коллег. Кстати, в 1939 году в западной прессе появились сведения о заседании Политбюро 19 августа 1939 года и о речи Сталина с изложением плана нападения на Германию. Понятно, что договор о ненападении между СССР и Германией не устраивал Запад. (Там фашисты рассматривались в ка-

честве нового издания османских турок, которые когда-то разрушили православную Византийскую империю, нечаянное возрождение которой Запад увидел теперь в лице кремлевского горца.) Удивительно, что перебежчик Владимир Резун утверждает, дескать, эти пропагандистские публикации отражали реальность. Он пишет: «В 1917 году, когда Ленин запланировал немедленный захват власти, его соратники испугались и напечатали о планах переворота в газете в надежде сорвать эти планы. Вот, может, и те, кто был на заседании Политбюро в 1939 году, услышав о планах Сталина начать войну и завоевать весь мир, тоже решили, что это уж слишком круто — можно и голову сломать. Выступить открыто они не решились — за плечами были уже 37—38-й годы. Вот они и передали материал для опубликования на Запад». Тут, как говорится, «ноу комменте!», — какой-то дилетантский театр со сценками из дешевого детектива. Вообще, книги Резуна-Суворова интересны как пример пропагандистской беллетристики. И если вы не хотите оказаться в роли лоха, копайтесь в Интернете — смотрите материалы, где независимые эксперты уличают псевдоисторика во лжи и тенденциозности. Среди улик показательна одна, с учетом которой можно доказать, что Резун пользовался именно теми фальшивыми «дезами», которые составлялись в начале 40-х годов английскими разведчиками.

В материалах «Броне-сайта» (он посвящен истории танков — <http://blefru.p narod.ru/tank/noter/nisled.htm>) среди прочего разбирается утверждение Резуна о том, что советские танки БТ-7 предназначались для агрессии против европейских государств, поскольку имели съемные гусеницы и могли передвигаться на колесном ходу. Дескать, в России плохие дороги и там эта особенность танка БТ-7 не давала преимуществ, зато при танковом ударе на Европу можно было сбросить гусеницы и двигаться колесным марш-броском по асфальту автострад. Примечательно такое заявление Резуна: «Советские дивизии и корпуса, вооруженные танками БТ, не имели в своем составе автомобилей, предназначенных для сбора и перевозки сброшенных гусеничных лент: танки БТ после сброса гусениц должны были завершить войну на колесах, уйдя по отличным дорогам в глубокий тыл противника». Автор «Броне-сайта» комментирует: «Это очередной бред больного воображения. До Резуна еще ни один человек не додумался, что для сброшенных гусениц нуж-

ны грузовые автомобили. Потому что гусеницы на БТ не сбрасывались, они возились с собой!» И действительно, легко представить, какой получится марш-бросок, если на шоссе будут подбиты головные танки колонны и возникнет «пробка».

Откуда же взялась эта выдумка о сброшенных гусеницах и автомобилях для их подбирания? Дело в том, что реальные технические детали стали известны только СЕЙЧАС, — вся информация о танке БТ-7 опубликована в популярных изданиях. (Помните, я сам мастерил деревянную модель БТ-7 по чертежам журнала «Техника — молодежи», гусеницы делал из изоленды и, снимая их, аккуратно размещал на соответствующем месте корпуса.) А теперь подумайте сами: только при отсутствии точной информации можно фантазировать о спецмашинах для сбора гусениц — и только в 40-х годах, когда сведения о БТ-7 были засекречены. Если же сейчас Резун пишет такую чушь, то это не бред, а просто некритическое воспроизведение устаревшей информации 30—40-х годов — тогда британским аналитикам приходилось додумывать конструктивные особенности секретных танков, заполняя информационные лакуны. (Тем более что в действиях танковых армий в пустынях Африки, где немцы уже воевали с англичанами, действительно активно применялись грузовики сопровождения.)

И подобных косвенных улик много: так, например, показательное желание Резуна вопреки фактам приписать заслугу открытия наклонной брони не русским конструкторам, а западным, мол, все придумал «американский танковый гений — Дж. У. Кристи». Таково типичное проявление западноевропейского снобизма и чванства — обида ума, скованного «прямоугольной матрицей» мышления. Я говорил об этом в беседе с корреспондентом «Парламентской газеты» (см. статью «Почему немцы не изобрели танк Т-34?», «Парламентская газета», № 183 от 3 октября 2003 г. <http://www.pnp.ru/archive/p13123037.html>).

В заключение хочу подчеркнуть: речь идет не о том прав или неправ Владимир Резун, — его писания не выдерживают научной критики. Ни один серьезный историк в здравом уме и твердой памяти не примет концепцию, основанную на столь тенденциозном подборе фактов, когда все противоречащее излюбленной версии грубо игнорируется. Ведь нет ни одного реального документа, подтверждающего решение Сталина напасть на доблестные армии вермахта! И на кого, собственно, намеревался

напасть Сталин? На Германию через польскую границу? На Румынию и Болгарию, где были дислоцированы немецкие войска? На Финляндию, от которой поучительный отпор Красная армия уже получила? Обсуждать псевдоисторию Резуна — все равно что спорить о неопознанных объектах.

Цель моей статьи другая, строго конкретная. Считаю, что в книгах Резуна-Суворова более-менее полностью воспроизведено содержание «черного секретного досье» английской разведки — та фальшивая версия, которой поверил Гитлер, напавший на СССР столь скоропалительно и вероломно. В книгах наглядно представлена вся структура аргументов, с помощью которых англичане смогли сформировать у Гитлера впечатление о готовящемся нападении Сталина.

В принципе в такого рода действиях британских провокаторов нет ничего аморального — Черчилль и его команда защищали свою родину, а Россию эти милорды традиционно ненавидят — нас любить они не обязаны. Аморальным я считаю другое: даже спустя десятилетия после окончания войны англичанам не хватает смелости признать свои неджентльменские действия. Более того — продолжается дезинформация общественного мнения, молодым поколениям русских и англичан подкидываются фальшивые выдумки.

Если коммунистический строй сравнивали когда-то с империей зла, то на сегодняшний момент англосаксонская цивилизация все больше напоминает некую Империю Большой Лжи, где разрешается врать для оправдания своих неблагоприятных действий. Остается надеяться, что все тайные документы, связанные с историей Второй мировой войны, будут рассекречены и люди рано или поздно узнают правду.

* * *

Здесь приведен текст моей статьи «АНГЛИЙСКИЕ ТАЙНЫ. КАК ЧЕРЧИЛЬ ОБХИТРИЛ ГИТЛЕРА И ПОДСТАВИЛ СТАЛИНА», опубликованной в газете «Вечерний Красноярск» и на ряде сайтов — например: «Федеральный экспертный канал» <http://www.cmnews.ru/news.asp?t=1&nid=2455&nd=5&npr=5&ny=2005> — я даже получил за нее звание лауреата в номинации «Против течения» на одном журналистском конкурсе.



На одном из сайтов мою статью проиллюстрировали забавным коллажем: как будто Черчилль общается с Гитлером.

Что касается англосаксонской лжи, то ведь всем известна сия печальная черта обитателей туманного Альбиона. Читали мы и Конан Дойла, и Агату Кристи — не случайно же именно там сформировался жанр детектива, где момент катарсиса — это разоблачение чьей-то лжи. А большую ЛОЖЬ во всей ее метафизической кровавой красе изобразил со знанием дела Оруэлл — апофеоз диалектической софистики: «Война — это мир». Вы, наверное, сталкивались и с другой, псевдоэтической, софистикой — вроде логического фокуса: дескать, добро и зло относительны? Типа — что для одного зло, другому добро, и наоборот. Тут мало того что подтверждающие примеры обычно какие-то надуманные и экзотические (вроде добродетельных людоедов), так ведь на самом деле здесь в чистом виде шулерский фокус! Если у разных народов приняты разные меры длины (футы, метры, версты и пр.), а на самолете быстрее долетишь, чем на поезде доедешь, так это же не значит, что пространственных расстояний объективно не существует! Точно так же и с этической «относительностью». В принципе в этой философии нет ничего мудреного — это же детский грех, когда свою вину приписывают другому. Я недавно несколько ночей подряд просматривал фильмы ВВС про Вторую мировую войну. Оказывается, разбомбили немецкий Дрезден (вместе с его мирным населением — десятки тысяч убитых) по приказу Черчилля потому, что сэр Уинстон решил

«подать знак поддержки» Сталину. Получается, тут Сталин виноват! Разве это не пример софистики?¹

Если кто-то подумает, что я легковесен и в оценках тенденциозен, то могу указать на весомое материальное подтверждение — бронзовый монумент. Возведен к юбилею памятник лидерам стран, победивших фашизм: сидят Черчилль и Рузвельт, а между ними — пустой стул. Это такая у скульптора авторская концепция, чтобы не прославить ненароком диктатора Сталина. Но я думаю — это не концепция, а вранье.

Западные причуды порой просто забавны: то американцы нас принимаются учить толерантности (а у самих национальные конфликты стали классическим сюжетом литературы и элементом молодежной романтики — вроде «Вестсайдской истории»), то европейцы начинают заводить песни об исконном варварстве русских, а у самих публичные казни в юриспруденции практиковались вплоть до начала XX века. Русские путешественники того времени возмущались этими ужасными зрелищами (см., например, у Тургенева).

Насчет варварства русских в фильмах ВВС, с одной стороны, проведено объективное сопоставление с немецкой армией — показано, кто на самом деле вел себя дико. Но, с другой стороны, надо было и на русских как-то «наехать»: диктор вдруг говорит, что Красная армия усвоила худшие повадки вермахта. Приводится пример, когда 900 жителей какого-то немецкого городка бросились в реку и утопились — от ужаса перед русской жестокостью. У английских сценаристов даже мысли не появилось, что пример-то сам себя опровергает — ужасность поведения русских в том состоит, что его ТАКИМ УЖАСНЫМ ВОСПРИНИМАЛИ (под влиянием пропаганды Геббельса, о которой тут же сказано). Иными словами, бедные немецкие граждане свихнулись, а виноваты во всем — русские. Впрочем, для разъяснения причины «сдвига» в фильме приведен и рассказ

¹ Иногда бомбежная риторика вообще за гранью. В мирное время мирный европейский город Белград войска НАТО бомбили для того, чтобы «подать знак» югославскому населению о необходимости смещения Милошевича! Или это Милошевичу сигнализировали, чтобы сам ушел, а то, мол, и дальше будем бомбить твоих соотечественников? Я что-то подзабыл тогдашние западные нотации... Вообще, в логике террористического шантажа заложены оба варианта: обычно угрозой убить мирных заложников шантажируют власть, вынуждая ее выполнить требования убийц (заложников ликвидируют поочередно, нагнетая ужас — Ноттог), при этом самих заложников принуждают просить за себя, предлагают мобилизовать родных на соответствующие действия.

местной женщины, которая говорит о своей матери, изнасилованной солдатами. Причем мама ее жива осталась и в речку не кинулась. В общем, страх и ужас + смех и грех.

Стоит здесь привести фрагмент из мемуаров американского генерала Брэдли, который описывал, как войска США продвигались в 1945 году в глубь Германии и все немцы им безоговорочно сдавались:

«Только в городе Ашаффенбурге, в 32 километрах от Франкфурта вверх по Майну, на население подействовали отчаянные заклинания Геббельса, и оно взялось за оружие. Население этого города решилось выступить против союзников не потому, что оно хранило преданность нацистскому режиму. Жители Ашаффенбурга поверили словам местного нацистского руководителя. «Вы должны сражаться за свою жизнь, — говорил он им, — ибо капитуляция означает порабощение, ибо третьего пути не дано». Женщины и дети с крыши забрасывали американских солдат ручными гранатами. Из пяти расположенных поблизости госпиталей раненые немецкие солдаты, хромя, на костылях, тянулись в Ашаффенбург, чтобы принять участие в бою. Не желая нести потери, неизбежные в уличных боях, наши войска отошли и вызвали бомбардировочную авиацию. Когда грохот разрывов смолк и камни рушащихся стен засыпали неподвижные тела защитников города, нацистский командующий обороной города майор фон Ламберт робко вылез из убежища, держа в руке белый флаг» (О. Брэдли, «Записки солдата», М.: Изд-во иностранной литературы, 1957, с. 569).

В мемуарах Брэдли, кстати, очень много тенденциозности по отношению к русским, но хорошо описано открытие второго фронта — высадка в Нормандии. В частности, показано, как помог успеху десанта «генерал Погода».

Если вы думаете, что я на англосаксов за их школьные ябеды и вранье в обиде, то клянусь: совсем наоборот — искренне жалею. Хотя, признаюсь, было время — обижался, но потом вдруг понял, в чем дело. А дело было так. Я посмотрел фильм голливудский, он, кажется, назывался «Самолет с президентом». Там показана воображаемая ситуация, где после антиправительственного путча в России тайный отряд из бывших агентов КГБ захватывает самолет с американским лидером и его семьей. Тут же показан трусливенький президент РФ (похожий на пьяницу Емельцина и одновременно на интеллигента-плаксу), показаны также русские безжалостные националисты-экстремисты.

К счастью, в конечном счете американский президент (исполняет Харрисон Форд) своих спасает и экстремистов побеждает. Я сначала оскорбился, но, видимо, сюжет настолько был нелеп, что криво скроенный абсурд невольно заставил призадуматься. И тут я соотнес даты и понял, что этот фильм в США специально отсняли, поскольку реальный американский «презик» реально обмарался: ведь трансакт Клинтон/Моника — это такое унижение для них... То есть американцы старались вымыслом фильма, как таблеткой, снять стресс, поразивший их общественное сознание.

Когда я это осознал, то сразу же успокоился. И вам, уважаемые читатели, советую посмотреть на текущую ситуацию с этой точки зрения. Они в себе не уверены и все время нуждаются в психологической поддержке (в «психиатрической метафоре», говоря терминами НЛП).

Без всякого лукавства говорю. У нас сначала безосновательно восторгались западным менталитетом, теперь очень часто обижаются на них — особенно за беспардонную ложь. Между тем лживость на Западе — это своего рода идеологический памперс, подкладка существования. Ложь, лицемерие и двойные стандарты — все это является не только маскировкой политических действий (вроде бактериологической угрозы из Ирака), но и внешним признаком многих сторон жизни (это видно в глупых фильмах, в рекламных клипах, в психологии поведенческих игр, в неискоренимой неискренности и двуличии, доходящем до шизофрении).

И когда западная ложь направлена на нас, мы сердимся. Но имеем ли право на обиду? Во-первых, сами здесь не идеал (совсем недавно еще строили жизнь на лжи, и православная этика в массе пока не восстановилась), а во-вторых, как я постарался показать, на Западе ложь и самообман служат опорой общественного сознания, запутавшегося в релятивизме вседозволенности. Это та самая беда, о которой говорится в лучших произведениях западной литературы (да и в худших тоже — где о кровавых маньяках и бледнолицых извращенцах).

У этой болезненной беды есть даже логическое выражение, которое легче всего проследить по работам английского математика и философа Бертрانا Рассела. Одна из них названа просто и откровенно — «Почему я не христианин». Вот вам и вся «английская тайна».



На страницах этой книги, как вы почувствовали, я довольно часто касаюсь религиозной сферы. Читателям, знающим толк в метафизике, это, надеюсь, будет душеполезно. Но атеистически настроенные граждане могут быть недовольны «церковными песнопениями». Поэтому решил дать здесь специальное разъяснение, вполне уместное по контексту.

Во-первых, я всем советую найти и прочитать сборник атеистических произведений Бертрانا Рассела (Бертран Рассел, «Почему я не христианин», М.: Изд-во политической литературы, 1987). Эта книга — такая бесконечная плоскость мысли, что диву даешься! Поразительно, но Рассел — один из основателей математической логики, к тому же автор фундаментального труда «История западной философии», но в рассуждениях о религии держится по-юношески наивного натурализма и все время сам грешит против логических законов.

Например, в тексте лекции «Почему я не христианин», в главке «Нравственные аргументы в пользу существования бога», Рассел разбирает известное доказательство Канта и пишет: «Меня в данный момент не интересует, есть ли вообще различие между добром и злом или такого различия нет: это вопрос другой. Меня интересует следующее. Если вы совершенно убеждены, что различие между добром и злом имеется, то тогда вы оказываетесь перед новой проблемой» (с. 103). Если человек умеет рассуждать логически, то он не должен так строить предложения. Ведь он одновременно исключает из рассмотрения некое условие (существование различий между добром и злом) и тут же начинает построение, базирующееся на этом условии (если различие между добром и злом существует, то...). Вообще, все атеистические попытки опровергнуть религию по методу «от противного» таят в себе ловушку: ведь если ты начинаешь рассуждать в рамках этой понятийной системы с целью привести ее к абсурду, то неизбежно оказываешься перед искушением — построить религиозную систему непротиворечивую и к абсурду неприводимую. То есть атеист вместо отрицания религии оказывается в роли ее реформатора.

И вот Рассел начинает искать «Изъяны в учении Христа» (с. 106—108). Тут он сам до абсурда доходит. Сначала Рассел сооб-

щает, что реальность Христа сомнительна, поэтому начинает анализировать его как евангельский персонаж. И приходит к выводу: «В нравственном облике Христа имеется один весьма серьезный изъян, заключающийся в том, что Христос верил в ад» (с. 107). А поскольку угрозы о посмертном наказании грешников часто встречаются в тексте Евангелий, «для читателя становится совершенно очевидным, что Христос предвещает плач и скрежет зубовой не без некоторого удовольствия, иначе бы он не заводил бы об этом разговор так часто» (с. 108). Я даже не знаю, как комментировать эту риторику: Христа не было, но он был плох, потому что верил в ад, плюс к тому дается психоанализ несуществующей личности — литературный персонаж, оказывается, испытывал удовольствие... (Главное — непонятен смысл филологической разборки: то ли это упрек апостолам, что Евангелия писали без учета мнений потенциальных читателей, то ли осуждение верующих, которые превозносят героя, отягощенного недостатками, вместо того чтобы исправить текст...)

Перечитав главку, решил сделать здесь «боковой» комментарий. Слишком нагло выглядят мои наезды на Бертрана Рассела — он ведь все-таки крупный ученый, много сделал для науки, а я его выставляю в качестве плоско мыслящего недоумка. Это нехорошо. Поэтому я должен: а) обозначить свое уважение к западному мыслителю; б) более подробно разъяснить смысл расселовского фрагмента, который выставляю в качестве ошибочного. Соответственно.

А). Я уважаю мыслителя Бертрана Рассела, он очень много сделал полезного в логике и математике, даже его ошибки полезны — поскольку идут от большого ума и позволяют проанализировать острые моменты рационального дискурса.

В). Возьмем вновь спорное рассуждение. (Только первый фрагмент. А там, где у Рассела рассуждения типа «Неизвестно, был ли Гомер в реальности, но достоверно известно, что он был слеп», я и рассматривать не буду.) Проанализируем полный его текст:

«Меня в данный момент не интересует, есть ли вообще различие между добром и злом или такого различия нет: это вопрос другой. Меня интересует следующее. Если вы совершенно убеждены, что различие между добром и злом имеется, то тогда вы оказываетесь перед новой проблемой. Обязано ли это различие своим суще-

ствованием божественному установлению или нет? Если оно обязано своим существованием божественному установлению, в таком случае для самого бога нет различия между добром и злом, и, следовательно, утверждение, что бог добр, утрачивает всякий смысл. Если же вы склонны утверждать, как утверждают богословы, что бог добр, тогда вам придется признать и то, что своим возникновением добро и зло обязаны не одному только богу. Разумеется, вы можете, если вам угодно, заявить, что существовало верховное божество, которое отдавало повеления богу, сотворившему этот мир; или вы можете принять воззрение, которого придерживались некоторые гностики, — воззрение, часто представлявшееся мне весьма убедительным, — что на самом деле известный нам мир был сотворен дьяволом в тот момент, когда бог спал» (Ук. соч., с. 103). Здесь приведен весь фрагмент, чтобы вы могли его рассмотреть бинокулярно: с точки зрения формальной логики и с точки зрения нормальной рациональности.

Вообще, первое, что приходит на ум — тут не рассуждения ученого, а какая-то праздная болтовня. Одна только байка о «верховном божестве» чего стоит! Неведомо откуда взялась эта «фэнтези», равно как и юмористическое воззрение о боге-соне. Потом понимаешь, что здесь присутствует как бы завуалированное желание показать «приведение к абсурду». Расселу кажется, что нагромождение странных выводов демонстрирует ущербность исходных предпосылок. Хотя это вовсе-вовсе не очевидно, но зато очевиден субъективизм критика. Например, совершенно не прояснено странное «разумеется, вы можете, если вам угодно, заявить...» — это ведь сам Рассел заявляет, это ему угодно, это им заявлено, что введение «верховного божества» позволяет разрешить проблему теодицеи.

При этом Рассел не говорит, что речь тут как раз о проблеме теодицеи — об оправдании Бога. Специально создано впечатление, что сложности он здесь сам экспромтом обнаружил, вывел как следствие из ошибочного допущения о разделении добра и зла. На самом деле ТЕОДИЦЕЯ — одна из главных проблем в европейской теологии, и серьезный философ не должен думать, что с ней можно разделаться шутками-прибаутками.

Проблема теодицеи действительно легко обнаруживается и формулируется, однако теологи не считают ее появление нелепостью, а рассматривают ее как объективно заданный инфор-

мационно-смысловой блок, из которого можно попытаться извлечь некие сведения об устройстве этого мира.

Итак, проблема теодицеи. Первая предпосылка: все, что есть, сотворено Богом. Вторая предпосылка: Бог — добр. Но если Бог добр, то существует качество — добро и, соответственно, существует антипод добра — НЕ-добро, есть зло. И зло бытийствует не только логически, но и реально — это факт объективный, в мире наблюдаемый. Но тогда зло тоже сотворено Богом. Как же так?

Известно, что в христианской теологии предложено решение: сотворенный Богом ангел, получив свободу, восстал против доброго Бога и стал отцом лжи. Дьявол существует божьим попусшением, и зло он может делать до поры. Согласитесь, ответ вполне логичный и даже как бы самоочевидный (если проверять Божественное рациональными аргументами). Тогда совершенно непонятно: зачем Рассел мутит воду и тщится создать впечатление, будто разделение добра и зла приводит к чему-то абсурдному?

Мне кажется, Рассел из-за привычной парадигмы мышления (он ведь сформировался как ученый еще в XIX веке) не может допустить в данную логическую схему категорию времени (а ведь именно благодаря появлению времени смыкаются концы — зло существует только до определенного момента, окончательной победы добра над злом).

Таким образом, Расселу следует поставить в вину сознательное уклонение от анализа проблемы. Он, судя по всему, просто не хочет «лить воду на мельницу противника» — тогда ведь окажется, что теологические вопросы и построения вполне рациональны и осмысленны, то есть не являются сказочками, над которыми удобно смеяться.

И тогда, как бее из табакерки, выскакивает вопрос: зачем вообще английский логик влез со своей хилой аргументацией в эту древнюю область? Не проще ли, как это делают правоверные позитивисты, объявить всю метафизику «псевдопроблемой» и закрыть дискуссионный клуб? Но Бертран Рассел — человек с классическим образованием, он не может выбрасывать историю теоретического мышления за борт — «с корабля современности». А история такова: в эпоху христианского Средневековья под эгидой Византийской церкви проходили так называемые Вселенские Соборы — это были, говоря современным языком,

международные научные конгрессы. На таких грандиозных съездах самые мудрые люди христианской цивилизации вырабатывали категориальный аппарат теоретического мышления.

Это там были выкованы логические инструменты — категории: роды и виды, часть и целое, сущность, явление и др. На более высоком уровне были переосмыслены труды античных философов, впервые узревших Логос. А греческую науку на латинский язык в VI веке перевел великий римлянин Боэций, которого готский царь Теодорих, захвативший Рим, казнил за связь с Византией. Боэций, по сути дела, создал латиноязычную логическую науку (даже термины — рациональный, интеллектуальный, формальный, предикат, атрибут, субстанция — введены им). А его труд «Утешение философией» был в IX веке пересказан на староанглийском и стал одним из древнейших памятников англоязычной литературы.

Таким образом, Бертран Рассел не может порвать с европейской логической традицией, а она полностью лежит в лоне христианства и прочно связана с Логосом, Богом-Словом. Отсюда и двойственность: Расселу не нравится христианство, но он не может не понимать, что логическая наука просто немыслима вне теологической подоплеки. Либо логические понятия и смыслы столь же объективны, как материальные вещи, которые мы взвешиваем в руке, как свет, который видим глазами. Либо идеи как идеи — ничто, набор звуковых сигналов, издаваемых некими голыми двуногими существами. (Заметьте — с помощью идей мы опровергаем существование идей!)

В конечном счете, перебрав все старые книги на пыльной полке, мы обнаруживаем трактат, рассказывающий о проблеме универсалий, которую впервые сформулировал тот же Боэций в комментариях к трудам Порфирия. «Это вопрос о способе бытия общего, то есть существует ли оно субстанционально или же только мысленно, и если субстанционально, то — телесно или бестелесно, а если телесно, то — в отрыве или неотрыве от тел?» (Боэций, «Утешение философией» и другие трактаты», из серии «Памятники философской мысли», М.: «Наука», 1990, с. 360). Кстати, Боэций перевел на латинский язык греческий учебник арифметики, где под арифметику была подведена онтологическая база — мир создан по образу чисел и имеет числовую структуру.

И вся эта, вроде бы средневековая, проблематика сейчас обострилась до предела: если Бертран Рассел принимает лишь мысленное бытие общих понятий, то современный английский ученый Роджер Пенроуз провозглашает объективное бытие математических структур. (И я, и все мои друзья с ним в этом солидарны.)

В общем, господа, это все так серьезно, что просто страшно. Мы стоим перед пропастью, в которой можно навсегда пропасть, если не сможешь расправить крылья новых могучих логических переосмыслений.

Этим нелепостям можно было бы удивляться, но в другом месте лекции Бертрانا Рассела встречается следующее примечание: «В нашей стране, как вы знаете, вера в ад перестала считаться необходимой частью христианского вероучения в силу постановления Тайного совета. В нашей стране официальная религия устанавливается законами, принимаемыми парламентом, и поэтому Тайному совету удалось взять верх над их светлостями и вера в ад перестала считаться обязательной для христиан» (с. 96—97). Следует пояснить, что Тайный совет — совещательный орган, назначаемый королем Англии, столетиями занимался вероисповеданием подданных. Так и появилось англиканство — особая протестантская церковь, с которой и борются всю дорогу непокорные ирландские католики. Бертран Рассел, как вы понимаете, воюет здесь против католичества вообще и ирландцев в частности.

Но во всем этом политиканском словопрении сквозит легкий шизофренический сквознячок: ведь если «бога нет», то какая разница — утверждает ли кто-то существование ада или отрицает его? Поэтому западные дискуссии на религиозную тему кажутся иногда чем-то вроде спортивного состязания по перетягиванию каната — никому сам канат и на фиг не нужен, но тянут!

Показательная серия примеров из новейшей истории кинематографа: одни деятели сняли фильм «Последнее искушение Христа», другие — «Страсти Христовы», в ответ появляется «Код да Винчи» — мессидж против мессиджа. Фестивалют с усердием... Да, кстати, о Мэде Гибсоне, католическом кинопропагандисте... Он ведь сделал еще и такой примечательный фильм, как «Знаки». Там сюжет оригинален: пришельцы на полях рисуют загадочные пиктограммы, в том числе и на поле одного бывшего пастора, который потерял веру в Бога, поскольку

у него жена погибла в автокатастрофе, а сын болен астмой. Но жена перед смертью сказала непонятную фразу, которую пастор вспомнил, когда его сынишке хотел пришелец заработать: подсказка, сделанная в прошлом, помогла найти выход — инопланетного изверга укололи бейсбольной битой. Астма сынишке тоже оказалась полезна: он почти не дышал, и ядовитый газ из трубки похитителя на него не подействовал. И тогда пастор понял, что все делается на пользу по воле Бога, так что пришельцев можно не бояться...

Господа читатели, обратите внимание: я ведь ничего здесь не выдумываю — все эти идеологические соревнования разыгрываются на информационных полях западной цивилизации. За чьи-то деньги, по заказам каких-то нехилых организованных структур... А в последние годы и Россию все настойчивее вовлекают в эти религиозные войны.

Посему — во-вторых. Можно быть атеистом, но нельзя не понимать значимость религиозных вопросов в общественной жизни. Поэтому надо бы уделять им побольше внимания. А то в один прекрасный момент устроят нам заграничные друзья *креstonосную революцию*. Различных протестантских сект у нас сейчас полно, большинство их с центрами в США, некоторые по-фашистски тоталитарны. Вот и представьте, как «растет и ширится» у нас народно-молодежное движение под лозунгом «Иисус Христос — сверхзвезда», выступающее за религиозное обновление против архаичного православия. Потом вдруг обнаруживается, что партию типа «Христианско-Демократический Союз» у нас зарегистрировать нельзя (казус разбирался в Конституционном суде, запрет на религиозные лейблы в политике признан законным). Сразу же появляется предмет борьбы: «В России ХДС под запретом! Свободу христианской политике!» Тут как раз вмешиваются западные гуманитарные религиозные фонды и влиятельный интернационал христианских демократов: президент РФ вынужден уступить, а на волне гражданского энтузиазма образуется новая политическая сила со всеми вытекающими из нее последствиями.

Это я предсказание делаю — пишу чернильным пером *школьным почерком* по линейкам Дневника пророка Льва Федотова. Ох, прости Господи!

По поводу англо-ирландских разборок я как-то сочинил веселое стихотворение:

ИРА

Кто в английские каминны
По трубе спускает мины?
Отчего дрожит квартира,
Где живет премьер-министр?
Это хулиганит ИРА,
Баловник могучий ИРА,
Великан веселый ИРА,
ИРА — славный террорист!

Он взрывает небоскребы,
Рестораны, магазины.
Пожирает самолеты
И съедает поезда.
Он мостам ломает ребра,
Орошает всех бензином,
Поджигает огнеметом
И плюет во все места.

ИРА жарит много мяса,
Он коптит вагоны сала,
Заливает кровь в цистерны,
Чтобы выпить всю за раз,
И с усмешкою вандала,
И с улыбкою паяца
Произносит: «I'm sorry!» —
И глядит, прищурив глаз.

Если будете, британцы,
Приставать к России милой —
Подсылать своих шпионов,
Нос засовывать в Чечню,
К вам придет веселый ИРА
Со своим народным танцем,
Так не поминайте лихом
Нашу ладу-казачню.

СПРАВКА: В Красноярске летом 2006 года состоялась небывалая акция. 22 июня 2006 года, в юбилейный день Начала Войны, мы провели концептуальную акцию «Смыть Хитлера!». Об этом было много шума по разным каналам СМИ, а фотографии даже попали в десятку лучших агентства Рейтер за 22.06. Представляю удивление англичан, когда они увидели портрет фюрера размером 200 квадратов, размещенный на берегу сибирской реки... Привожу текст из Сети, рассказывающий об этом событии:
<http://www.utro.ru/news/2006/06/23/559601.shtml>

СИБИРСКИЕ ШАМАНЫ СМЫВАЮТ ХИТЛЕРА

Утром 22 июня в Красноярске на набережной Енисея состоялась уникальная художественная акция, посвященная 65-й годовщине начала Великой Отечественной войны.

Огромный страшный плакат лежит на асфальте: 200 квадратных метров — такого портрета фюрера, возможно, не было даже в Третьем рейхе. Как он оказался в Красноярске на берегах Енисея? Об этом надо спросить членов художественной группы НЕО-АРТ. День начала войны 22 июня 1941 года — трагическая дата в истории нашей страны. И хотя нас отделяет от нее ровно 65 лет, хотя был День Победы, но призрак фашизма все еще таится в неразорвавшихся снарядах в земле на полях сражений, в знаках зла и ненависти, которые проявляют себя в информационном поле планеты. Красноярские художники предложили идею актуально-художественной антифашистской акции, смелый концептуальный замысел поддержали руководители краевого агентства молодежных проектов и патриотические молодежные объединения.

— Мы должны снять с нашей страны заклятия фашизма, — говорит художник Василий Слонов. — Именно в этом смысл нашего действия. Вода — всегда ценилась на Руси как очищающая стихия.

Бумажный портрет фюрера поджигается! А потом вода из пожарных брандспойтов смывает прах от сожженного символа в воды Енисея — ему предстоит проследовать тысячи километров до арктических морей и вмерзнуть в вечный лед на Северном полюсе.

— Да, это ритуал, — говорит музыкант и видеохудожник Владимир Буш. — Мы разрушаем темные смыслы и противопоставляем им светлые. Когда в небо взлетают разноцветные шары — это салют Победы, но одновременно и отрицание черных бомб, упавших на нашу землю 65 лет назад.

Впрочем, пояснение смысла акции не нужны — идея и так проста, ясна до очевидности. Теперь призрак фашизма может блуждать среди арктических льдов, дрожа от холода, или навечно уйти надно Северного Ледовитого океана.

— Мы не случайно назвали это действие «СМЫТЬ ХИТЛЕРА», — поясняет литератор-концептуалист Павел Полуян. — Во-первых, это помогает отстраниться от реального персонажа — он давно уже на свалке истории. А во-вторых, звали его Adolf Hitler, и надо бы восстановить правильное произношение этого имени. Между прочим, в некоторых славянских странах так и говорят — Хитлер.



Так мы сжигали и смывали Хитлера. А потом все лето Енисей лихорадило наводнениями...

Итак, прах сожженного канул в реку, а многочисленные телеоператоры, в том числе представители всех центральных каналов ТВ, получили видеоматериал, который теперь смогут увидеть миллионы людей.

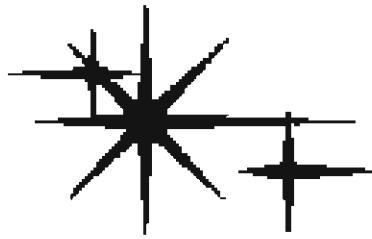

11. В ОЖИДАНИИ СИНТЕЗА



Красивый соболь на скале сидел —
так император, удалясь от дел,
взирает на простор горизонтальный.
Был соболь хищн и аппетит имел,
но в данный исторический момент
он сытым был и размышлял о тайном...

— Откуда я — такой — произошел?
И почему я крыльшек лишен?
Ведь даже белки (хоть не все), но могут —
летать средь елей, сосен, кедров, пихт...
Так чем я — соболь! — недостойней их?
Ужель мой промысл не угоден Богу?

Я убиваю... Белочек, мышей,
тетерочек и прочих глухарей,
пищух и леммингов употребляю в пищу.
Что делать, если требуется есть?
Насытит ли меня Благая Весть?
Кто виноват, что я родился хищным?

Пусть я зверушкам причиняю боль,
но я же соболь! Я хорош собой!

Мой мех всегда был ходовой валютой.
Я украшал царей и королев,
так неужели должен грызть орех —
по воле миролюбца Абсолюта?!

И соболь хмуро глянул в небеса.
Потом направил гордые глаза
на горы — «мягкой рухлядью»¹ одеты...
Внизу темнели хвойные леса,
где в легкой дымке, тонкой, как слеза,
лежали заповедные места,
куда непосвященным —
входа нету.

¹ «Мягкая рухлядь» — старинная сибирская идиома, обозначающая шкурки пушных зверей: соболей, песцов, белок, горностаев и пр.

И поясню про летающих белок — так называемые белки-летяги, у которых между передними и задними лапками натянута перепонка. Считается, что это помогает планировать при длинных прыжках с дерева на дерево. Представьте, набрасывается на такого зверька хищный соболь, а белка — ррраз! — отпрыгнула, расправила перепонки — натянутые мембраны вибрируют — и перепорхнула эта хитрюга на вихревых потоках метров за тридцать на другое дерево.

Вспомнился случай. Мы пошли всем небольшим семейством гулять в сосновый бор (преподавательское общежитие университета стоит прямо в лесном массиве) и вспугнули бельчонка в зарослях. Он от нас на сосенку тонюсенькую полуметровую взбежал и думал, что спасен. Но был он не летягой, а простым рыжим постреленком... У меня выиграл инстинкт охотника — и я схватил зверушку, не обращая внимания на зубы грызуна и его коготки. Осмотрели мы пленника вблизи, и дочка Лиза уговорила взять бельчонка Тирле с собой. Так он потом у нас в квартире-малосемейке и жил — носился по шторам и грыз все деревянное. Свил гнездо в моей старой ушанке, питался орехами. Но с белой-затейницей все-таки людям трудно сосуществовать — слишком разные у нас двигательные ритмы, и темпоральный контакт не получается...

Когда-то лет 300 назад, как свидетельствуют хроники, рыжие белки и даже соболи по Красноярску бегали свободно. Белка — зимой белая, а летом рыжая. Именуется она по-старинному «мышь» (созвучие с мышью). Эта мышь и «растеклась по древу» в сказании «Слово о полку Игореве». Вроде бы никто из филологов и не сомневается, что именно о белке там идет речь, а пресловутая «мышль» — ошибка переписчика или диалектизм. Однако в пояснениях к древнерусскому литературному памятнику об этом редко говорится, что дает почву для кривотолков и прочих духовных растеканий мысленных испражнений. Каким образом реальные белки «текут» спиральным вихрем вокруг ствола сосны, играя в догоняшки, можно часто видеть в лесу. А в древнерусских городах этих зверьков наверняка было множество.

Сейчас их место занимают серые крысы. Но, возможно, в стародавние времена крысы были не серыми, а красными. Поэтому получили такое прозвище: красные — крысы. И в английском языке цветопредметное сходство оставило след в созвучии «red»-«rat». Впрочем, это все доморощенная филология: похожим образом придумывают исторические связи, мол, русские и этруски — один народ, а библейский Соломон и афинский Солон — одно лицо.



— Смотри! Вот на стене — узорный ковер, а на диване — черно-красный шотландский плед. Разве не очевидно: в западной культуре доминантой являются прямоугольные формы, а в исламской — кривизна и изгибы? Мы разговариваем с Павлом Полуяном, руководителем Сибирского исследовательского центра «НеоСинтез» у него дома, в Красноярске. Здесь, помимо ковра и пледа, книжные полки, компьютер, а вокруг нас — на столе, стульях и на полу — хаотически разбросаны книжки, рукописи с загадочными чертежами и многочисленные интернет-распечатки. Недавняя работа П. Полуяна «Тайна сакрального полумесяца», посвященная этнопсихологии, широко разошлась по Всемирной сети. Ее опубликовали не только научные сайты, но и такие специальные веб-издания, как ИСЛАМ.ру и «Заметки по еврейской истории», а в электронной «Библиотеке произведений православных авторов» содержание статьи анонсировано как «гипотеза о специфических элементах этнического и религиозного мышления на основе анализа истории математических наук». В чем же суть этой гипотезы, заинтересовавшей представителей столь разных традиций? Что их привлекло в работе красноярского исследователя?

— Этногностика — это новая наука, не этнопсихология, а нечто иное, — заявляет Павел. — До сих пор считалось, что у разных народов могут быть различными психологические особенности, а вот математика — одна на всех. Но все гораздо сложнее: научное познание в последние тысячелетия развивалось в расщепленных и разведенных формах, и в разных культурах доминировали различные составляющие. Эти взаимодополнительные формы можно обозначить как мышление алгебраическое и мышление геометрическое.

Алгебру, как понятно по названию «Ал-Джебра», развивали носители исламской культуры. Алгебраические соотношения порождали трансцендентные числа, они основывались на пересечении дуг — две такие дуги и образуют сакральный полумесяц мусульман. А геометрическая линия познания идет из античной Греции, от пифагорейского прямоугольного треугольника, возникающего в квадрате с его диагоналями. Поэтому основной символ европейского мышления — крест с четырех концах.

— А как же христианство? Ведь крест — символ распятия, а у тебя получается какая-то геометрия.

— Символы всегда многозначны. Ведь и пересечение дуг — это не месяц на небе, как обычно считается, — убеждает меня Павел Полуян, поглаживая ладонью разноцветные узоры ковра. — Давай пока сосредоточим внимание на очевидном различии двух стилей мышления, которое проявляется во всем.

Это легко прослеживается по архитектурным силуэтам: западную готику не спутаешь с восточной округлостью. (Правда, у нас в Сибири все смешивается: костел приобрел округлые детали, а мечеть — угловатые грани.)

Но заметно «невооруженным» глазом: у арабов везде кривые — вязь письма, орнаменты затейливые, сабли и ятаганы, округлые мавзолеи и мечети, чалма, шаровары и пр. У европейцев — иное: прямоугольный латинский алфавит, квадратные замки, треугольные костелы, перспектива в построении картин, прямые мечи и шпаги. Апофеозом европейской математики стало дифференциальное исчисление, когда кривизну свели к суммированию бесконечно малых прямолинейностей. Исламское мышление не приняло такую методологию, и арабская цивилизация осталась в стороне от научно-технического прогресса, связанного с развитием механических устройств. Только в последнее время исламский мир включился в общий процесс научного творчества, когда плоские геометрические формы и дифференциальный анализ исчерпали себя. Сейчас на наших глазах идут революционные изменения — их можно назвать алгеброгеометрическим синтезом. Ныне объединяется то, что различные культуры до сих пор развивали порознь.

Вот посмотри: две пересекающиеся окружности, а внутри одной из них треугольник. Оказывается, площадь полумесяца равна площади этого прямоугольного треугольника: криволинейная и прямоугольная фигуры равны! Если не веришь, проверь по школьным формулам¹.

Соответственно, это открывает два различных пути для математического моделирования — в одном случае подчиненную роль играет окружность (это просто циркуль для откладывания равных расстояний), а в другом — служебными становятся отрезки (это просто хорды для стягивания дуг или радиусы для деления полного угла поворота). Но мы не будем здесь углублять-

¹ См. следующую главку.

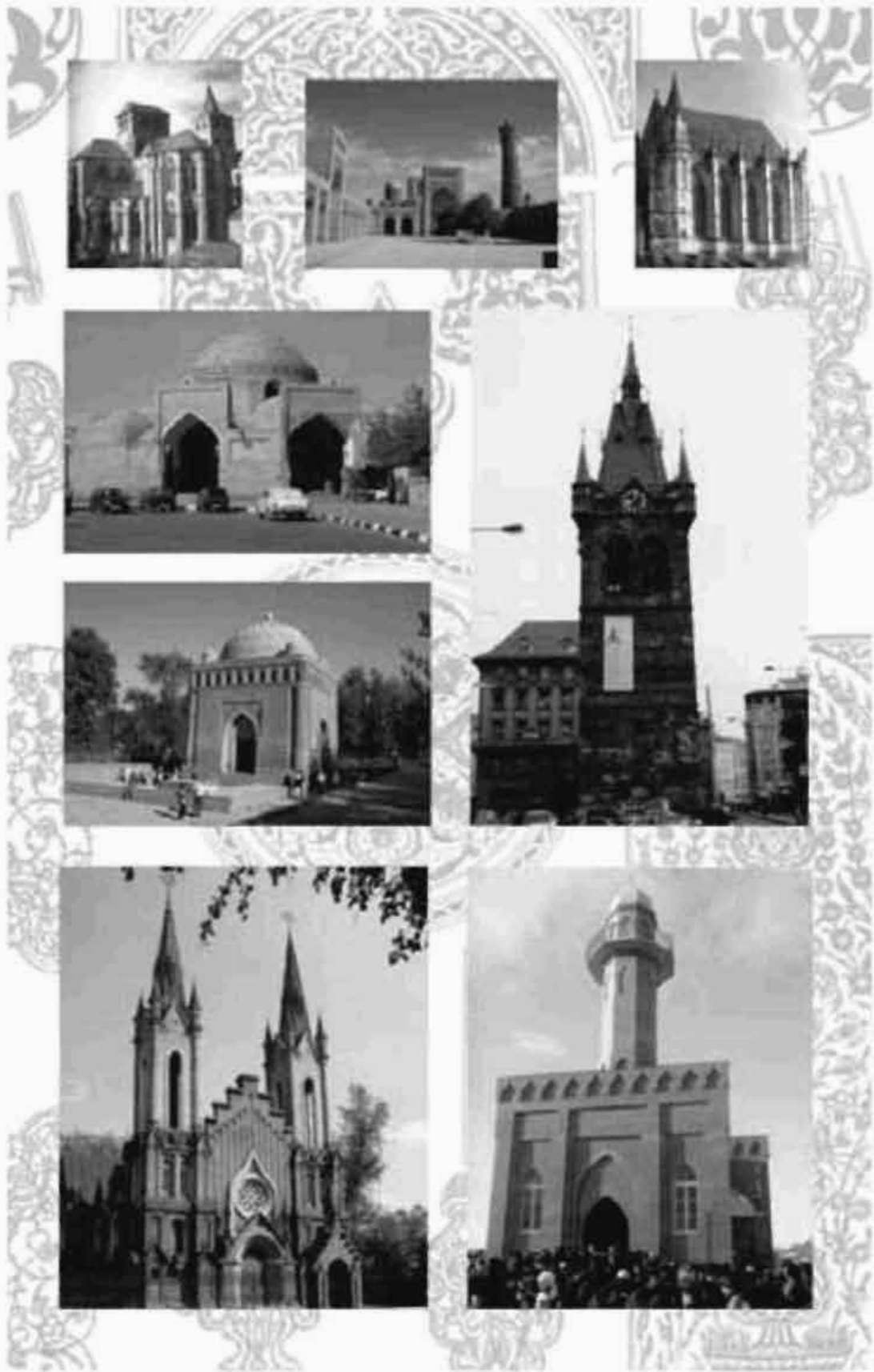

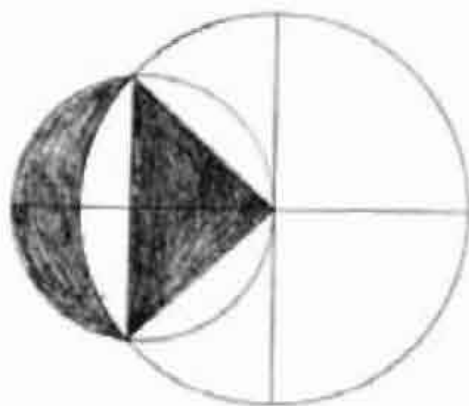

Чертеж с полумесяцем.

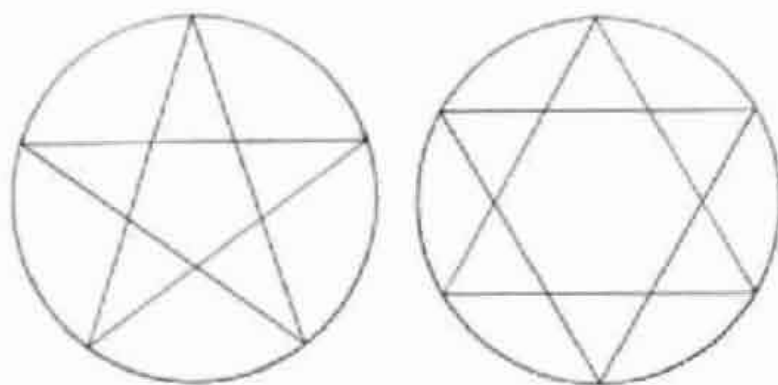

Звезда Давида и пентограмма.

ся в математику, у моей статьи есть подзаголовок — «Тайна сакрального полумесяца. От алгебры до геополитики».

Анализируя сакральные знаки традиционных религий, мы можем воочию увидеть особенности логических форм, которые закономерно выражаются в математическом языке, и правильно сказано: математические символы — язык Бога. Давайте обратимся к истории: мировые религии берут свое начало в иудейской теологии, а два сакральных символа иудеев — пятиконечная и шестиконечная звезды. Эти первичные знаки выражают фундаментальный факт: возможность деления длины окружности на четное количество частей и на число частей нечетное, простое.

Сообразно этому возникают две логики: окружность можно делить до бесконечности на четное количество равных частей, но можно представить себе такое деление «до бесконечности», когда число делений всегда остается нечетным и простым, как 5, 7, 11, 13 и пр. В таком случае вместо диаметра окружности определяется линия, сколь угодно близко проходящая к ее цен-

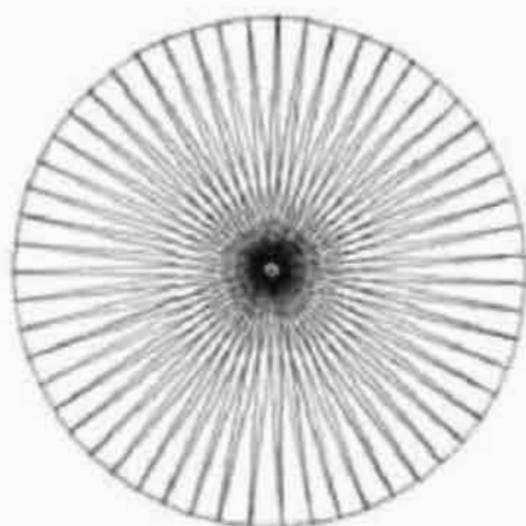

Звезда — бесконечно тонкая Медуза.

тру. Внутри круга вырисовывается звезда с нечетным числом лучей, и на каждом этапе у нее лучей становится все больше, но ни одна хорда, делящая круг, не пройдет через центр. В пределе должна образоваться звезда с бесконечно-нечетным числом лучей, причем лучи — бесконечно-тонкие треугольники. Получится такая звезда Медуза — мифологический образ.

Если выразить это математическим языком, центр окружности следует вынести в мнимую часть плоскости — точка центра как бы проваливается в эту бесконечно малую область. Именно поэтому огранкой драгоценных камней всегда занимались евреи. Их мышление лучше улавливало эмпирический факт — невозможность выведения вершины многоугольной пирамиды в качестве математической точки. Это только на бумаге легко проводятся через центр окружности множество прямых под равными углами.

— Интересные утверждения, но выглядят они как-то умозрительно...

— Напротив, они помогают многое понять в истории науки. Например, мнимые числа стали элементом европейской геометрии благодаря открытию Николая Лобачевского. Его построения — это геометрия на сфере мнимого радиуса. А жил Лобачевский, как известно, в Казани — среди российских мусульман. Поэтому ему было нетрудно отбросить сковывающую логику западноевропейского мышления — сделать то, на что так и не решился его современник, великий немецкий математик Гаусс. Более того, понятными становятся и некоторые ир-

рациональные моменты мировой истории, например гонения на евреев: иудейское мышление, содержащее в зачатке единство четного и нечетного, геометрического и алгебраического, оно явно не вписывалось в систему разведенных культур. Евреи казались чуждыми и арабам, и западноевропейцам.

— Извини, конечно, но такой математический подход выглядит чересчур рационалистично. Не очень красиво «поверить алгеброй гармонию», как говорил Пушкин, противопоставляя Моцарта и Сальери, а у тебя даже не музыка — религиозное сознание. У тебя вместо сакральных символов получаются школьные геометрические чертежи.

— Хорошо, что ты упомянул про школьную науку. Детишки послушно сидят за партами, а зануды-учителя вдальбливают стереотипы мышления в наши умы. Все эти задачки «из пункта А в пункт Б» — догматическое внушение идеологической концепции. Той модели, по которой мы должны понимать отношение пространства, времени и движения. И настоящая религиозность вовсе не в том, чтобы сделать выбор между «Бога нет» и «Бог существует», а в том, чтобы увидеть такое устройство мира, где нет места механистическому материализму. Я бы сказал жестче: атеистическая научность потому и смогла воцариться, что разумное мышление — божественное пламя — оказалась саморазорвано и разведено, а его составляющие были противопоставлены друг другу. Впрочем, таков был замысел...

— Теперь ты скажешь, что искомое единство формируется в лоне Православия. Дескать, иудейство — исток, алгебраический ислам и геометрическое католичество — борющиеся тезис и антитезис, а Православие — синтез. Тогда у тебя получится не научная теория, а такая же идеологическая схематика. Ее, между прочим, придумал немецкий философ Гегель.

— Гегель был гений, но дело не в схеме. Исторически все так и было: ведь именно из иудейского истока вышли мировые религии, а западноевропейское христианство и ислам действительно противостояли друг другу. Причем не только физически, но и информационно-пропагандистски. Вплоть до XVII века в Европе издавались указы, запрещавшие купцам использовать арабские цифры. Да и сейчас школьникам, например, не называют имя Мухаммеда ибн Мусы аль-Хорезми, благодаря которому начались алгебра и решение уравнений.

Когда внимательно изучаешь «точку ветвления», где шло разделение религий, обнаруживаешь интересные факты. Есть расхожее мнение, что восточное православное христианство как бы противостоит западному католическому. Но все началось с так называемой арианской ереси, когда монах Арий решил «поместить» Божество во временной поток: «сначала Отец, потом Сын». Это и было логическое начало, которое потом привело к ньютоновской концепции линейного абсолютного времени. Кстати, англичанин Ньютон — большой знаток теологии, сам причислял себя к последователям арианства. Исторически события шли так: когда арианская ересь была преодолена, ее носителей сослали в дальние провинции христианской Римской империи, где они стали проповедовать свою доктрину. А когда готы потом захватили Рим, обнаружилось, что все они очень убежденные воинствующие ариане. В дальнейшем католическое вероисповедание стало определенного рода компромиссом между исконно христианским исповеданием Святой Троицы и арианской доктриной готов, где Бог разложен во временной ряд.

— О, майн Готт! Вы открываете такие тайны!

— Это не тайны. Все это можно прочесть в книгах. Если читать вдумчиво и сопоставлять найденное в различных источниках, можно многое понять. А мы ведь порой не хотим видеть даже то, что лежит на поверхности.

Я не хочу выставлять Православную конфессию с ее обрядами и правилами в качестве образца для других. Особенности вероисповедания — это еще и культура народа, и традиции. Но если посмотреть математически, то опять-таки совершенно очевидно, что в православной символике как раз и дан образ синтеза геометрического и алгебраического. Ведь совершенно очевидно: символы Православия объемны: шарообразный купол церкви перетекает в навершие, представляющее собой некий «вогнутый конус» — это сфера мнимого радиуса кривизны, а увенчивает все трехмерный пространственный крест, ведь наклонная перекладина являет собой плоскую проекцию отрезка, перпендикулярного двум другим. Кстати, она не проходит через общую точку пересечения — отличие от стандартной системы декартовых координат. И математически это является фундаментальным отличием, которое только сейчас становится понятно науке. В другом варианте устройства купола основой

является тор, «калач», — это еще более сложное топологическое построение.

Взгляни на нашу святыню — храм Василия Блаженного на Красной площади в Москве. Ведь это наглядное единство прямого и кривого: здесь треугольники сочетаются с дугами, а основная линия православной архитектуры — алгебраическая кривая кардиоида — «символ сердца», мы видим ее в каждой православной церкви и на башнях Кремля. Такую же форму имели щиты русских витязей, их остроконечные шлемы, а позднее — «богатырки» буденновцев.

Кстати, обратите внимание, как в куполах храма выражено спиральное вихревое вращение и ячеистые структуры — явления, которые современная наука безуспешно пытается ухватить. Еще одна поразительная черта: наш взгляд не терпит прямых линий, они должны быть мелко изломанны, фрактальны, математически говоря — недифференцируемы. Так что, как ни крути, надо признать очевидные вещи — в Православии символически выражена логика, которая показывает, как крест и полумесяц, противостоящие на плоскости, могут быть объединены в пространстве.

— Но твоя математическая теория как-то не вяжется с ходом исторического прогресса. Ведь именно западная цивилизация продемонстрировала нам свою научно-техническую мощь, а следовательно, преимущества своей логики мышления.

— Положим, надо уточнить: такова интерпретация исторического прогресса, где западные летописцы сами себя нахваляют. Это уже, знаете ли, идеология и лживая пропаганда...

Расскажу историю. Восемь лет назад наша общественная организация «Евразийский проект» издавала в Красноярске культурно-исторический журнал «Грифъ», там под рубрикой «Этногностика» мы опубликовали сделанный специально перевод статьи немецкого философа Ханса Альберта. Этот позитивист столь тенденциозно излагал ход истории, что смешно становилось. Пла бы речь только о смене политических форм, но он тщился доказать, что специфическим преимуществом западного мышления является конкурентная борьба идей, а у всех других народов, дескать, — догматический застой. На самом деле в лоне западной цивилизации борьба идей допускается только на поверхности — среди механических систематик и формальных интерпретаций, а на фундаментальном уровне там та-

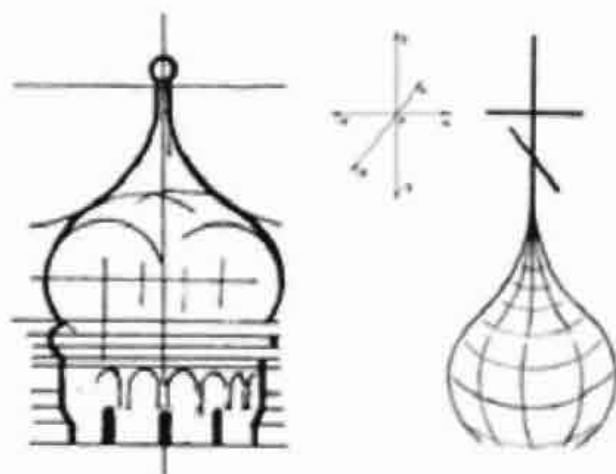

Устройство куполов православных церквей.



Храм Василия Блаженного.

кая косность и шаблонность, такая власть стереотипов и парадогм, что страшно становится.

Да и какие особые взлеты мысли? Хваленое Возрождение началось в Европе после того, как крестоносцы разрушили столицу Византийской империи Константинополь и вывезли оттуда эшелоны рукописей с трудами византийских ученых. Кстати говоря, западная оценка Византии — характерный пример. Это ж надо так препарировать историю, чтобы об империи, просуществовавшей в Средние века 1200 лет, и доброго слова не сказать! Был такой фальсификатор английского происхождения по фамилии Гиббон, он, к радости своих читателей, проповедо-



Кардиоиды в разных видах.

вал, что Византийская империя с ее православной религией — сплошной восточный деспотизм и баловство самодуров-императоров.

— Да, мы почему-то ничего не знаем про историю Византийской империи. Только то, что оттуда в Русь пришло Православие, а их император хотел жениться на княгине Ольге... И про византийскую науку и культуру ничего нет в учебниках...

— Вот-вот! Смешно ведь, мы в России даже не задумываемся о том, что являемся историческими и генетическими наследниками крупнейшего в мировой истории государства. Нам в школе преподают историю Китая и Америки, но только не Византии. А что касается науки, то ты, наверное, слышал про так называемый «греческий огонь»? Как думаешь, на каком уровне должна была быть наука в государстве, где еще в Средние века умели перегонять нефть, делать напалм на основе керосина да еще и дальнобойные огнеметы на кораблях устанавливали? Научным центром Византии являлась Александрия, и нам обычно рассказывают, как православные фанатики сожгли библиотеку. (Ныне, после разграбления в Багдаде крупнейшего исторического музея, сия пропагандистская байка выглядит уже по-другому.)

А как сейчас насаждается сказка про отсталость России, дескать, у нас сплошная азиатчина и тюрьма народов. Но Российская империя была точным воспроизведением политической конструкции империи Византийской, а та создавалась на основе греческого и римского опыта государственного строительства. Римское право было там основой дальнейшего развития юридической науки. Выработались и определенные формы, в которых обеспечивалась смена властных элит, — в среднем император находился у власти 14 лет.

Конечно, государей не переизбирали голосованием, а свержали силами той или иной дворцовой партии с опорой на плебе и команды спортивных болельщиков, но социальную мобильность это обеспечивало. Да и императорами становились там не только вельможи, но даже выходцы из крестьян, сделавшие военную карьеру, и не только греки, но и приезжие из национальных окраин¹. Так что Россия продолжает мощную культурно-политическую традицию, которая шла через века от античной Греции через Восточно-Римскую империю до Московского царства и далее — до последних времен. Мы даже не подозреваем, но для Запада наша страна остается воплощением Византии — государства, которому европейские «великие карлы» подражали и завидовали, а потом с радостью отдали на разграбление туркам-сельджукам.

— Давай вернемся к алгебре. С геополитикой вроде как разобрались.

— Согласен. Добавлю только, что греки-византийцы после падения Константинополя разъехались по православным странам. Огромная их масса ушла в Россию — сюда привезли не только золото и сокровища, но и книги. Откуда взялась библиотека Ивана Грозного, о которой до сих пор ходят легенды? Может, с Марса? К нам переселились также религиозные школы и организации, греческие семейства и кланы. Византийские греки смешались с русскими — «поскреби русского — увидишь грека». Вглядитесь в своих знакомых — сразу же различите «исконно русский» типаж с греческой фактурой. Это и в фамилиях хорошо прослеживается. Потом византийская мудрая наука, предвосхитившая алгеброгеометрический синтез, продолжалась в православной России — и в открытой форме, и в скрытой — эзотерической.

— Но почему же тогда вся история науки — это достижения Европы? И это ведь не миф, ведь Петр I не случайно вез к нам европейскую ученость и отправлял сынков боярских учиться за границу.

— Все, о чем ты говоришь, это все-таки идеология, надо конкретно разбираться с историей того периода. Главное, реформы носили именно политический характер, а насчет математики —

¹ Из Армении, которая входила в Империю (это было важно, чтобы противостоять Персии). А философия армянина Давида Анахта продолжала и развивала классическую греческую традицию.

то подумай, каким образом обеспечивалась жизнь допетровского государства — сбор налогов, купеческая торговля, мореплавание, ремесла? Кто сейчас помнит, что обычные бухгалтерские счета, которые и сейчас еще можно встретить у счетоводов и продавцов, — это именно русский, улучшенный вариант греческой счетной доски «абак».

Павел зачитывает из книги: «Английский капитан Перри, находившийся в России и издавший по возвращении на родину книгу «Положение России при нынешнем царе с описанием татар и других народов», писал: «Для счета они пользуются изобретенным ими особым прибором с нанизанными на проволочные прутья шариками от четок или бусами, который они устраивают в ящике или небольшой раме, почти не отличающейся от тех, которыми пользуются у нас женщины, чтобы ставить на них утюги... Передвигая туда и сюда шарики, они справляются с делением и умножением разных сумм...»

И таких примеров много, но у нас какая-то страсть к самоуничтожению, мол, мы бедные, глупые, ленивые и нелюбопытные... Вообще-то, все споры о лидерах и отстающих — от лукавого. Ведь эти гонки происходили на короткой исторической дистанции в 500 лет. Ну, а «судьи кто»? С образцами западного судейства мы все хорошо знакомы. Однако есть все-таки одно важное обстоятельство. Дело в том, что западноевропейское геометризированное мышление приспособлено к очень узкой сфере применения — к механическому моделированию, к техническим устройствам, где жесткие детерминистские схемы. Сейчас технический прогресс на этом направлении уже исчерпан, а в других областях геометрическое мышление оказывается непригодным. Это хорошо видно в такой области математики, как теория вероятности: все, что здесь сделано фундаментального, — создано нашими учеными: Чебышев, Ляпунов, Марков, Колмогоров, Налимов, а в термодинамике переворот произвел Илья Пригожин, живущий в Бельгии. В западной науке даже достижения неклассической физики — релятивистская теория и квантовая механика — оказались идеологически изуродованными «интерпретациями». Я бы жестче выразился: сейчас западный догматизм стал тормозом научного прогресса — стереотипы и парадогмы западноевропейского мышления висят тяжелейшими гирями на руках и жмут, как тесные туфли. — Может быть, приведешь какой-то понятный пример?

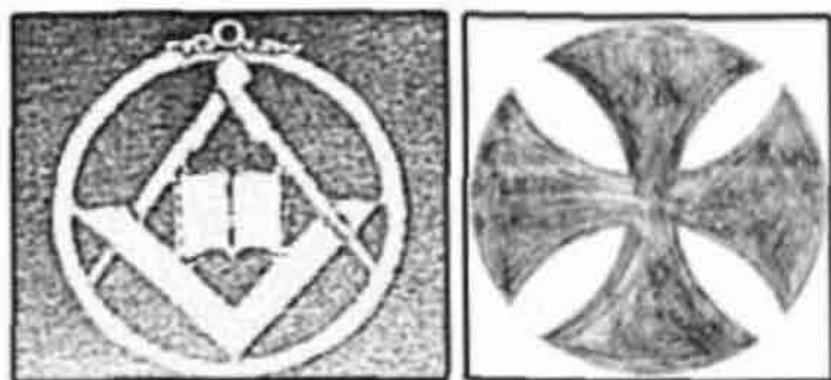

Символы масонства и Мальтийского ордена.

— Вот простейший пример действия прямоугольной западноевропейской матрицы. Известно, что лучшим танком Второй мировой войны был русский Т-34 — у него форма башни была округла, броня шла под углом к горизонтали, что делало его «непробиваемым» — снаряды рикошетировали. Сейчас это кажется ясным и понятным, но вот немецким инженерам такой конструкторский ход **ДАЖЕ В ГОЛОВУ НЕ ПРИХОДИЛ!** Танки Третьего рейха были с прямоугольными башнями, с вертикальной броней — снаряд врезался в нее под прямым углом. А ныне геометрический западноевропейский подход мешает изучению вихревых процессов в жидкости и газе, которые по классическим формулам не просчитываются — ничего, кроме приближенных моделей, здесь получить нельзя. Зато алгеброгеометрическое мышление позволяет тут увидеть фундаментальные вещи... Я не хочу углубляться в этот вопрос, а в контексте нашего разговора интересно отметить особую роль еще одного народа — голландцев. Считается, Нидерланды — это страна мельниц и каналов. Так вот, они чувствуют суть вихревых процессов, поэтому мышление голландцев также алгеброгеометрично. Есть смысл вспомнить о том, какой революционный импульс дала Голландия истории Европы, об успехах голландцев в работе с кристаллами, из голландцев — гениальный математик-алгебраист XX века Ван дер Варден.

— А у Петра I была особая любовь к голландцам!

— Да-да! Совершенно верно! Теперь видишь, что это не случайно!

— Похоже на то. Но вот какой вопрос. Если все так очевидно, то не может быть, чтобы о синтезе алгебраического и геометрического никто раньше не задумывался.

— Разумеется. Были и существуют организации, которые этим озабочены. Скажем, Мальтийский орден: у них символ — крест, состоящий из четырех больших дуг и четырех малых. Они прекрасно знали о необходимости объединения двух стилей мышления. А масоны вообще вынесли на свой герб циркуль и угольник — инструменты для производства окружностей и углов.

Масонский проект наиболее продвинут: они даже попытались создать государство, где соединение различных культур должно было привести к появлению синтетического мышления. Я имею в виду США и масонскую символику на долларах. Насколько успешен проект — судите сами, может, кого и прельщают силиконовые мозги Америки. Но я полагаю, что синтез разорванного мышления там не получился: ведь соединение логики треугольников и полумесяцев возможно только в пространственных формах, о чем и свидетельствует Православие.

— Загнул ты со своим патриотизмом! — Я возражаю уже всерьез, ведь мой собеседник явно пристрастен. — Что бы ты сам делал без Интернета, который нам подарила Америка?

— Тут я спорить не буду. Компьютеризация стала катализатором синтеза, но это особый серьезный разговор... Вообще, история сложный процесс, я многое просто понять не могу. Вот, например, в той же Америке существовала цивилизация индейцев майя. Они знали колесо, но оно было у них сакральным символом и запрещалось к использованию. Вроде как священные коровы в Индии, которых нельзя есть. Подозреваю, что изучение культуры мексиканских индейцев позволит высветить неожиданные детали в эволюции логики мышления.

— Уж в этом я не сомневаюсь! Схема твоя явно не полна. Уточни-ка еще пару проблем. Во-первых, ты ничего не говоришь о юго-восточных культурах — Китае, Индии, Японии, Корее, Вьетнаме. Во-вторых, я не совсем понял роль иудейства — у них, по-твоему, в мышлении также присутствует алгеброгеометрическое единство, но они ведь, уж извини, не православные...

— Про Юго-Восток я не буду сейчас говорить — это тема отдельного исследования. Хочу подчеркнуть одно: логика — это не бытовая производная от языка, обычаев и традиций. Наш дух — отражение Божественного Духа, он един для всех разумных людей. В историческом процессе выявлялось то, что заложено

свыше. Просто в различных культурах — в силу разделенности человечества — доминировали отдельные составляющие. Наши биологические тела не эволюционировали, но развивалось общечеловеческое мышление, проявляя то, что составляет его разумную, божественную суть. Сейчас настает решающий момент — начинается синтез, который должен вывести человеческое сообщество на новый виток истории. Это единый процесс, который охватывает человечество в целом. Он и ранее охватывал, конечно, и средиземноморский ареал цивилизаций, и Юго-Восток. Я бы мог указать на типично математические символы тех стран: веера, зонтики, фонарики, плетенки из ниточек, оригами — все это топологические конструкции, показывающие переходы между прямой, плоскостью и объемом. (Недавно я прочитал в книге известного журналиста-международника Б. Чехонина «Журналистика и разведка» рассказ о тайландском физике, который бросил престижную западную науку и занялся возрождением тайского народного промысла — изготовлением зонтиков и вееров). А в индийских легендах о Будде говорится о последнем числе, «при помощи которого боги исчисляют свое прошлое и будущее», — это Последнее Простое число, бесконечная константа, предел ограниченной бесконечности, после которого простые числа идут с периодом $pp+1$... Ну, это уже из другой — биполярной — математики. Теперь о роли иудейской культуры. Мы, между прочим, ничего не говорили о Египте и Вавилоне, а это важно. Но, так или иначе, мне представляется, что в иудаизме четное и нечетное соединены именно как логическое семя, ему требовалось прорасти. Нужно было, чтобы алгебраическая и геометрическая составляющие развивались независимо — до крайних логических форм, где они могут уже соединиться в многомерном синтезе. И когда это развитие завершилось, стало ясно, что именно содержалось в неходном семени...

Есть еще один интересный вопрос. Почему именно славяне приняли Православие? Понятно, что в Византии греки могли угадать направление и цель развития — они ведь начинали с пифагорова треугольника, а потом развивали тригонометрию, астрономию... Но почему славянское мышление смогло так легко усвоить православную логику? Я выдвину такую гипотезу. У славян-язычников был тоже свой сакральный символ — Солнце. Но солнце — это круг с треугольными лучами, то есть

такое же деление окружности на части, на четное или нечетное число — вплоть до бесконечности. Однако, в отличие от иудейских символов, здесь не внутри круга звезды, здесь треугольные лучи звезд выворачиваются за границу окружности...

(Я вспоминаю октябрытекий значок советских времен — звездочку с кругом внутри, где портретик Ленина. Думаю, революционная символика резонировала с глубинными архетипами мышления...) Так вот, получается, что мышление язычников-славян, носителей солнечного символа, соответствовало сути и легко усвоило православную весть о будущем синтезе четного и нечетного, треугольников и дуг. Помнишь рисунок со звездой-медузой, где центр окружности проваливается в бесконечно малую мнимую область? Если бы мы посмотрели на мир из такого центра, то очутились бы вроде как внутри круга, по границе которого проходят прямые, — уходящие в бесконечность лучи солнечного символа. То есть эта логика дополнительная к той, что выражена в иудейской символике. В принципе носители православной логики — и сербы, и болгары, и румыны, и греки, и грузины, и украинцы, и чувашаи, и белорусы, и все другие народы православной цивилизации — все они видят мир так же целостно, как и люди иудейской культуры. Думаю, что примеров совпадения точек зрения можно привести много. Ты читал книгу «Хазарский словарь» Милорада Павича?

Недавно я ознакомился с трактатом Филиппа Ш. Берга — руководителя международного Центра по изучению Каббалы. Он там стыдит американцев, что, мол, русские понимают в законах Универсума больше западников. Он пишет, что каббалисты из поколение в поколение хранили тайны, а сейчас вот ученые восточноевропейского блока могут раскрыть сокровенное. Он пугает Пентагон: «В будущей войне, которая может вспыхнуть между Западом и Востоком, русские победят нас! Западная наука не имеет никакого представления о том, что такое мысль и где она обитает. А вот наука Восточноевропейского блока может осознать это раньше нас». Понимаете? Для еврейского ученого очевидно, что и православное мышление, и иудейское имеют одинаковое видение Универсума. Научная истина здесь в том, что с точки зрения алгеброгеометрической науки в Универсуме есть не только геометрическое протяжение — пространственно-временной континуум, но и запредельное особое алгебраическое многообразие, где протекают независимые



Рисунок Солнца.

от нашей воли объективные информационные процессы. Таковы «видимые все и невидимые»... Это особая тема и, как говорится, — «не для печати».

Надо учесть, что Берг писал свою книгу во времена «холодной войны». Сейчас все по-иному. Например, совместными усилиями развивается новое научное направление «Квантовое сознание», в США прошла международная конференция Quantum Mind 2003. В материалах конференции были даны и мои тезисы «Числа в пространстве», а потом я сделал ряд научно-популярных публикаций во Всемирной сети, где показал, какое место в этом направлении исследований занимают ученые России. Требуется серьезная работа для того, чтобы преодолеть стереотипы западного мышления. Причем преодоление должно идти изнутри — от фундаментальных оснований. Важное значение здесь имеют труды Абрахама Робинсона по нестандартному математическому анализу и книга Александра Гротендика «Элементы алгебраической геометрии».

— Ты хочешь сказать, что обретению синтеза наравне с мудрецами православной цивилизации способствуют и еврейские мыслители?

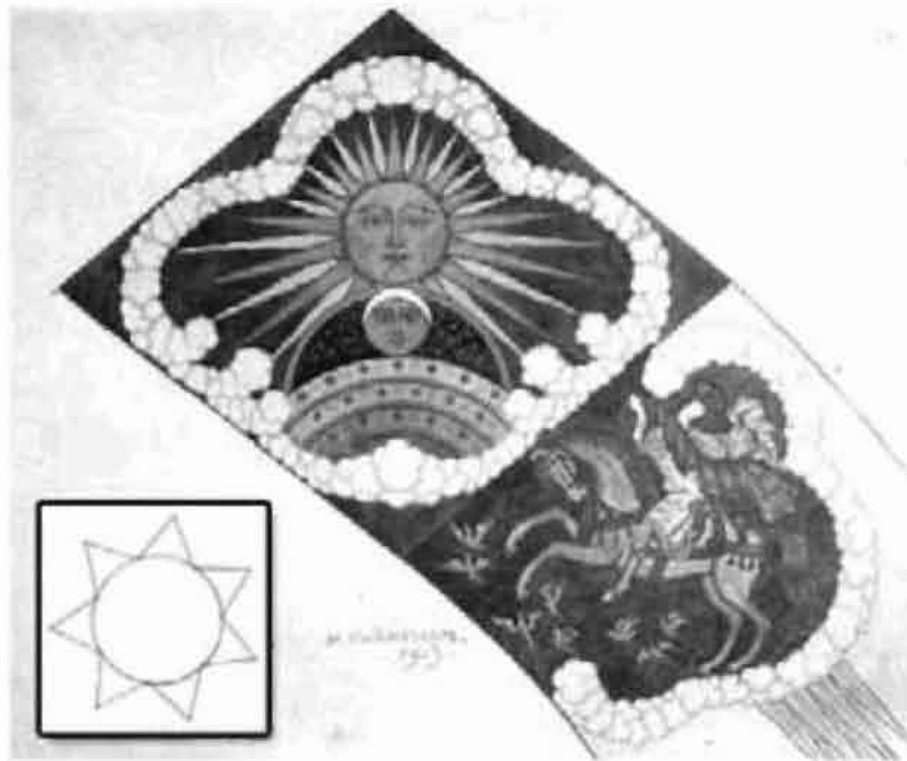
— Что значит «наравне»? Эра расщепленного мышления закончилась. Я как раз хочу подчеркнуть, что дело это общее — участвуют все. И исламская цивилизация сейчас чрезвычайно активна в этом отношении. Лидер исследований по так называемым некоммутативным геометриям — Махмуд Чайчян, он, правда, живет в Финляндии. Финны, кстати, лидируют в области нестандартных логик и в кватернионной физике, основы которой заложили французы. А сколько появилось сейчас блестящих греческих ученых... Однако надо отдельно подчеркнуть особый статус русских евреев — это вообще уникально. Представляешь, носители иудейского мышления, впитавшие через русскую культуру логику Православия! Они как связующее звено, замкнувшее цепь, протянувшуюся через тысячелетия. Да что говорить! Я смотрю в будущее очень оптимистично.

— Получается, что России в третьем тысячелетии предстоит сыграть объединительную роль?

— Даже сомневаться в этом не приходится. Сейчас это чувствуют все. Правда, некоторые с таким предопределением никак не могут смириться. Но, надеюсь, они успокоятся и не будут мешать — пусть сидят в креслах у каминов и отдыхают.

Знаешь, как по-английски звучит имя нашей страны? Правильно — Russia, произносится «раша». А как на аглицком «час пик»? Rush-hour, где «rush» — произносится «раш» — означает стремительное движение, натиск, напор, а в качестве глагола — мчаться, нестись, устремляться. Отсюда и пошло название «русские горки»... Намек понятен? Хватит «запрягать», пора ехать. Нам предстоит ой какая быстрая езда. И выражи будут крутыми.

С Павлом ПОЛУЯНОМ беседовал В. Павлов.



ПОЯСНЕНИЕ К ФОКУСАМ

Конечно, вы уже поняли, что здесь под видом интервью опять дан философский диалог. Но в остальном: никакой мистификации — все утверждения сделаны вполне серьезно, и я на самом деле так думаю. Мне даже кажется, что я ТАК думал всегда. Это уже из области поразительных совпадений.

Получилось так, что я только-только закончил изложение своей теории, как вдруг вспомнил один стих из детства-юности. Стих тот в свое время встретил в журнале и специально за-

чем-то выучил — в 10-м классе школы. Причем не просто выучил, но к месту и не к месту потом всем рассказывал. Стих этот написал поэт и писатель Григорий Поженян¹.

Привожу стишок по памяти — как запомнил. Послушайте и подумайте: разве там не о борьбе алгебраического и геометрического?

Скажи, зачем ты предала круги?
Все стало ясным и невыносимым.
Вонзился дятла стук в призыв гусиный,
И кто-то крикнул: «Цапля — без ноги!»

Скажи, зачем ты предала круги?
Не я ль поверил, что все три разлома
Земной коры сошлись у окон дома,
Где ты так просто предала круги.

Теперь казись, юли, юродствуй, лги!
И звон, и зов, и звук тобой разъяты.
В квадратном море трутся волн квадраты...
Ведь ты так просто предала круги.

Я, конечно, надеюсь, что времена юродства и лжи для нашей страны закончились. А потому в нижеследующей главке попробую еще раз пройтись по лабиринтам теории «НеоСинтеза», чтобы разъяснить поточнее все то, о чем выше было сказано скороговоркой. Чтобы вы прочли, поверили и сказали: «Нет, этот парень не придуривается. Он старается доискаться до истины, а не подсовывает нам очередной постмодернистский концепт».

В 2003 году, когда была написана работа «ТАЙНА САКРАЛЬНОГО ПОЛУМЕСЯЦА. ОТ АЛГЕБРЫ ДО ГЕОПОЛИТИКИ», я еще многого не знал и как бы спешил выплеснуть все вперемешку, чтобы другим было о чем подумать. И одновременно я сам поражался: ведь отчетливо явные отличия культур здесь вдруг получали математическое подтверждение.

Ведь такого не придумаешь: прямоугольно-крестообразная форма вдруг оказывалась соотнесена с полумесяцем! И не сим-

¹ Это не псевдоним. Хотя, было дело, Григорий Поженян однажды оказался членом коллектива литераторов, которые под псевдонимом Гривадий Горпожак опубликовали книгу «Джим Грин неприкасаемый» — бестселлер 70-х годов, рассказывающий о сыне русского эмигранта, который стал агентом ЦРУ, но потом перешел на сторону соотечественников.

волически, а геометрически. Я вновь смотрю на розовый ковер с персидским рисунком, украшающий мою комнату, а потом на спинку дивана, которую покрывает черно-красный шотландский плед. Разглядываю европейские прямоугольники, затем рассматриваю волшебные сплетения восточного узора. Потом я вспоминаю угловатый латинский алфавит и изящные арабские письмена, вижу готические соборы, рыцарские замки и отличающиеся от них восточные дворцы, округлые мавзолеи, мечети. Слышу звон скрещенного меча и кривого турецкого ятагана, чувствую, как тягучую мелодию прерывает звон колокола и барабанная дробь... Ведь это же ясно: основой европейской цивилизации стала геометрия, а вот арабское мышление целиком построено по принципам алгебры, которая мыслит окружности, пересечениями которых образуются дуги. И все это легко понять, если внимательнее взглядеться в простейшие геометрические чертежи.

Главным открытием Пифагора был прямоугольный равнобедренный треугольник, возникающий в квадрате, где проведена диагональ. Рассказывают, что великий геометр, открыв **НЕСОИЗМЕРИМОСТЬ** сторон квадрата и его диагонали, увидел в том божественный знак и поспешил принести в жертву олимпийцам сотню быков. Пифагора легко понять — ведь он воочию узрел Бесконечность.

Что такое **НЕСОИЗМЕРИМОСТЬ**? Не трудно сказать: какую бы часть стороны квадрата мы ни взяли — половину, четверть, треть и т.п., — ни одна из этих мер не уложится на диагонали целое число раз, всегда будет «остаток», который можно делить до бесконечности на неравные части. Так в математике появились иррациональные числа, в десятичной системе мы выражаем их в виде бесконечных дробей, где цифры после запятой появляются в случайном порядке.

*0,13647878763377599864235648576222678465854607 398707153
415066647812345765252307... (могу и дальше вразнобой бить по клавишам)*

Многие знают, что в электронных чипах, обслуживающих игральные автоматы, работают так называемые датчики «случайных чисел» — выдающие по очереди цифры какого-нибудь иррационального числа. И совсем не случайно завзятые игроки видят в случайностях игры нечто мистическое.

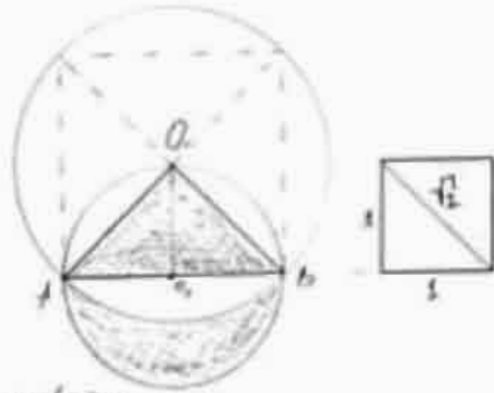

$$\begin{aligned}
 Q_2 A &= \sqrt{2} \cdot Q_1 A \\
 S_{Q_1} &= \pi (Q_1 A)^2 \Rightarrow S_{Q_1} = 2 S_{Q_2} \\
 S_{Q_2} &= \pi (Q_2 A)^2 \\
 S_{\text{лунна } Q_1 A B} &= \frac{1}{4} S_{Q_1} = \frac{1}{2} S_{Q_2} \\
 \Rightarrow S_{\Delta O_1 A B} &= S_{\text{лунна } A B}
 \end{aligned}$$

Можете убедиться: площади полумесяца и треугольника равны.

Пифагор подчитал по своей знаменитой теореме, что если сторону квадрата принять за единицу, то длина диагонали будет равна «квадратному корню из 2», и понял философ, что нет ни одной простой n/m дроби, которая при возведении «в квадрат» $(n/m)^2$ превратится в двойку. Пифагор осознал — странные соотношения рациональных и иррациональных чисел выражают устройство нашего мира, и заявил: «Сущность Вселенной спрятана в числе!»

А теперь посмотрим на пифагорейский треугольник, вписанный в окружность, где иррациональная диагональ с длиной равной $\sqrt{2}$ (квадратный корень из 2) совпадает с двумя радиусами, образующими диаметр, а стороны треугольника (которые мы считаем равными единице) сошлись в некоторой точке, из которой может быть описана новая окружность с таким же единичным радиусом. Итак, получился больший круг, а дуги двух разных окружностей образовали полумесяц, который является алгебраическим аналогом божественного треугольника, открытого древнегреческим мыслителем. Ведь это тоже некий «треугольник», но составлен он из дуг: две четверть дуги малой окружности — «катеты», а четверть-дуга большой окружности — «гипотенуза» странного криволинейного треугольника.

И вот, оказывается, площадь серпа равна площади исходного пифагорейского треугольника (на чертеже оба закрашены черным). Странно, не правда ли? Площадь прямоугольной фигуры равна криволинейной площади между двух соединенных дуг, как такое могло получиться? Но доказать сие очень просто: площади обоих кругов, по известной школьной формуле $S = \pi R^2$, отличаются ровно в два раза. Значит, четвертушка большего круга равна половине меньшего. Если вычесть серповидный сегмент из четвертушки — получается треугольник, но, если этот же сегмент вычесть из полуокружности, — остается серп. Значит, площади треугольника и серпа одинаковы! Площадь серпа — это квадрат радиуса (r)² окружности, в которой он нарисован.

Что же следует из всего этого? А то, что существуют два противоположных математических подхода: один основывается на прямых и отрезках, другой на окружностях и дугах. Один подход лежит в основе геометрического мышления европейской науки, а другой составляет суть алгебраической логики арабских культур (когда-то это именовалось «исчисление лунок»). Итак, арабские математики увидели Божественное откровение, выраженное в математическом символе полумесяца — в треугольнике, составленном из дуг¹. То есть для них основой мира стали окружности, а не прямоугольники. Но у окружности есть одно важнейшее свойство, которое делает ее более содержательной фигурой, нежели квадрат. Суть оказалась глубже, нежели простое раздвоение чисел на рациональные и иррациональные.

Суть эта выражена в других числах, которые математики именуют трансцендентными. Название непонятное, однако всем нам известно число «пи» — это отношение радиуса и длины окружности = 3,14... Три точки, дописанные в конце числа, обозначают иррациональную бесконечность, и избавиться от этого нескончаемого хвоста никак нельзя. Посмотрите: иррациональный «корень из 2» можно возвести в квадрат — умножить число само на себя — и, как ясно, получится нормальная

¹ Раз уж речь зашла о дугах, упомяну об одном анекдотическом случае. Я, конечно, не преминул отправить свой трактат Александру Дугину (мы немного знакомы). Для 2003 года содержание теории было свежо и оригинально: сакральная геометрия, византийство, критика западной математики... Александр Гельевич сначала пообещал опубликовать «Тайну сакрального полумесяца» на сайте «Евразия» и в евразийских изданиях, но потом почему-то передумал.

двойка $(\Pi 2)2=2$. А вот число «пи», сколько ни умножай, никакой целостности не получишь — бесконечность, символически выражаемая тремя точками... никогда не прервется, не окончится.

Дуги окружностей, составляющих полумесяц, подарили древним алгебраистам то, что треугольник дать не мог — возможность измерения орбит, по которым на небе вращаются планеты. Так возникла математическая астрономия: божественные письма небес стали доступны уму человека, а прямоугольный треугольник никуда не исчез — ведь с его помощью можно было переводить в цифры то, что обнаруживалось на небе.

Я физик, мне не надо долго вспоминать, я просто знаю: ни одной арабской фамилии не встретишь среди звучных имен корифеев европейской точной науки, той, что возникла на развалинах средневековой астрологии-астрономии и мистической алхимии. И я спрашиваю вас: неужели Восток так неожиданно поглупел?¹

Кто-то поморщится — какие голословные утверждения! Неужели автор хочет сказать, что европейская наука неправильна? Что же это за «однобокое геометрическое мышление»? И где же кроется его ошибочность? Почему тогда европейская наука дает впечатляющие практические результаты?

¹ На философском конгрессе в Москве проходил «круглый стол» российских и иранских философов. Персидская философская традиция очень древняя, сейчас она активно развивается в исламских формах, а до этого была у них, как известно, эпоха зороастризма — диалектика борьбы темного и светлого. Во время беседы я задал гостям вопрос: мол, русское Православие, продолжая византийскую традицию, предлагает свой способ синтеза прямого и кривого, а как эта задача решается в философии Ирана? Интересно, что вопрошаемые сразу поняли, о чем идет речь: было сказано, что в канонической конструкции персидских мавзолеев полушарие устанавливается на кубическое основание, а стилистика персидского ковров строится как узорный переход от центральной округлой фигуры к прямоугольным границам...

К сожалению, не смог гостям подарить свою брошюру «Тайна сакральных знаков» (одна вредоносная провокация в московской типографии помешала мне тогда ее издать). Впрочем, нам с вами, в России, понимание проблемы важнее, а здесь все нормально — философов обделил, но на архитектурном фестивале «Зодчество-2004», где принимал участие как редактор Сибирского архитектурно-дизайнерского журнала, моя брошюрка уходила на ура, и сейчас о синтезе кривого и прямого знают даже экскурсоводы у храма Василия Блаженного. Что касается Ирана, то, судя по всему, пассионарный выплеск в их культуре, выразившийся в исламской революции, связан в какой-то мере и с поиском алгебро-геометрического синтеза. Если западные терминаторы не разбомбят Иран, посмотрим, к чему придут «крутые персы» в своих интеллектуальных исканиях.

Объясняю. Во-первых, алгебра в европейской науке есть, но сделана она на европейский манер — превращена в обслуживающую дисциплину по технологии решения уравнений. Во-вторых, в начале XX века европейская геометризованная математика уже пришла в противоречие с опытом: в квантовой механике и теории относительности пришлось искусственно вводить поправки к математическим уравнениям.

Алгебраический полумесяц и все множество площадей, что порождается дугами, в европейской алгебре обернулись сходящимися рядами, степенными уравнениями, полиномами — тем, чем занимаются сейчас многие алгебраисты, полагающие, что изучают они некие абстрактные числа, придуманные человеческим умом, склонным по природе своей к счету и комбинаторике. Известный математик Кронекер сказал так: «Натуральный ряд чисел создал Бог, все остальное придумали люди». Но, как ни странно, трансцендентное число «*e*» ученые именуют «основание *натурального* логарифма». Потому, дескать, что экспоненциальная функция «часто встречается».

У европейской алгебры очень специфическая идеология. Ведь что придумано: мол, изобрели люди числа, а потом стали их комбинировать и сочетать по неким заданным правилам — вот и вся «Ал-Джебра». Иными словами, уравнения возникают тогда, когда люди вводят условные меры для измерения величин, — так, например, получается закон Ньютона, где сила — это умножение массы на ускорение. Стало быть, люди сегодня придумали одну систему уравнений, завтра начали измерять величины по-другому, да и сами величины выбрали другие, — вот вам другая система уравнений. Апостол современной математической логики Бертран Рассел выразился недвусмысленно: «Математическая концепция дает абстрактную логическую схему, под которую можно подогнать подходящими манипуляциями эмпирический материал». Разве это наука? Нет, это хитроумная демагогия, которой ученые пользуются для того, чтобы отвлечь себя и других от странного ощущения — в основаниях науки что-то не в порядке.

Послушайте, как выражается подобная идеология в чисто научных текстах. Академик А.Д. Александров (тот самый, кто вел в Новосибирске семинар по теории времени) написал в книге «Основание геометрии»: «Для углов имеет место ал-

гебра, аналогичная алгебре отрезков, основанная на сложении углов; разница лишь в том, что углы «ограничены» развернутым углом, тогда как отрезки не ограничены». Кавычки, в которые заключено слово «ограничены», многого стоят, — в строгом математическом тексте появляется слово в переносном смысле. Ведь непонятно: ограничены углы на самом деле или не ограничены? А что это за «аналогичная алгебра» — эта какая-то иная алгебра, не та, что мы с вами знаем? В другом месте, в примечаниях, академик уточняет: «Между отрезками и углами есть, однако, существенная разница: у отрезков нет геометрически выделенного масштаба, а для углов есть — это прямой угол (или развернутый)» (А.Д. Александров, «Основания геометрии», М.: «Наука», с. 80, с. 163). Вот, уважаемые читатели, такая у нас в точной науке фразеология, — как в Одессе: две алгебры суть «две большие разницы».

Впрочем, не надо думать, что ДРУГОЙ АЛГЕБРЫ в европейской науке нет. Она есть, и ей еще предстоит сыграть роль в драме идей. Однако бесспорной истиной остается одно: за последние столетия в Европе математика развивалась с ориентацией на геометрию (по евклидовому образцу создавались и различные аксиоматики). Итоговый продукт европейской математики — дифференциальное и интегральное исчисление, где разрабатывался аппарат оперирования с бесконечно малыми величинами.

Однако людям Ислама, которые хранили верность принципам изначальной алгебры, в таком научном прогрессе места не находилось. Да они его и не искали — европейские варвары могли сколь угодно долго забавляться своими абстрактными комбинациями, смысл таких игр наследникам Магомета был непонятен просто потому, что сути — ИСТИНЫ О МИРЕ — в такой науке не было. Точнее, она оставалась скрыта и недостижима для аналитического подхода европейской математики. Я не знаю, в каких медресе, в каких закрытых школах они развивали СВОЮ алгебру, и развивали ли они ее вообще — такой информации у меня нет. Но то, что в европейской науке нового времени алгебраические методы были чисто служебными, формально-аппаратными, — факт очевидный. Вот анекдотический пример: европейские алгебраисты занимаются тем, что дока-

зывают решаемость уравнений. Даже не решают их, а просто определяют — можно решить или нет¹.

Монополию на сущность мира захватил дифференциально-интегральный анализ, который посягнул на святая святых: на КРИВИЗНУ. Он старается свести ее к бесконечно большим суммам бесконечно малых прямолинейных отрезков, и получается, что нет никаких окружностей — есть только многоугольники, количество сторон которых неограниченно возрастает, а стороны делаются бесконечно малыми. Но и здесь легко обнаружить то, на что европейские математики «закрывают глаза». Есть один детский парадокс, когда «доказывается», что большее равно меньшему. В треугольнике можно легко построить два ему подобных.

Ясно, что сумма длин сторон у двух получившихся равна длине исходных сторон треугольника. Потом деление устремляют к бесконечности и с усмешкой говорят: «Поскольку маленькие треугольники все ближе прижимаются к основанию, они с ним в пределе сливаются, а длина двух сторон исходного треугольника оказывается равна его основанию — третьей стороне». Но ведь сумма двух сторон исходного явно больше его основания!² И хотя формально все правильно, но мы же видим, мелкие треугольники «прижимаются» к прямой. Особенно интересно про-

¹ Я уже упоминал о своем университетском преподавателе — высшую алгебру нам читал Карл Каримбаевич Джансентов. Своеобразна биография этого ученого: вундеркинд из казахского села, которому советская структура образования позволила через систему школьных олимпиад попасть в поле зрения ученых, — он в конце концов стал аспирантом на кафедре Московского университета. И вот тут наступило разочарование — молодой математик вдруг понял, что в его любимой науке царит застой. Все сводится к бесконечным переводам одного и того же содержания из одной формальной системы в другую, одинаковые задачи бесконечно решаются при незначительных изменениях параметров и т.п. и т.д. И вот аспирант бросает московскую кафедру и уезжает в провинцию. Он преподает в Красноярском университете и одновременно заканчивает биологический факультет того же университета, затем создает алгебраический аппарат для моделирования развития живых систем и защищает диссертацию. Его работа о пространстве абстрактных объектов, организменноподобных множествах и функциональных системах была опубликована еще в середине 70-х годов, намного опередив аналогичные разработки американцев.

² Секрет прост: геометрическое подобие фигур, образованных прямолинейными отрезками, состоит в том, что соотношения не меняются от изменения размеров. Значит, маленькие треугольники ничем не лучше и не хуже исходного, а их «прижатие» к основанию в процессе измельчения никогда не приведет к соединению двух сторон в одну.



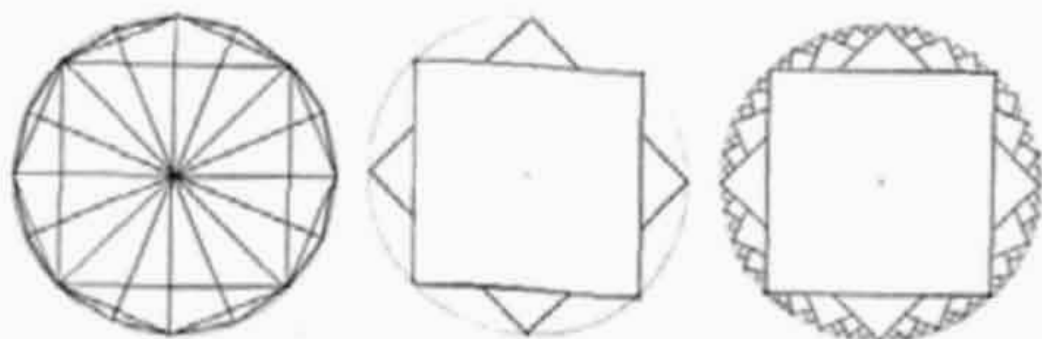

Шестеренки в круге.

вести эту процедуру для заданной длины окружности. Вот здесь я нарисовал знакомую нам со школы картинку — как осуществляется «аппроксимация в пределе» длины окружности с помощью многоугольника, число сторон которого бесконечно возрастает, — мы их делим и делим, делим и делим... А теперь я прошу вас, уважаемые читатели, давайте поступим несколько по-иному. Давайте не будем делить стороны квадрата, вписанного в окружность, не станем чертить восьмиугольник и т.п., а просто построим еще один квадрат. А затем еще и еще... В результате вместо бесконечностороннего многоугольника мы получим шестеренку с числом зубцов, устремленным к бесконечности. О возможности таких фигур в школе нам не говорили¹. То, что мы с вами сейчас получили, — это непрерывная линия, но не гладкая (как говорят — дифференцируемая), а бесконечно ломаная. Мы знаем, как называются такие кривые, — фрактал. Тем не менее этот фрактал вписан в окружность, и его площадь стремится к площади круга, однако площадь круга здесь выглядит уже не как знакомая нам $S=\pi R^2$, а несколько иначе. Но европейская наука только сейчас начала заниматься фракталами, а просчитывать и строить эти фигуры научились только благодаря компьютерам. Легко понять, почему нет до сих пор фундаментальной математики о фракталах — ведь надо переосмыслить то, чему нас учили в школе. Представляете, формула площади круга окажется совсем не такой, как мы все привыкли! Каждому очевидно: площадь шестеренки может сколь угодно близко приближаться к площади круга, но ее фрактальная граница — точно так же, как и у треугольника, — никогда не со-

¹ У международной организации «Ротари-клуб» гербом является шестеренка.

мкнется с кривой окружности. А самое главное: принцип подобия, если его применить для зубцов шестеренки, заставляет нас для окружностей разного радиуса строить разные фракталы — придется как-то количественно различать «разные по длине» бесконечности. Но это для современной европейской математики просто НЕМЫСЛИМО!

Возможно, что все вышесказанное некоторыми читателями воспринимается как злобный памфлет. Автор-злоумышленник нагло утверждает, что наши уважаемые математики все время заблуждались и шли не по тому пути, по которому надо. Думаю, ситуация в европейской науке не так печальна и безвыходна. К счастью, доминирование геометризованного мышления и не может быть абсолютным. В XVII веке, когда дифференциальное и интегральное исчисление только завоевывало свои позиции, против него с резкой критикой выступил французский алгебраист Мишель Ролль. Много полемических копий было сломано им в борьбе с соотечественниками Декартом, Лопиталлем, с англичанином Ньютоном. Похожая ситуация была и в других европейских странах — в Италии, Германии, где алгебраический стиль мышления успел пустить глубокие корни. Корни эти не засохли, время от времени они дают бурные всходы.

Например, во Франции в XIX веке появилась так называемая проективная геометрия, основным понятием которой стала «бесконечно удаленная точка». Потом эта наука усилиями французских и немецких математиков превратилась из прикладной архитектурно-инженерной науки в науку серьезную. Одна только несерьезность в ней есть — эта самая бесконечно удаленная точка. Ее стали идеологически именовать «идеальным объектом», мол, на самом деле его нет и быть не может, но мы его можем помыслить — вообразить. Почему же его «быть не может»? Об этом лучше всего спросить адептов стандартного матанализа, которые умеют разбивать заданную единицу на бесконечное множество бесконечно малых отрезков, а саму эту единицу гоняют по числовой оси как душе угодно: ее можно сделать любой — и такой, и побольше. Но в бесконечности никакой точки опоры у них нет — можно единицу увеличивать беспредельно.

Здесь уместно вспомнить цитату из «Оснований геометрии» о том, что углы «ограничены», а отрезки — нет. И уместно спросить автора-академика: а вы уверены в этом? Ведь и углы «огра-

ничены» все-таки каким-то странным образом: мы можем вертеть радиус-вектор, как стрелку часов, все и дальше и дальше, накручивая обороты, но увеличивающийся беспрестанно угол все время измеряется точным числом радиан — углом, равным « π ». Так, может быть, и для прямой есть нечто вроде периодической меры, тем более что на эту роль прямо-таки напрашивается трансцендентное число « e » — тот самый, ну, «натурально логарифм».

Когда создавалась неклассическая физика — квантовая механика, ее основатель, немецкий физик Макс Планк, долго не мог поверить, что величину энергии он может квантовать с помощью некоторой константы, названной потом постоянной Планка. Но пришлось с этим смириться — экспериментальные факты, связанные с поглощением и излучением электромагнитной энергии, заставляли принять вывод, который не согласуется с классическим математическим анализом. Потому и именуют сейчас квантовую и релятивистскую теории физикой неклассической.

Если я скажу сейчас, что новый математический аппарат для квантовой механики, предложенный Полем Дираком и Вернером Гейзенбергом, был чисто алгебраическим, — это, полагаю, читателей уже не удивит (у Гейзенберга к тому же отец был крупнейшим в Германии специалистом по античной Греции и Византии). Однако, к сожалению, на этом дело застопорилось: вступила в свои права идеология, заявившая, что алгебраические принципы не имеют отношения к реальности, просто такой математический аппарат подходит для обсека экспериментаально наблюдаемых величин, и не более того. То, что в уравнении Шредингера — основном для квантовой механики — появилась эта вездесущая экспонента, да еще и с мнимым показателем, это вообще осталось вне рамок какого-либо объяснения. Так все просто — придумали «математическую структуру», а она вдруг почему-то пригодилась.

Идеология затемнила очевидный факт: стандартное дифференциальное и интегральное исчисление, основанное на бесконечном делении единицы, в неклассической физике уже не годится. Впрочем, смелые физики подобную мысль высказывали.

Лауреат Нобелевской премии американец Ричард Фейнман в своей книге «Характер физических законов» пишет: «Теория, согласно которой пространство непрерывно, мне кажется не-

верной. Она не дает ответа на вопрос о том, чем определяются размеры элементарных частиц. Я сильно подозреваю, что простые представления геометрии, распространенные на очень маленькие участки пространства, неверны. Говоря это, я, конечно, всего лишь пробиваю брешь в общем здании науки, ничего не говоря о том, как ее заделать».

Попытки покончить с непрерывной делимостью делались. Например, еще в 1930 году в статье В.А. Амбарцумяна и Д.Д. Иваненко «К вопросу о том, как избежать бесконечного самодействия электрона». В более поздней книге Д.Д. Иваненко «Квантовая теория поля» подчеркнуто, что первая попытка основывалась на слишком простых предположениях: грубо говоря, — просто предполагалось, что с некоторого «очень-очень маленького» расстояния отрезок дальше уже делить нельзя. Однако вся беда в том, что расстояние — это не атомарная материя, отрицать его делимость — это подрывать основы стандартного дифференцирования. Но мало того: величину, которая не может делиться ровно пополам, **ЕВРОПЕЙСКОЕ МЫШЛЕНИЕ ПРОСТО НЕ МОЖЕТ СЕБЕ ПРЕДСТАВИТЬ!**

Впрочем, представлять это и нет никакой необходимости. В «алгебре углов» внутренняя мера для величины уже задана. Надо просто признать, что геометрические отрезки и треугольники — это нечто вторичное по отношению к алгебраическому полумесяцу, а истинную природу мира выражает алгебра, которая позволяет связать вместе бесконечно малое и бесконечно большое.

Парадоксальная ситуация сложилась сейчас в физике. В разных уголках планеты — в США и Мексике, Европе и Азии — многие физики стараются дать алгебраическое толкование миру, но сложившаяся система научного истеблишмента допускает только геометризированные теории — абстрактные пространства. И ведь «многие физики», о которых я говорю, — это не самоучки-дилетанты, а вполне уважаемые в научном мире ученые, участвующие в общем процессе познания, сделавшие общепризнанный вклад, но вот в фундаментальной науке они ищут что-то не то и не так. Алгебраический язык признается только в качестве служебного средства выражения, дескать, 4 мерный континуум пространства-времени Минковского — это да! Это фундаментальная истина о мире! А его алгебраические версии — какие-то измышления, и не более того.

Возможно, кому-то покажется надуманным противопоставление прямоугольного и изогнутого. Дескать, разница есть, но при чем здесь какая-то этногностика с различием культур и ментальностей? Выше, в тексте «Сакральных знаков», сравнивались формы танковой брони: если даже в области инженерной проявились различия, то тем более это заметно в эстетических предпочтениях. Примеров можно найти много. Вот какое неожиданное подтверждение имеется в книге воспоминаний поэта Андрея Белого «Рудольф Штейнер и Гете в мировоззрении современности».

Однако прежде чем рассказать суть, надо немного пояснить. Белый — псевдоним литератора-символиста, поэта Андрея Бугаева, одного из гениев русского «Серебряного века». Он жил и творил в начале XX века, широко известен не только у нас, но и в Европе, поскольку подолгу там жил и был одним из соратников Рудольфа Штейнера, знаменитого немецкого мистика, создателя антропософии. Интересно и то, что отец поэта — профессор математики, декан физико-математического факультета МГУ, Николай Васильевич Бугаев — был автором научной концепции, так называемой «Аритмологии». Вот что писал об этом А. Белый: «Перенесение дифференциального исчисления в физику порождает один тип механики; перенесение аритмологии (допустимое Н.В. Бугаевым) и теории вероятности (допустимое Н.А. Умовым) в принципе порождает не механический и тем не менее физико-математический ряд...» (В книге: Андрей Белый, «Рудольф Штейнер и Гете в мировоззрении современности. Воспоминания о Штейнере», М.: Изд-во «Республика», 2000, с. 65). Поэта математические сакральности подтолкнули к оккультным идеям, которые и привлекли его в учении Штейнера. Последний был не только мистик-теоретик, но и организатор — он даже попробовал создать некую духовную общину в горах Швейцарии. По ходу Первой мировой войны европейские страны расчленили друг друга, а группа духовных личностей разных национальностей строила на нейтральной территории деревянный храм, посвященный Гете, — его называли Гетеанум. (Похоже на историю с нашим сибирским проповедником Виссарионом — тоже строят деревянные «дворцы Солнца».) Вокруг этого предприятия происходило множество приключений, международных скандалов (в том

числе шпионских детективов). Обо всем этом и написал А. Белый книгу.

Есть в ней один любопытный эпизод. Андрей Белый рассказывает, как он, принимая участие в стройке Гетеанума, делал деревянный барельеф и, размахивая стамеской, гордился создаваемой формой.

«Сойдя с мостков, я сам любовался ею, глядя ее бока; и сравнивая свой метод работы с методом работы смежной формы, которая являла собой мне не правящийся «сухой» гранник какой-то; достоинством своей формы считал я ее круглоту. Говорили: в мое отсутствие к форме подходил доктор Штейнер и долго смотрел на нее. К воскресенью была объявлена лекция доктора на тему: «Резная скульптура». Лекция была там, где мы работали; лекторский столик приставили к моей форме; сердце билось: я думал, что доктор берет форму за образец. Доктор выбрал действительно мою форму; но, Боже мой, что я услышал? Все, что я считал за достоинства, было доктором заклеимлено: круглота — безвкусица, даже «жир», который скорее надо срезать... В довершение унижения в конце лекции доктор повернулся к граннику, мной столь третируемому, и сказал: «Вот — образец правильного понимания работы!» Так впервые был установлен принцип гранника (над моими разбитыми надеждами!)». (Ук. соч., с. 485—486).

Поразительно, как различаются каноны восприятия, даже у людей, близких по мировоззрению.

В дизайне отмеченная дилемма до сих пор не разрешена. Стоит упомянуть, что именно в тот момент — в годы Первой мировой войны — в Европе происходил стилистический разрыв. Рухнул модерн, и воцарился ар деко, а то рационально-геометрическое направление, которое, судя по всему, казалось Штейнеру предпочтительным, чуть позже было воплощено в концепциях теоретиков Баухауза. Это дало мощный толчок промышленному дизайну, но импульс тот к настоящему времени себя исчерпал. Характерно, что один из продолжателей традиции Баухауза, владелец мебельной фирмы герр Бульхтауп, не так давно принял акцию — издал книгу, где современные ведущие дизайнеры высказывают свои мысли о будущем Большом стиле. Итог не ясен, поиски продолжаются.

А в нашем Сибирском архитектурно-дизайнерском журнале «Дом снаружи и внутри» в одной статье я описал ведущий эйдос минималистической стилистики, которая ныне успешно раз-

вивается. Если исходные каноны, сформировавшиеся еще в античной архитектуре, — дорический, ионический, коринфский — легко увязываются или с геометрической логикой разума (куб, цилиндр), или с буйством физических стихий (спирали, волны), или с силами живого роста (листья, цветы), то современный синтетический минимализм можно уподобить птичьему перу, где соединены все названные модальности. Не буду продолжать здесь эту тему, но — поразительное совпадение — весной 2006 года в Москве проходила выставка художницы Юлии Бугуевой, живущей в Лондоне. Ее полотна, рисунки и пластические формы посвящены птице Феникс и воплощают, по ее мысли, метафизическую геометрию. Узорчатые птичьи перья и графические извивы Юлии Бугуевой совсем не в духе докторштейнеров. И совсем не случайно в дизайне одежды начинается сейчас возрождение византийских и средневековых мотивов, а достижения таких художников, как Иван Билибин, все больше входят в центр общественного внимания. Выставку, посвященную его юбилею, мы назвали «Волшебное перо Жар-птицы». Думаю, со временем эстетика русского модерна станет доминирующей: мы увидим орнаментальную вязь не только на женских сапожках, но и в мужской одежде — в расшитых кафтанах, а также на лакированных боках автомобилей и пластиковых поверхностях компьютеров.

Похожая дизайнерская революция произошла в Европе в XVI веке, когда угловатую готику попытались потеснить извивы барокко. Интересно, что основной элемент архитектуры барокко — это каплевидный завиток, волнообразный барашек, называемый воллуттой. Он стал основным украшением главной церкви ордена Иисуса. Иезуиты были по тем временам революционерами, носителями передового мышления. Интересно и то, что наш царь Петр именно эту архитектурную деталь выделил в качестве основной, и явилась она стилеобразующей для так называемого петровского барокко. В начале XX века, когда доминирующим стал стиль модерн, старинные завитки-воллутты с эффектом использовал молодой архитектор Александр Дмитриев в своем проекте дворца на Петровской набережной. Архитектурный конкурс объявлялся к юбилею Санкт-Петербурга, а этот победивший в конкурсе проект осуществлен был в 1911 году. Сейчас в сем примечательном особняке располагается нахимовское училище, а рядом на вечной стоянке — крейсер «Ав-

рора». Позднее А.И. Дмитриев в компании со старшим соратником по объединению «Мир искусства» — художником Бенуа оформлял интерьеры дома балерины Матильды Кшесинской (с балкона которого Ленин провозглашал в 1917-м свои «апрельские тезисы»). Александр Иванович спроектировал также знаменитый однопролетный металлический мост через Мойку, а последним его проектом стал мост в Красноярске: парапет при въезде украшают те самые чугунные волюты — эхо балтийских волн звучит над турбулентным потоком *Енисея*. А может быть, этот завиток не образ волны, а символ бесконечности — разве они не похожи?

Вообще, математический взгляд на дизайн и живопись чрезвычайно продуктивен. Про теорию обратной перспективы Павла Флоренского и о лосевском анализе античной эстетики знают многие, но надо упомянуть и про гениальную догадку академика Бориса Раушенбаха. Математик, специалист по космической физике разглядел в египетском искусстве воплощение принципов визуализации, характерных для такой специфической области, как черчение (развертки, проекции, разрезы, схематические обозначения), и связал это с особым восприятием пространства, что было свойственно древним творцам бетонных барельефов.

Так что взаимосвязь математических понятий и доминирующих культурных форм — несомненна. Существует какое-то неуловимое различие стилей мышления, характерное для разных социумов. В этом мне довелось убедиться на собственном опыте. Я опубликовал во Всемирной сети на русском и английском языках свои работы. Стали приходить письма. И вот один профессор пишет: «Я посмотрел на карту *Россия* и увидел, что Вы живете в Азии, между Европой и Америкой, а я немец — живу в Испании». Конечно, мой немецкий коллега понимает, что Красноярск не Мадрид, он просто хочет подчеркнуть другое — для осознания значимости алгебры нужна какая-то особая среда, отличная от той, что царит в типично европейских университетах. Характерно, что интернет-сайт новаторского направления алгебраистов сделан в университете Мехико и его главную страницу украшают орнаменты древних цивилизаций Центральной Америки — рисунки, состоящие из переплетающихся дуг и округлых фигур. Математическими символами



Чугунная волюта при въезде на Дмитриевский мост в Красноярске.

ученые стараются выразить истины, которые древние понимали интуитивно.

Что же происходит и что должно произойти в ближайшее время? В общих чертах картина выглядит так. Классические алгебра и геометрия — полумесяц и треугольник — создавались для плоскости. Сейчас на наших глазах создается синтетическая алгеброгеометрия, где оба подхода соединятся в пространственном понимании величины. Но для этого придется переосмыслить основания стандартного математического анализа, признающего только отношения бесконечно малых, но игнорирующего отношения обратных им бесконечно больших величин. Дело, конечно, не столь просто как представляется на словах. Но суть именно в этом.

В математическом сообществе ситуация назрела еще в 60-х годах прошлого века, когда израильский логик-алгебраист Абрахам Робинсон построил непротиворечивую нестандартную модель математического анализа, где наряду с бесконечно малыми числами были представлены и бесконечно большие. Правомочность такой модели долго не хотели признавать, но потом — после решения некоторых нерешаемых теорем — смирились. Идеологически выход был найден такой же, как и в случае с проективной геометрией: гипердействительные числа объявили «идеальными» элементами, которые воображать можно, но на самом деле их нет.

Это чисто научные, математические аспекты. Но, думается, ОСНОВНАЯ ТАЙНА сакральных знаков скрывается не в диа-

гоналях и дугах. Обратите внимание: математики не случайно называют странные числа и иррациональными, и трансцендентными, видя в них некую *потусторонность*. И сам великий Пифагор, и иудейские мудрецы, и гениальные арабские алгебраисты абсолютно точно осознавали ИСТИНУ: *в числах воплощен Божественный Логос*. Так что все дальнейшее — это только подтверждение старой религиозной истины: история разворачивается перед нами грандиозный Божественный план, и понять его нам пока не дано.

Но поймите меня правильно: дело не в том, что нации и культуры вовлечены в какой-то неведомый мировой спектакль по навязанному нам сценарию. Дело в другом: та высшая логика развития, по которой шла история человечества, — это Разумная Логика. Нет ничего «программного» в том, что, складывая в уме числа 2 и 2, мы всегда получаем 4 — ведь так устроен Универсум. И нет ничего заданного в том, что, по сути дела, столь же закономерный процесс разворачивался в истории — в пространстве и во времени: тезис — антитезис — синтез, как это сформулировал мудрец Гегель.

И вот сейчас на наших глазах, в нашу эпоху наконец-то осуществляется великий синтез разумного мышления из составляющих его логических частей. Что ж — так шла логическая эволюция, так разворачивался математический ряд, теперь все заканчивается, создается новая наука — некое биполярное исчисление, где будут работать и ноль, и бесконечность (в той мере, в которой мы сейчас понимаем глубину этих понятий).

Но ведь история на этом не заканчивается, людям предстоит жить и дальше. Единственное, что от нас сейчас требуется, — это признать, что в мире проявляется Высшая Логика, в которую нам следует верить и которую надо познавать по мере сил. Я говорю — «сил», а не возможностей, потому что возможности нашего разума, дарованного Богом, безграничны, а вот силы ума надо наращивать и не растрачивать попусту. Вон тот же Бертран Рассел заявлял — я, мол, не христианин и на что же потратил талант? На создание искусственных формально-логических языков, в которых математические проблемы переформулируются, чтобы их можно было успешно запутывать. Правда, на языке той же математической логики Абрахам Робинсон доказал правомерность нестандартной модели анализа, но не проще ли было сам математический анализ сделать нестандарт-

ным, введя бесконечно большие величины прямо и непосредственно? Что тут скажешь! История шла кружным путем, значит, она тоже алгебраична, а не прямолинейна, как гипотенуза. Можно было бы назвать много книг и статей российских ученых и иностранных, физиков и математиков разных национальностей, где делаются попытки в той или иной форме соединить доселе несоединенное — прямое и кривое, фракталы и гладкие кривые, прямолинейное перемещение и вращение. Некоторых ученых эти поиски приводят к иррациональной мифологии, другие ищут новые торсионные поля вращения, выдавая желаемое за действительное, третьи — инженеры, которые давно поняли, что современные теоретические взгляды не соответствуют реальности, — они с остервенением нападают на теорию относительности Эйнштейна и квантовую механику. Но ведь эти научные концепции ни в чем не виноваты, поскольку также являются лишь первыми попытками заговорить на новом языке. Впрочем, скоро все эти противоречия разрешатся.

И новая наука по-новому увидит Вселенную. И человечество по-иному осознает свое место в этом странном, очень таинственном мире, где Божественный смысл остается для человеческого разума вечным вопросом, открытым для нашего вопрошающего ума.

Стоп. Меня подхватило и понесло. Наверное, кое-кому моя кафедральная проповедь уже надоедает. Да и Святые тайны нынче не в моде. А кто-то просто скажет: соорудил автор гегелевскую триаду и подверстывает под схему живую жизнь... Вместо раскрытия тайн — фокус: математик вынул из головы шар!

Пора перейти к детективному сюжету. К тому, где скрыта **«величайшая загадка нашего времени»**. Это та самая интересная тайна, которая обозначила себя не в Гималаях, а на зеленых полях Великобритании.



Я КРУГИ НЕ ПРЕДАВАЛ!

Когда-то в начале 80-х годов в московском Политехническом музее проходил диспут — спор шел о гималайских экспедициях Рерихов и всей рериховской эпопее. Мне хорошо запомнилось, как схлестнулись в идеологическом сражении художник Глазунов и публицист Захарченко, редактор научно-популярного журнала «Техника — молоде-

жи». Глазунов рассказал, как он был в гостях у сына Рериха, лингвиста, вернувшегося жить в Россию. У того в изголовье висела икона, а в ногах стоял Будда. И на провокационный вопрос о «двух богах» был ответ: «Рерихи никогда Христа не предавали». А как они тогда мыслили Бога? Тема очень спорная, и мы к ней как-нибудь вернемся. К тому же все это предательское оборотничество настолько увлекательно, что только копни... Чего только в голову не придет! Скажем, считается, что зло может выступать под маской добра, а вдруг и добро может под зло маскироваться? Например, пресловутая Елена Блаватская настолько нелепа и по-бабски смешна, что как-то не хочется считать ее ищадием ада, считать демонической оккультисткой одержимой. Может, она «засланный казачок»? Ведь все, что сделала Блаватская, по большей части служит не для соблазна, а для более явного саморазоблачения демонических искушений. Не случайно же «русскую шпионку» преследовала английская разведка!

Присказку поведал для того лишь, чтобы вы поняли, на сколь скользкую почву мы вступаем, когда входим в область кругов на полях — этих Stop Circles, если по-английски. Тут такой цирк может раскрутиться!

О технологии производства формаций мы уже говорили. Надеюсь, от инопланетного гипноза вы уже избавлены. Тем более что тутошняя тайна куда затейливее и занимательней.

Итак, дети, поднимем веки и посмотрим в круг, где веселился вихрь-вий.

Секретные СВЧ-излучатели меня до поры до времени не очень интересовали, однако по мере своих размышлений над математической проблематикой я приходил во все большее смятение: ведь картина алгебраической геометрии, которая рождалась в моем уме, странным образом пересекалась с этими узорами на полях.

Когда я предположил, что отрицательную площадь нужно толковать, как выемку из плоской объемной фигуры, то увидел — что именно это и происходит: многие формации оказываются сложными сочетаниями таких положительных и отрицательных площадей — формации суть выемки из объема несокошенного урожая.

Когда я понял, что переход движущейся точки с одной прямой траектории на другую можно описать с помощью

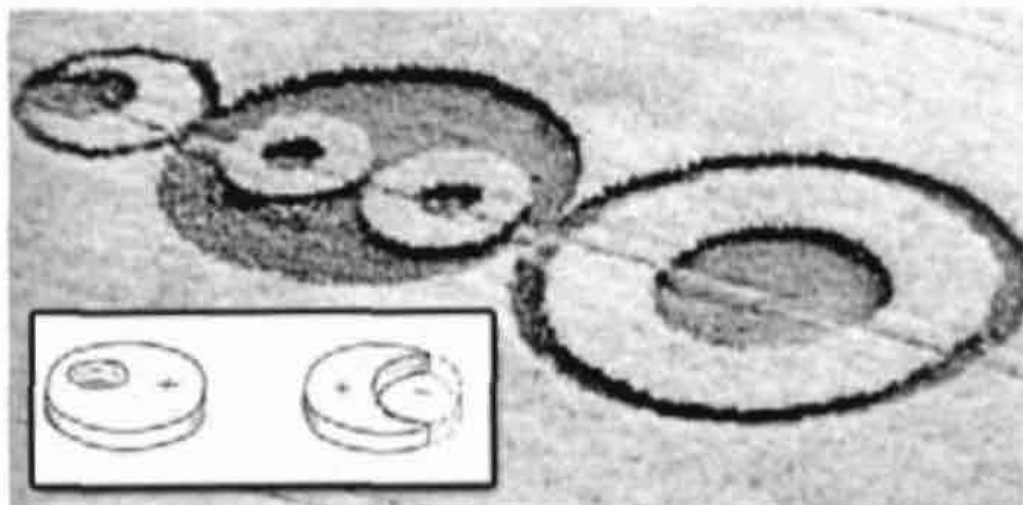

Выемки в объеме и круги на полях.

трех вращений, я вдруг вспомнил формацию, где в углах треугольника помещались три круга.

Но окончательно меня добил кохлеарный фрактал. Он тоже был среди формаций, что не сильно удивляло — ведь фигура знаменитая и тайные экспериментаторы должны о ней знать. Однако странные добавления были у фрактала на поле — какие-то кружочки внутри и снаружи...

Снежинка Коха появилась на поле от вихревых вращений воздуха, причем появлялась неоднократно. А так получается она с помощью вращений математических.

А теперь смотрите, сколь странное совпадение получилось. Понимая, что без поворотов и вращений никакого синтеза алгебры и геометрии не будет, я сделал предположение, которое нигде до этого в литературе не встречалось. Итак, традиционно построение фигуры Коха понимается как чисто геометрическое изламывание и удлинение сторон треугольника¹. А ведь имеется и другой вариант: представим, что исходный треугольник был повернут на 180 градусов вокруг точки центра — для

¹ Возможно, кому-то будет интересен вопрос: можно ли построить фрактал, изламывая стороны не у треугольника, а у других многоугольников? Попробуйте! Для квадрата, например, я придумал такой вот вариант — получается фрактал, чем-то похожий на известную линию — так называемую кривую дракона.



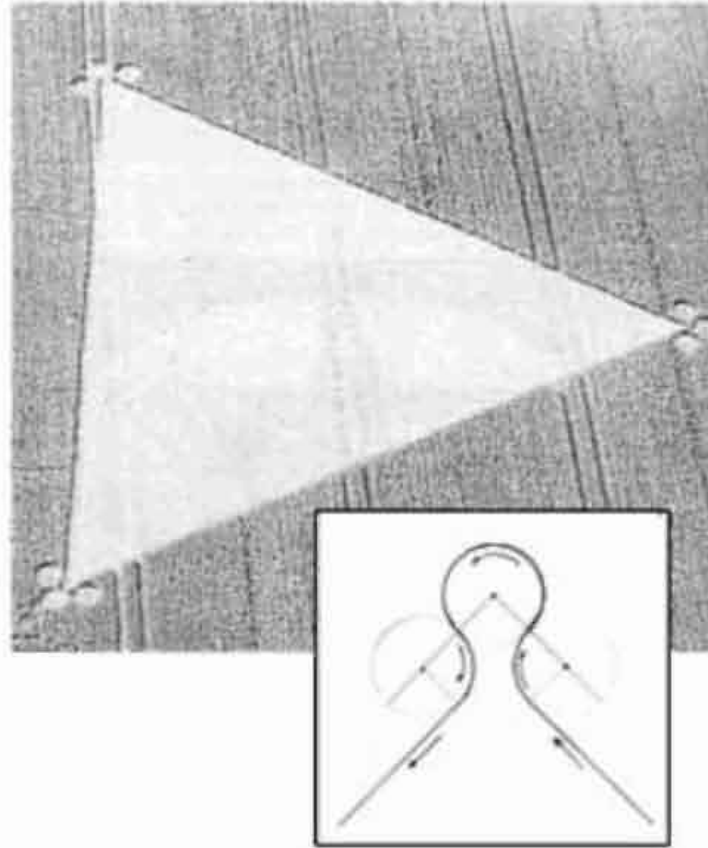

Три круга и переход вращений.

образования шестиконечной звезды. Тогда, получается, мы имеем здесь дело не с делением и надстраиванием сторон, а с поворотами — исходный треугольник был повернут, затем каждый из равносторонних треугольников при вершинах был повернут, затем при каждой новой вершине соответствующие треугольники были повернуты и т.п.

Иными словами, мы начинаем с некоторого исходного вращения вокруг центра, а затем последовательно определяем новые центры, вокруг которых поворачиваются части фигуры. Изложенный принцип позволяет говорить не о пошаговом построении кохлеарной фигуры, а о некотором разовом повороте, который осуществляется вокруг некоторого бесконечного множества точек и превращает исходный треугольник в фигуру с бесконечно изломанным периметром. В физике известен подход, когда множество вращений, заданных на ограниченной площади, «вытесняют циркуляцию на границу», значит, определим и обратный процесс. Все по науке, все логично.

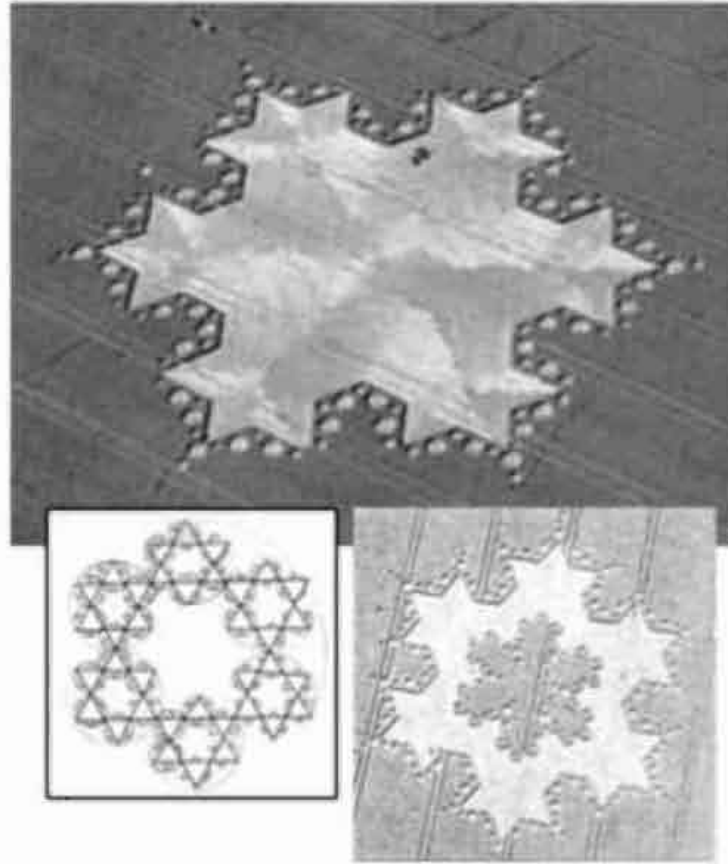

Кохлеарный фрактал — фото и чертежи.

Но ведь, судя по всему, именно это и показывается в таинственной формации: фрактал создается множеством вращений, которые символизируются маленькими кругами внутри и вокруг него. «Ничего себе!» — подумал я. Ведь тогда все эти формации — попытка показать именно то, что я понимаю как синтетическую научную теорию. Более того. Если рассмотреть, что получается в пределе внутри фрактала, там обнаруживается чуть повернутый исходный шестиугольник, окруженный, как трещинками, фрактальными изгибами. А такой вариант построения вообще не обозначен и не исследован в математической науке! Значит, ЭТО не просто баловство, а самые настоящие подсказки человечеству, нашим ученым, которые про круги и вращения не думают, а создают черт знает какие абстракции на основе своих бесконечно малых прямолинейных отрезков. Да, это серьезно. Как же я должен сие понимать? Таинственные сектанты хотят нам подсказать таким экзотическим способом путь развития науки? Получается, они

ЭТО прекрасно знают. «Ну, масоны! Все у них через круги, нет чтобы просто книжку опубликовать!»

А теперь, уважаемые читатели, судите сами: кто нам посылает строго научно обоснованные мудрые подсказки — пришельцы из космоса, братья из параллельного мира или таинственные мудрецы-благодетели. Или, может быть, не благодетели? Может быть, хитрые злоумышленники, которые собираются уверить нас, что внеземные разумные силы даровали им новую науку, а посему они сильнее всех на Земле, так как связь с внеземьем имеют? Вы думаете, я шучу? Тут не до шуток! Только новоявленной жреческой касты нам на Земле и не хватает — этакие высокомерные брахманы с длинными седыми бородами да научно обоснованной новой религией, и с новой — самой настоящей! — научной теорией, которая, безусловно, даст и невиданные технические чудеса...

Только вот незадача: объединение алгебры и геометрии человечество **ВЫСТРАДАЛО** всей своей историей, и нечего нам выдавать наше собственное достижение за инопланетный секрет! А поскольку я пришел к такому выводу, поэтому и счел нужным изложить здесь все, что считаю своим долгом сообщить людям.

Что касается алгебранческой геометрии, то, надеюсь, у наших ученых хватит научной смелости сделать небольшой оставшийся шаг. Ведь иначе все мы окажемся в сетях новоявленных пророков лжерелигии, под гнетом самозванных лживых властителей¹.

Идея-вампир, предумышленная, как PR, —
я ныне пожертвован для ее бессмертья.
А Соловьев Владимир опускал себя в скипидар,
погружаясь в закипающее столетье.

Но Двадцатый вскипел-выкипел: дышите — пар!
Пара тысячелетий, то-то паранормально.
Наша природа — типа четырехмерный шар,
все в натуре конкретно, а значит — не идеально.

¹ Вы только не подумайте, что я под конец книги впал в бредовое состояние. Вспомните, о чем писалось в предыдущей главе, где про ясновидение и технализ, про знаки и пророчества... Я, дорогие мои, уважаемые читатели, слово говорю. Пытаюсь **ВСЕМИ СМЫСЛАМИ СВОЕГО ТЕКСТА ПОВЛИЯТЬ НА СИТУАЦИЮ В ПРОСТРАНСТВЕ ТРЕТЬЕГО ТЫСЯЧЕЛЕТИЯ.**

Натурфилософия — это многоэтажный мат,
и все любомудрие — просто соффилия,
Ароматны истины, когда ты юннат,
на вдохе — имяславие, да на выходе — психоделия...

Мы, как Hamlet, стриптизировали свою мать.
Но тут на клинок напоролись, — а он бесконечно длинный.

Убираю подальше
эту пергаментную тетрадь,
чтоб не пахло шкурою соболиной.

2000—2002 г.¹

¹ Тут даты работы над стихотворением, а книжку свою я заканчиваю сейчас — в 2006 году. Извлекаю пергаментную тетрадь на свет Божий.



ПОСЛЕСЛОВИЕ

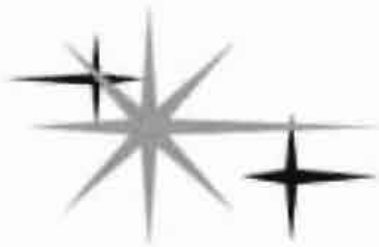

Каждое утро я наливаю воду в солдатскую алюминиевую кружку — примерно на треть, потом беру тяжелую ложку из кольчугинского сплава и начинаю колотить этим биллом по дну кружки, придерживая ее навесу левой рукой. Вода в кружке судорожно бьется, но через некоторое время мы синхронизируем удары и колебания, и тогда вода начинает выскакивать в воздух круглыми каплями, перелетая за край. Тут я прекращаю экзекуцию, медлю секунду, а потом выпиваю жидкость мелкими глотками.

Полагаю, что вода насыщена аквацитами — поскольку первичные турбулентности, созданные моими действиями, распадаются на микровихри, которые незаметны, невидимы, однако несут немалую вращательную энергию, помогающую молекулам воды внедряться в живую ткань организма.

Не бог весть какая теория, но вот решил проверить на себе... Особых омолаживающих эффектов не заметил, зубы новые пока не растут, на голове волос не прибавилось, а обычной жизненной энергии мне всегда хватало на десять дел сразу.

Когда-то в детстве мама меня ругала: «Ты берешься одновременно за десять дел, но ни одного не доводишь до конца!» Я, помнится, очень переживал из-за этой своей «неорганизованности», но потом вдруг понял, что все оборачивается на пользу —



Кружка и ложка.

надо только прекращать волноваться по сему поводу и не торопиться. Тогда все начатые дела начинают помаленьку делаться, и рано или поздно *появляется полезный результат*. Вот, например, сколько я макротурбулентностями занимаюсь параллельно-между-делом: и вдоль реки, и по мосту, и ходил, и смотрел, потом как-то под настроение взял фотоаппарат — запечатлел водяные калачи и баранки, через пару месяцев написал статью, засунул ее в Интернет, через год озвучил тему на конференции в Москве, сейчас здесь в книжке своей научно-популярной вам про аквациты рассказываю. Еще в планах — иностранный журнал, выставочные демонстрации, технологические приложения, вроде этой же энергетической водицы из солдатской кружки... Кружку подарили в качестве фирменного сувенира на презентации телекомпании «Енисей-регион» сетевого партнера центрального военно-патриотического канала «Звезда». Проходила как раз та пресс-конференция, где я с Андреем Разбашем познакомился — он на «Звезде» креативный директор¹. И креативность наблюдалась: ведь, согласитесь, удачная идея — набрать новеньких серебристо-блестящих цилиндриков из немеченых армейских запасов, расставить на них фирменную символику и пустить на сувениры. Сейчас, правда, моя кружка не выглядит новой: под влиянием мягкой енисейской воды она потемнела, а на дне солидная вмятина от звонких ударов лож-

¹ Когда писались эти строки, Андрей Разбаш был еще жив. К сожалению, безвременная смерть прервала его существование. Я очень надеялся на помощь Андрея в деле разоблачения тайны НЛО, теперь придется действовать немного по-другому.

кой. Именно звонких — упруг металлический сплав, будто камертон музыкальный отзывается.

Люблю эту ложку. Сей предмет начала прошлого века достался мне в наследство от бабушки Таисии Павловны. Между прочим, именно в Кольчугино появился первый русский алюминиевый завод. Представляю этот сарай, где электролизные ванны, наверное, были не больше, чем ванны купальные. Баловство. Особенно по сравнению с гигантами советской индустрии Красноярским алюминиевым, Саянским алюминиевым — только для питания их электролизеров пришлось дважды перекрывать Енисей и сооружать гигантские гидростанции¹.

Но я не подсмеиваюсь над кольчугинским первенцем, просто отмечаю — насколько большой скачок сделан в XX веке. Рывок. Может быть, и мой кружка и ложка когда-нибудь превратятся в высокотехнологичные устройства по производству «жи-

¹ Один красноярский тележурналист, побывав в США, заявил, что тамошняя плотина Гувера, по сравнению с нашими бетонными монстрами, — «титка тараканья». Он, конечно, маханул — американская уступает нашим, но не намного. Другой вопрос, что янки сумели извлечь из своего инженерного шедевра максимальную пропагандистскую пользу, а мы нет. Вот и наворачиваю. На десятирублевой купюре изображена плотина Красноярской ГЭС (иногда ее называют Дивногорской — по имени городка строителей-энергетиков). А Саяно-Шушенская ГЭС расположена выше по течению реки. Она вторая по мощности в мире, а внешне невероятно красива. Автор этого архитектурного чуда Алексей Николаевич Лансере — представитель знаменитых династий Лансере и Бенуа. Знаменитая художница Зинаида Серебрякова была его родной теткой, а Евгений Лансере (известный иллюстратор книг Толстого) — его дядей. Отец — архитектор, а дед — Евгений Александрович Лансере — создатель жанра интерьерных скульптур, прославленного как каглинское литье. На енисейской Стрелке, где в 1628 году высадились казаки-первопоселенцы, сейчас стоит мемориальная скульптура — конь на водопое. Окрестные ребятишки любят взбираться в седло этой лошадки, впрочем, и взрослые не прочь сфотографироваться с металлическим конем, так напоминающим изящную литую статуэтку. И, наверное, не случайно в горделивом изгибе плотины Саянской ГЭС можно угадать грациозный изгиб шеи казахского скакуна.

Сибирская река Енисей — мощный поток энергии. Сейчас возобновлено строительство еще и Богучанской ГЭС — перекроют Ангару, приток Енисея, новый алюминиевый завод там будет строиться. Начало строительства — хороший знак, а то, после того как передали государственные предприятия в управление частным лицам, те только прибить себе в карман научились складывать, при том, что инвестировать в развитие производства до сих пор не стремятся.



Саянский шедевр.

вой воды». Хотя и в технической простоте есть некое очарование и надежность — бабушкина ложка сколько служит! (Что за сплав такой долговечный?)

И форма у ложки отнюдь не простая, а каноническая. Побывал как-то на презентации, которую устраивала в Красноярске одна немецкая компания, производящая традиционные столовые приборы. Узнал, что форма моей любимой ложки именуется *Alt-Spaten*, то есть «шпатель», а по-русски еще проще — лопата. Представитель немецкой мануфактуры хвастался, что российский президент Путин заказал им столовое серебро как раз такой формы. Невинный шпатель, а ведь есть в нем опасная провокационность: если обломить ложку в узкой части — получится штырек для укрепления в деревянную ручку, а широкую часть легко заострить и обработать как лезвие — вот тебе и лагерная заточка. Чего только в голову не придет, когда слушаешь этот тревожный металлический звон!

В журналистике есть принцип: одна статья — одна история. А я постоянно его нарушаю, собирая-созывая всех и вся: физика и метафизика, ангелы и англичане, «потомки в потемках, предтечи в ночи» и все прочие обострения ума. Это, конечно, перегруз читательского внимания. Прошу прощения за неудобство. Но, может быть, такое раскладывание смысла в ряды имеет смысл? Временная последовательность, выстроенных в колонку образов, потом просуммируется и даст итог.

Психологи говорят, что если одновременно задеть кожу двумя булавками, между которыми расстояние меньше 2 сантиметра, то с закрытыми глазами ты не отличишь — один или два укола было. Ученое объяснение: мол, в канале восприятия два близких сигнала сливаются. Но, во-первых, я рассказываю свои байки не одновременно, а одну за другой, к тому же разношу их по разным главам и главкам. Во-вторых, опыт с булавками — это, скорее, не окончательный диагноз, а повод для тренировки внимания и повышения осознанности. Так что моя книга если и трудна для восприятия, то только сначала. Между тем мы уже в конце ее. Пора, как говорится, закругляться¹.

¹ «Я закругляюсь». Жаргонизм, популярный в середине прошлого века. Означал, что автор письма или оратор намерены прекратить свои излияния. В свое время эту невинную вульгарность филологи критиковали, но, думаю, зря — оцените-ка силу метафоры. «Закругляюсь!» — так могла бы сказать змея, кусающая себя за хвост.

И опять раздался два звонка над дверью. Не последовательно, а одновременно — свою трель издал домофон, и в нее вонзился дребезг зуммера — кто-то непрерывно жал на кнопку у входа в квартиру. Я подбежал, прокричал в трубку домофона «Алле», но не ответили. Чуть помедлив, я открыл дверь. За ней стоял Феоктистов. — Привет-привет, Павел Полуян, — сказал Феоктистов дружжелюбным тоном. И сразу же сменил его наигранно угрожающей интонацией: — В Москву, говоришь, собрался? На конкурс фантастических проектов? Решил своими идеями мир изменить? «Это он про конференцию «Наука и будущее: идеи, которые изменят мир», — сообразил я, — Про философский конгресс не знает...»

— И про философский конгресс знаем, — уточнил Феоктистов. — Вознамерился отделить науку от паранауки? Поможем! — Вы что, следите за мной? — спросил я, вспоминая, как теснился в очереди, покупая вчера вечером билет на поезд, выехать предстояло завтра...

— Это ты следишь в Интернете, а мы твои следы фиксируем.

— И чем фиксируете — фотографируете или из белого гипса отпечатки льете?

(Стою прочно поперек входа, а мысленно прикидываю: «Кто-то звонил в домофон, значит, еще есть люди внизу. Но дверь подъезда не хлопала...»)

Между тем у Феоктистова в руках обнаружилась прозрачная папочка с разными штуковинами.

— Кончай иронизировать и не пугайся. Я с делом серьезным пришел. И подарок тебе принес. На! Тут магнитофонная пленка, подборка документов — будет прелюбопытно. И еще — цифровой диктофончик, ценность. Сможешь интервью прикольные взять. Например, в бункер к нацболам лимоновским заглянешь... А-у! Что это у тебя тапочки-то с узором шотландской юбки? — Феоктистов указал пальцем мне под ноги и бесцеремонно ввалился в квартиру.

В общем, я счел за лучшее пойти с ним на контакт. Мы посидели на кухне, попили чайку. Самое особенное выразилось так.

— Мы очень просим тебя, ну, пожалуйста, сделай полезную вещь. — Мой собеседник начал говорить без наигранности, и это располагало. — Увидишь в программе: будет на конгрессе философском цикл так называемых вечерних лекций. 25 мая выступит академик РАН Осипов Г.В. Лекция с названием «Рос-

сия и современные геополитические вызовы». Народу будет много. И вот, когда начнут задавать вопросы, ты записку не посылай, а встань и во всеуслышанье спроси громко... Я тут специальную карточку заготовил с текстом. Вот, читай...

На половине стандартного листа бумаги жирным шрифтом напечатано: *«Вы сказали, что деятельность Международного валютного фонда не несет блага России. Даже при получении так называемых льготных кредитов. Известно, что существует научная теория, согласно которой формулы финансовой математики, по которым рассчитываются проценты за кредит, являются антинаучными фальсификатами. Нельзя ли инициировать на международном уровне дискуссию экономистов — о правомерности той ложной версии финансовой математики, которая навязана человечеству западными банками?»* Пока я читал, Феоктистов проговаривал вслух этот заученный текст. Добавил:

— Я ничего объяснять не буду, тут пленка магнитофонная с поясняющими материалами. Послушаешь — поймешь. Главное — произнеси все это на лекции, при всех.

— Зачем? Создать информационный повод для каких-то провокаций в прессе? Или на академика чтоб подействовало? Общую ситуацию что-то не просекаю: если есть теория, о которой тут сказано, — продвигайте ее. Книгу издайте с критикой методов Всемирного банка. Мне тут еще и не ясно — как могут быть ошибочными формулы? Условия кредита — это же вопрос соглашения сторон.

— Ну, ха-ха-рошо, — отчего-то заикнулся собеседник. — Налей мне еще чая, расскажу.

Я налил ему чай

— Расскажу байку. Не я придумал. Отнесись серьезно, но спокойно. Когда-то эту байку одному писателю поведали, так он так впечатлился, что потом целый роман накатал и всемирно прославился... Значит, слушай. В Европе издавна вся система земледелия держалась на арендаторах — феодал жил припеваючи (или припываючи?) в укрепленном замке своем, а крестьяне брали у него земельные наделы в аренду и платили за это деньги. Плата, понятно, зависела от размеров надела. Поэтому в определенный момент на поле у крестьян появлялся... Кто?

— Пришелец из космоса!

— Кто-то в поле стал ходить... Не ерничай. Появлялся не конек-горбунок, а землемер со своим циркулем. И он не круги на поле рисовал, а измерял... Что?

— Ну, площадь поля...

— Что нукаешь? Почувствовал хитрость? Этим мерным инструментом можно измерять только длину, а не площадь. То есть площадь поля надо рассчитывать по какой-то формуле. Если поле строго прямоугольное — понятно как. А если поле с извилистым краем? И вот землемер идет вдоль границы: шагает циркульными ножками — измеряет он длину периметра. И предлагается крестьянину некая упрощенная формула. Мол, есть квадрат — у него стороны равны, если длину умножить на равную ей ширину, получается площадь квадрата. А у тебя, братец, поле с кривой границей, так мы всю ее измерим, на 4 разделим — будто это как бы четыре стороны квадрата. Потом прием площадь твоего поля за площадь квадрата — и длину стороны умножим саму на себя. Понял, братец?

— Это ты мне? Понял, что это чушь. Ведь длина края поля может быть сколь угодно большой, а площадь маленькой.

— Ага! Тебе ли это не знать — сам же рисуешь фрактальные линии, бесконечно длинные. Но тем не менее так оно все и делалось. Пользуясь безграмотностью крестьян, феодалы получали с них сверхприбыль. Поэтому и наделы нарезались со сложными извилистыми границами, а землемер был в доле. Крестьяне толпой за ним ходили, смотрели, чтобы он точно мерил, не увеличил бы ненароком длину на сажень-другую... При этом пейзажане чувствовали, что где-то здесь скрыт подвох, но поскольку точное измерение площадей — это интегральное исчисление, которому их не учили, то и довольствовались они формулами упрощенными. Вот какие пиктограммы на полях в свое время разыгрывались. Потом, конечно, арендаторы поумнели, и ныне эстафета обмана перешла к финансистам. Из замка феодала ложь переселилась в офис банкира. Сейчас не землю берут в аренду, а деньги. Арендуют финансовые средства, выразимся так. А плату арендную, то есть проценты за кредит, ичисляют нынешней деревенщине по таким же лукавым формулам, как у феодального землемера. Уж поверь. Это так.

Я поверил. Ну, почти поверил. Посмотрел и послушал материалы. Пришлось даже с собой в поездку брать катушечный диктофон, дабы углубленно осмыслить претензии к финансовой ма-

тематике. Но и цифровой взял, и в бункере лимоновцев на окраине Москвы записал патетику голодовщиков (они протестовали против суда над их внесистемными соратниками). А вот с академиком Г.В. Осиповым у меня получилось не совсем так, как планировалось.

В программке IV Российского Философского конгресса лекция академика РАН действительно значилась — в ауд. 2 в 1-м гуманитарном корпусе МГУ. Мне туда удалось попасть — пришел заранее и занял место в первом ряду. Выступление Осипова было жестким, в духе идеологической борьбы. Когда начались ответы на вопросы, я замешкался, записочки исчерпались, академик уже сошел с трибуны. Правда, его тут же тесно окружили интересующиеся, и я в том числе подоспел — и в узком кругу развенчал паранаучную финансовую математику, провозгласив *свой текст*. И, как я понял, академик Осипов про такого рода теорию слышал, будто ждал моего вопроса: «Мы обязательно займемся этими проблемами!» Но до сих пор что-то не слышно о сих занятиях. Впрочем, еще не вечер.

А «вечерних лекций» было на конгрессе еще две — одну из них читал профессор К. Свасьян из Швейцарии, а другую профессор А.А. Зиновьев. Свасьяна я помнил еще по Тбилисской школе молодых философов (он ведь не швейцарец, а наш брат-армянин). Смотреть на его кошачьи движения у меня не было желания, да и тема звучала кокетливо-бессодержательно — «Конец истории философии». Зато на лекцию Александра Зиновьева «Философия и идеология» я пошел с огромным воодушевлением, хотя тему знал вдоль-поперек и книжки Зиновьева читал не по диагонали.

К сожалению, недавно пришла скорбная весть: Александр Александрович Зиновьев скончался. Жалко. Подобных по силе фигур у нас в философии уже нет. Он принадлежал к чрезвычайно мощному поколению советских ученых: многие из них прошли войну, и цитатничество-начетничество их не прельщало. Каждый на свой манер пытался творчески развить материализм — диалектический и исторический — или то, что они считали научной философией. Зиновьев сначала ушел в формальную логику, а потом постарался внедрить в советскую социологию научный метод взамен идеологии. Он предложил взглянуть на наше социалистическое общество как на вполне оформившуюся социальную систему, которая «такова, какова она есть,

и больше никакова». Идеологи объясняли неприятные особенности «реального коммунизма» всякими досадными изъянами, возникшими под влиянием субъективных факторов: мешает неосознанность граждан, присутствуют «родимые пятна капитализма», вредит «тлетворное влияние буржуазной идеологии» и пр. А смельчак Зиновьев решительно взялся строить объективную картину социализма — коммунального общества, как он его называл, со всеми его «плюсами и минусами». (Вроде как: Маркс написал «Капитал», а я напишу «Коммунал»!)

Честно признаться, я когда-то увлечен был — и самим подходом, противопоставляющим научный метод идеологической фантазии, и конкретно теорией А.А. Зиновьева... Сейчас, после смерти ученого, все эти вопросы, надеюсь, войдут в моду философского «откупор», окажутся в поле общего рассмотрения — уход зачинателя освобождает место для подражающих аналектов. Однако именно поэтому хочу отметить одну деталь. Можно ее назвать «проблема объективной идеологии». Дело вот в чем. В области изучения социальных явлений любое идеологическое построение вроде бы от истинной науки легко отличимо. Ведь идеология — типичная паранаука, в ней ясно выражены и субъективная подоплека, и тенденциозная метода автора с его предпочтениями, и заданность, и цель — заставить другого мыслить так, как требуется. В идеологических текстах господствуют догматизация, а вместо доказательств — уверения-убеждения.

Зато научный подход горазд на декларации: он провозглашает, что рассматривает общество «как оно есть на самом деле». Заявляет, мол, изучаю социальные явления «без гнева и пристрастия». Такие намерения внушают доверие. Однако — вот беда! — ученые часто ошибаются в своих прогнозах, а их научные советы, будучи реализованными, идут во вред. И напротив, идеологи порой почему-то в своих чаяниях верно угадывают тенденции развития общества.

Зиновьев, опираясь на свою науку, заявлял, что социалистическое общество стабильно и способно просуществовать тысячелетия, а диссиденты-антикоммунисты предрекали «лживой системе» скорую гибель. Кто же прав оказался? Стоит также напомнить, что и Маркс, и Ленин также провозглашали научный характер своей доктрины, но теперь их «научность» дезавуирована. Поразительно: стоит кому-то объявить о познании законов данной социальной системы, как система меняется — вопреки

предписанным законам. Так что создается впечатление, будто социум только внешне походит на природные материальные системы. Будто он притворяется, играет роль, а как только кто-то говорит: «Система подчинена таким вот законам», сразу же социум принимает другой вид и начинает другим законам подчиняться. То есть делает вид, что подчиняется законам другого вида. Постойте, я запутался...

И так вот всегда. Можно надеть на нос сотню очков, но очень трудно уловить разницу между научным обобщением, отражающим объективные социальные закономерности, и каким-либо надуманным построением. Недавно в Сети встретил физиологическое рассуждение: автор доказывает, что гуманистические призывы к толерантности — это проявления социального СПИДА, иммунодефицита. Аналогия такая: в биологическом организме действует иммунная система распознавания «свой-чужой», которая нужна для уничтожения посторонней органики, опасной для данного тела. Притом организм отрегулирован очень тонко: например, бывает, приходит сигнал, требующий отключить иммунную систему локально — когда, например, в женском лоне растет плод (с отличающейся наполовину структурой ДНК). А иногда извне лечащие врачи искусственно подавляют иммунную систему, если надо воспрепятствовать отторжению пересаженного чужого органа — ведь инородная ткань введена в тело для его же пользы.

Так вот. Автор развивает как бы научное обобщение и доказывает, что в здоровом нормальном социуме все чужое закономерно отторгается (чужие элементы культуры, носители иного менталитета, непривычные материальные формы и технологии, а также социальное поведение, уклоняющееся от нормы, принятой большинством — тут и преступные проявления, сексуальная и прочая девиантность). Получается, что ксенофобия, национализм, консерватизм и принудительная мораль — это первичные и важнейшие механизмы иммунной системы общества, но их воздействие надо регулировать, так же как в медицине. Локально подавлять отторжение чужого, когда требуется внедрить полезные для общества в целом технологические и социальные нововведения. Или когда «не наши» допускаются в социальный организм для пользы, но на время — пример нефтяных княжеств, которые разрешают чужим работать у себя, но только 30 лет.

Понятно, что аналогию можно проводить и дальше: тут тебе и раковые опухоли инородных сообществ, и заразные бактерии «чуждых нам идей», и «менты — санитары леса», и пр. Но я пересказал эту концепцию не для обсуждения, а чтобы поставить вопрос: можем ли мы, сталкиваясь с какой-то по виду «очень научной» теорией общества, по каким-либо критериям оценить ее саму? А может быть, не теории нам нужны, а только методики для эффективного целесообразного воздействия на общество? Но цель-то какую выбрать — в чьих-то частных интересах или в интересах целого? Да есть ли такие интересы вообще? Вот я и говорю: в двух словах проблему не разрешить. Нечего было и начинать. И с чего я вдруг начал? Судя по всему, забеспокоился о том, как воспримут читатели изложенные в данной книге идеи. Наука или паранаука?

И зря забеспокоился. Все бывает: разные читатели воспримут по-разному. Я и сам порой воспринимаю собственные писания неодинаково: иногда кажется — наивные выдумки дилетанта, иногда — прозорливые догадки. Иногда сам же берусь опровергать их — проверяя тем самым весомость возможных контраргументов. Недавно была такая история: сделал для одного СМИ статью о грядущем глобальном перевооружении. То есть о том, что скоро все традиционное огнестрельное оружие отправится в утиль, а весь мир перейдет на электрические карабины с пьезозапалами. Ну, скоро-нескоро, но уже в текущем столетии. Статья получилась горячая, с претензией на сенсацию — как раз для увлечения публики, для щекотания нервов и воображения.

Однако самое интересное в том, что редактор издания вместо того, чтобы радоваться оригинальной заявке, сам взялся меня опровергать: мол, пьезозажигалка, если ее в воду уронить, не работает, пока не просохнет, — и оружие на таком принципе делать не будут! «Ты че споришь?! — толкую я ему. — Это же статья-провокация, прогноз-вариант!» Закончилось дело тем, что привел я спорщика в оружейный магазин и показал имеющийся там в продаже четырехствольный травматический пистолет (ПБ-4 «Оса»), у которого патроны и вся конструкция сделаны под пьезоэлектрический запал. Но приятель мой продолжал выискивать возражения... И понял я тогда, что спор такой — лишь защитная реакция сознания. Ум не хочет менять привычные представления — особенно когда аргументы, от которых не отвергнешься, вынуждают его к выбору: «или—или».

Но и тип личности важен: есть упрямцы, для которых принять чужое мнение — значит унизиться, сдаться. Такому гордецу даже пьезоэлектрический «калаш» показать — все равно будет упираться.

Между тем восприятия бывают не только по принципу «верю — не верю». Другой мой коллега почитал главу про пирамиды египетские и вдруг как накинется: «Ты зачем про алмазные пилы рассказал!» Кричит: «Мы бы сами туда поехали и насобирали алмазов! Информацию твою с выгодой продать можно, а так тебя даже Египет за привлечение туристов не поблагодарит. Вычеркни этот фрагмент!» Я отвечал: «Успокойся. Это только гипотеза. Логичная догадка. Может, никаких алмазов в песке вокруг пирамид и днем с огнем не сыщешь...» Приятель мой аж вскрикнул: «То есть как? Ты все выдумал?» Говорю: «Почему выдумал? Даны как бы условия задачи — чем же пилили камни древние египтяне, если имели только медные орудия труда? И некоторые исходные данные: алмазов в Африке много, их явно могли добывать в больших количествах, но нет оснований предполагать, что алмазы сразу же стали бы бесценными украшениями. То есть, вероятнее всего, их вхождение на рынок было связано с какой-то не ювелирной функцией. Между тем добыча алмазов была в древности на высоком уровне. Помнишь «Копи царя Соломона» — книжка такая была английского автора?»

Так ничего я вычеркивать из книги и не стал — лучше посмотрим, как эта гипотеза будет встречена «широкой научной общественностью» (и «туристской общественностью» тоже). Моя книга получается именно книгой догадок и гипотез: все вроде очень правдоподобно, но так ли НА САМОМ ДЕЛЕ — поди проверь!

О проверках. Знатоки все время подначивают: «Где действующие модели летающих тарелок?» Так вот, когда книга выйдет — надо будет ее раскручивать, — чтоб «пошла». Тут как раз и пригодится рабочая модель «космического корабля пришельцев». Надеюсь, что за время подготовки книги к печати мы такую «летающую тарелку» соберем, и будет что показать на конференции для читателей — следите за рекламой. Да, еще к месту вспомнил: об использовании дистанционного излучателя СВЧ для рисования на полях рекламных изображений. Наверное, и до этого ландшафтного дизайна процесс дойдет. (А с английской королевы — премия!) Короче, можете рассматривать эту

мою книгу как начало большого разветвленного проекта — последствия будут многообразны.

Был момент — посещало меня сомнение. Думал: «Зачем я в популярный текст так много всего сложного вставил — научного, разного, из далеких областей?» Перетгруз явный. Как говорится: «Читатель не поймет». Но потом я вспомнил, что помимо моносюжетных и узкотематических книг существуют и другие, тоже пользующиеся значительным спросом. Тут и энциклопедии, и толстые тома «по искусству», и всякие «мифы народов мира», сборники статей по проблемным областям и книги-подборки, вроде «рассказов о необычайном». Вот и у меня такая книжечка — философско-развлекательная, остросюжетно-познавательная, научно-популярная. И научная, и популярная. А что о сложностях, то тут меня обрадовал один толстенный том по астрологии. Стоил он не дешево, а содержательно — нудный текст с обилием непонятных слов и всяких схем, — кому может быть интересно? Но раз издали — значит, берут. Вот и на мой титанический труд читатель найдется, тем более что научная терминология у меня красиво звучит: кватернион, финслерова метрика, макротурбулентности, аквациты... Просто поэзия!

О поэзии. Стихи свои я вставлял в текст не только для музыкального сопровождения. У меня учителя — поэты из группы ОБЭ-РИУ: математики Хармс и Олейников, мудрец Заболоцкий... Обэриуты, если подробнее ознакомиться с их творчеством 20—30-х годов, знали многое о том, о чем в моей книге говорится открытым текстом. И ироническая интонация их мне очень близка и понятна, как-нибудь напишу что-нибудь литературоведческое про обэриутскую поэтику. Тем более что место-то свободно — из современных филологов никто, например, о Николае Заболоцком писать не берется — боится. Чувствуют, что шаблонно-стереотипное мышление не годится для проникновения в символический и запредельный мир гениального поэта¹. Стихи — катализаторы. Поэтические эйдосы, как рекламные таблетки, помогают усвоению научных абстракций. Исходя из этого, я и решился сопроводить текст рифмованными строчками. Надеюсь, их было не так много и все к месту. И ко времени. И даже чудеса тут были. Когда доделывал одну из глав, где про английского логика Бертрانا Рассела, вдруг решил вставить туда стишок, по-

¹ Исключение составляет питерский исследователь Андрей Ро(ссо)махин, книги которого выпускает в свет «Красный митрос» — издательство «митков».

священный ИРА — Ирландской Республиканской Армии. Я не очень-то люблю терроризм, и стишок довольно двусмысленный... Но фокус в том, что на следующий день вдруг узнал о кинофестивале в Каннах — первый приз получил фильм, посвященный ИРА (в названии фильма ветер что-то колеблет — то ли вереск, то ли ячмень). Получается, стишок синхронизировался с решением каннского жюри. (Кстати, в Красноярском крае есть город Канск, потому что есть река Кан, а у Вероники мама в девичестве Кан, а Кандид — из «Улитки на склоне», которая в книге «Эллинский секрет», и слово «кандидат» — это обозначение должности византийского царедворца, да и деревня по-английски — кантри, а немецкого философа звали Кант...)

...Чтобы западноевропейцы на меня совсем не разобиделись, вставлю тут стих про наши провинциальные проблемы.

В противогазах вдоль реки
Ползли в ночи боевики.
Ползли в грязи, за рядом ряд,
Тащили ядерный заряд.
Нашептывал какой-то бес:
«Плотину Красноярской ГЭС — взорвать!»
И надобно признать,
Что поступательный прогресс
И просвещения процесс
Готовят множество чудес.
Шумел-мумел суровый лес:
«Взорвать-
взорвать-
взорвать-
взорвать!»
И вот шизоидная рать
Спускает лодку в Енисей
и отбывает в темноту,
Но тут — бандитам на беду —
Всплывает старое бревно
И лодке пробивает дно.
Так, в водоплавании слабы,
Погибли блудные хаттабы.
Россия! Вспрянув ото сна,
Бери пример с того бревна!

Стих, между прочим, тоже в тему. Не так давно мы с Мариной совершили экскурсионную поездку на Красноярскую ГЭС. Проходил экономический форум «Развитие Востока России»,

где я поучаствовал и как журналист, и как спорщик. Для московских экспертов устроили экскурсию, и мы записались тоже: обещано было посещение машинного зала гидроэлектростанции, а также — выход на гребень плотины с обзором Енисея и Красноярского водохранилища. Но никто нас на ГЭС не пустил. Охрана РАО ЕС проявила бдительность: вдруг среди столичных экспертов затесалась агентура международного терроризма! Впрочем, гости остались и так довольны и впечатлены. А для тех, кто Красноярскую плотину не видел, — помещаю здесь изображение с червонца. Опять не двадцать пять, а только десять. Мы эту денежку уже и так и эдак вертели — со всем, чем угодно, концептуально соотносили — наглядно сравнивали. Говорят, рубль и рупия — от одного корня? Посмотрите еще на один рисунок Билибина — согласитесь: деревца похожи?

Я не удивлюсь, если художник, рисовавший картинку десятирублевой купюры, и вправду был вдохновлен творчеством гениального мастера, создавшего нам сказочный мир. Осенью 2006 года в Красноярске наше независимое творческое объединение «Ультрамарин» организовало выставку, посвященную юбилею Билибина, — мы привлекли все творческие союзы и направления. У красноярских художников сейчас жизнь кипит — шум стоит, а вышески летят по двум направлениям. Одна группа зачастила в Грецию, сотрудничая с тамошним русским культурным центром и афинскими галереями, а другой вектор — музей русского искусства в Китае, в городе Харбин. В Харбин целые десанты наших художников высаживаются — хозяева оплачивают их проживание и работу (точнее, в качестве оплаты берут несколько картин).

Меня тоже в Харбин зазывают на ознакомительную поездку — и я собираюсь там побывать, поеду обязательно. Ведь Харбин мне не чужой город — там мой отец родился. В одной из своих книг папа описал бытие русских в Харбине в 40-х годах, и свой приезд в Россию, и красноярский период. У меня есть намерение издать книгу отца на двух языках сразу: на русском и китайском, поскольку там довольно много говорится о китайской жизни того времени — *увиденной глазами русского паренька*. Да, поеду. Мне это важно. Ведь прадед был одним из инженеров, строивших КВЖД. Сейчас Харбин стал мегаполисом — в три раза больше Красноярска, надо, значит, срочно возрождать традиции российского инженерного корпуса!

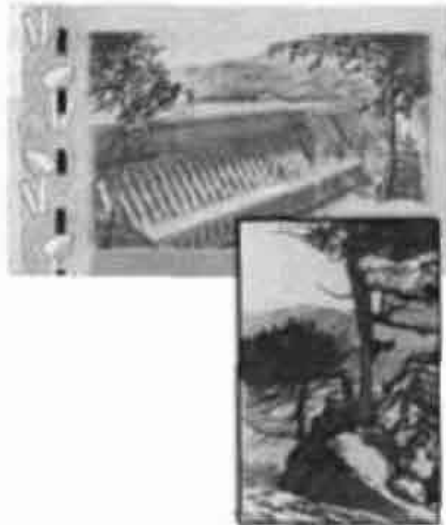

Изображение Красноярской ГЭС на десятирублевке дано в обрамлении деревьев, а вот дерево на ветру с рисунка Ивана Билибина. Деревца похожи. А если и нет, то станут похожи.

Мне Китай и целиком интересен. Потому что их страна показывает, как в современных условиях модернизируется иерархически построенная государственная структура. А такие государственные иерархии в западной социологии не изучались. У нас — да, достаточно назвать, например, теорию современного ориенталиста Л.С. Васильева о структурообразующей связке «власть—собственность». Он проследил на примере многих исторических империй, как это отношение работало. В принципе к такого же рода исследованиям можно отнести и теорию Александра Зиновьева. Тот, правда, думал, что описывает общество конкретно-исторического «реального коммунизма», но на самом деле в его построениях моделируются вневременные иерархические системы. Надо и дальше продолжать исследования, тем более что мы в уникальном положении — хорошо помним, как работало в СССР государство, оформленное в виде иерархии бюро КПСС, а теперь мы можем сравнить ту бюрократию с нынешним типом унитарного федерализма. На Западе тоже иерархии моделируются, но все больше в виде фантастических проектов — всякие там галактические империи (то плохие — как у Георга Лукаса, то хорошие — как у Айзека Азимова). Зиновьев путал, что в «человейниках западнизма» сейчас идут процессы по созданию сверхгосударства, то есть он предупреждал о намерении Запада построить сверхиерархию имперского типа на значительной части планеты. Но вопрос в том, какого вида иерархия

возникает — тотальная система электронного контроля или система, где свобода личности будет сохраняться и охраняться? На этот счет у Александра Александровича была сплошная ругань. Он вообще любил ругаться, и это было не очень хорошо. У меня как-то появилась мысль сделать большую статью об Александре Зиновьеве. По Сети договорился с Юрием Крупновым — известный наш политик, молодой ученый и публицист, он поддерживал с Зиновьевым тесные взаимоотношения. Я передал через Юрия свои вопросы, а Александр Александрович наговорил ответы на магнитофон. Но так я ничего и не сделал — уж очень ругательными они показались. Там, конечно, нецензурных слов не было, но прослеживалась какая-то антикультурная агрессивная реакция — целые интеллектуальные пласты и мировоззренческие системы объявлялись не стоящими внимания, пустыми, незначимыми. В этом отношении Зиновьев в моих глазах выступил как бы русским соратником Бертрана Рассела. Наверное, занятия математической логикой формируют некий узконаправленный взгляд — гипертрофированный текст заслоняет все контексты. Причем это проявлялось не только по отношению к философии или религии, но и в науке. Например, Зиновьев любил доказывать, что утверждение специальной теории относительности о замедлении времени в движущейся системе отсчета логически неверно, поскольку время — по смыслу самого этого понятия — не течет во времени. И было бесполезно указывать на контекст, говорить о синхронизации часов и пространственно-временном интервале...

В тот день на философском конгрессе, на лекции своей, Александр Александрович заявил, дескать, какой-то недоумок Гераклит тысячи лет назад написал «нельзя в одну реку дважды войти», а мы, как попугай, эту чушь повторяем... И все закивали: как смело, и что это мы с этой водой перемудрили! Мне Зиновьев напомнил тогда еще и писателя Астафьева — Виктор Петрович тоже всех обзывал напрапалую. И ругань эта была деструктивная. Советская.

Пока шел философский конгресс, я жил в Подмосковье, гостил у отца. И вот угораздило меня оставить на видном месте книгу Александра Зиновьева с автографом... Отец взял и почитал. И возмутился: «Как ты такую книгу в дом принес? Выбрось ее сейчас же!» Да уж. Книжка эта содержала публицистику Зиновьева, и были там, что говорить, просто хулиганские наезды — и на



Звезда мудрости.

Православие, и на историю России. Понятно, что отец, получивший образование в эмигрантской культурной среде Харбина, к зиновьевскому злопыхательству отнесся негативно. Папа, как журналист и историк, хорошо изучил подсоветскую российскую действительность и сумел последовательно сопоставить все элементы старой русской культуры с их совдеповскими эквивалентами. Он выстроил четкую шкалу ценностей; и в этой системе отчета Зиновьев был «взвешен» — и оценен низко.

В общем-то, я внутренне не спорил с такой оценкой, но не мог поддержать ее по тем же причинам, по каким не мог понять Зиновьева, когда он отвергал чуждых ему Лосева или Флоренского. Полагаю, что интеллектуальный труд, если он делается по зову разума, а не за деньги, — не должен отвергаться. В нем есть смысл обязательно... Вы спросите, а как же творения экстремистов и еретиков? Не знаю. Пожалуй, я не смогу сейчас точно объяснить свою позицию. Если образно, то мне представляется, что в XX веке русская культура как бы распалась на составные части, и некоторые из них являли собой даже прямые противоположности (например, ленинский атеизм и осознанная православная вера, раскрытая в трудах тогдашних мыслителей, скажем, гениального по силе Ильина). Но распадение, думаю, было не трагической болезнью, а имело значение для будущего. Хотя мне кажется неправильным, когда мы сейчас продолжаем и усиливаем это противостояние. Наверное, и здесь надо ждать. Уповать на некий новый синтез. Я всегда склонен искать соединяющие скрепы и не желаю углублять трещины.

Вообще, жизнь, как говорится, полна сюрпризов. Недавно рылся в Сети, и обнаружилось, что, казалось бы, хорошо известная «Звезда Соломона» — это на самом деле крестообразный восьмиконечник. Я собирал такой еще в детстве, когда играл в столярной мастерской дедушки — тот позволял мне баловаться складным метром, состоящим из дециметровых линеек.

Получается, еще Соломон выделил символ креста как сакральный. И наверное, не случайно Христос говорил братьям своим о кресте. Чудесная весть! Когда я писал про тайные знаки, я не знал о такой конструкции крестозвезды... В довершение всего я обнаружил этот же знак в гербах угрофинских земель и на белорусских денежках (говорю Марине: видишь — белорусское и угрофинское одного поля-леса ягоды). Вычитал также, что «Звезда Соломона» была исходной фигурой для мальтийцев — второй вариант их креста, где обрамляющие дуги не выгнуты, а вогнуты. Это уже сомнительно, ведь ничто не мешало рыцарям Мальты сохранить аутентичность крестозвезды — зачем менять? Важнее другой вопрос: почему же о столь примечательной фигуре со столь грандиозным названием так мало говорят и пишут?

А тут еще я писал статью для журнала о нашей выставке в КНР, так выяснилось, что китайцы под русский музей в Харбине отвели старое здание синагоги — я все не мог понять, разглядывая фото на буклете, зачем в интерьере помещения использован такой специфический орнамент... Да, полезно посмотреть на себя со стороны. И единственная польза от той же пресловутой инопланетной мифологии¹ — это точка зрения сверху, извне, позволяющая увидеть единство человечества...

Читатели, наверное, уже поняли, что я патологический интернационалист, и скрытый мессидж моей книги, помимо всего прочего, содержит в себе сакраментальный лозунг кота Леопольда: «Ребята, давайте жить дружно!» Что ж, буду надеяться — эта скрытая программная установка сработает.

* * *

Уже срабатывает! Военственный спецгент Михаил Феоктистов морщится, как лимон на сковородке. Говорит: «Зря стара-

¹ Это я скалмбурит — хотел дать понять, что «лож» — слово вовсе не театральное и с лежанками не связано. Просто здесь неудачная транскрипция, где латинское «G» передавалось звуком «ж». То есть ЛОЖА — от слова ЛОГОС, то есть — ЗНАНИЕ.

ешься. Рая на земле не построишь. Это в потустороннем пространстве смыслов могут эйдосы льва и лани любовно возлежать друг рядом с другом, а на грешной планете их материальные воплощения обречены быть звеньями в биологической цепочке хищник—жертва. И не забывай — на конец времен запланирован Апокалипсис».

«Все-то ты знаешь! — говорю я. — Может, тогда сообщишь, когда ждать твоего очередного явления с внеочередной вестью. Как же? Предсказательная железа еще функционирует?»

Феоктистов улыбается: «Ага! Думаешь, сравнил меня с непонятым жареным лимоном, такя ские? Слушай железное предсказание. Ты, Паша-Полуяша, еще напишешь 6 (шесть) книжек, а я буду к тебе являться по ходу их писаний и давать своевременные советы. Мы ведь за тобой осуществляем непрерывное наружное наблюдение».

«А внутреннее?» — спрашиваю я и стучаю себя ложкой по лбу. Мы вместе вдвоем хохочем.

И я просыпаюсь.

Январь—декабрь, 2006 г.

г. Красноярск.



РАСШИФРОВКА

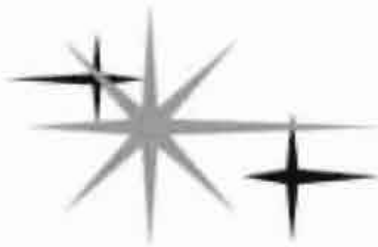

Я ехал в поезде уже сутки. Обживал коммунальный плацкарт, но ни с кем не знакомился. Надвинул наушники, слушал вновь и вновь диктофонную запись. Отстукивание колес разматывало свой беспокойный ритм, а незнакомые голоса рассказывали мне необычные вещи. Порой они спорили между собой, не обращая на меня внимания, иногда тупо исчезали на время, поскольку запись была местами стерта. Вновь потом приходили и загадывали загадки.

Лежа на верхней полке, я водил пальцем по блестящему пластику и думал: «Что делать?» Потом внизу пил чай с яблоками — так всю дорогу и питался фруктами: яблоко крошил в кипяток, ел с сахаром, как десерт, а апельсин резал с кожурой и жевал вместо мяса. Подкрепившись, я задался следующим вопросом: «Как делать?» Сложно осуществлять в поезде то, что журналисты именуют расшифровкой записи. Стучащий шум мешает слышать слова, а тряска вагона не позволяет разборчиво записывать услышанное в блокнот, что танцует под шариком пера. Однако как-то удалось приспособиться, — угадывая стыки рельс, — а поскольку времени было много, то я так под стук металла и расшифровал всю пленку до конца. Теперь ваша очередь ее декодировать — понять содержание данного текста, поймать спрятанную в бумажных словах живую мысль. Я, конечно, буду помогать

в разгадке подорожного кроссворда, поскольку общую идею записанной беседы уловил. Но не ждите окончательного ответа — точный научный вывод так и остался для меня тайной.

Для начала мне пришлось «расшифровать» написанный на коробочке пленки заголовок — почерк был инвалидский, но прочиталось:

**ВЛАСТЬ МЕЖДУНАРОДНОЙ БАНКОВСКОЙ ОЛИГАРХИИ
ОСНОВАНА НА ЛЖИ. ОБ ЭТОМ СВИДЕТЕЛЬСТВУЕТ УЧЕТ
КВАНТОВЫХ ПАРАМЕТРОВ В ФОРМУЛАХ ФИНАНСОВОЙ
МАТЕМАТИКИ. Материалы инсайдерской пресс-конференции.**

«Ничего себе заявочка! — подумал я. — Меня же банкиры задавят-закатают! Да и без асфальтоукладки — просто засудят: за антирекламу». Однако поскольку был и остаюсь фанатичным сторонником свободы слова, то такую сенсационно-провокационную информацию донести до мировой общественности просто обязан. Как же быть? Нашел-таки выход. В качестве компенсации возможного антирекламного эффекта буду каждый фрагмент расшифрованной записи снабжать рекламным стишком, возмещающим заслуги деятельности банковской системы. Надеюсь, капиталисты оценят: ведь математический «наезд» — это умные формулы-заклинания, а рекламные стишки — вот они:

Ночью мне приснился танк,
Рано утром сразу в банк —
Сдам-ка накопления
Пока на сохранение!

ВЕДУЩИЙ (*Голос молодой и звонкий, кажется даже женским, что несколько неожиданно, с учетом нижеследующего содержания. Буду именовать этого инсайдера — МОЛОДОЙ ВЕДУЩИЙ.*): Позвольте начать нашу пресс-конференцию. Хочу поблагодарить уважаемых... (Шипение, кажется, часть записи стерта), чьи острые статьи мы все хорошо знаем. Надеюсь, эксклюзивная информация поможет вам в работе. Представлю участников... (*Стертая запись.*). Тема, которую мы затронем, — чертовски сложна и требует серьезных комментариев. Соответственно, мои друзья... (*Стертая запись.*) Прошу обращаться к нашим экспертам просто по именам. И ко мне тоже. Меня, надеюсь, представлять не надо... (*Запись стерта.*) Еще раз: тема, которую мы сегодня побеспокоим, чревата. Мы снабдили вас материалами. Там приложены и некоторые математические выкладки. Разу-

меется, мы не будем углубляться в научные штреки и штольни, хотя волей-неволей придется кое-где копнуть. Ну, все вы имеете вклады в коммерческих банках, знаете, что такое кредит, ставка процента и прочее. Скучно не будет, будет полезно.

Начну с примера. Допустим, вы подписали некий контракт, сумма которого является результатом определенных условий и вычислений. Контракт подписан и вступил в действие. Допустим далее, что ваша жена — особа дотошная и педантичная, решила проверить на калькуляторе все расчеты. И тут выяснилось, что «цифры не сходятся» — в одном месте вычислений «дважды два» оказалось не четыре, а три, причем не к вашей выгоде. Вы идете с контрактом и говорите: «Тут ошибка — дважды два четыре, а не три!» И контрагент отвечает: «В самом деле... Вы правы». И выдает вам недоданную сумму.

В чем мораль сей басни? Мораль в том, что правила математики имеют **АБСОЛЮТНУЮ ЗНАЧИМОСТЬ**. Да, контракт — это результат договоренности и, если стороны сошлись на чем-то, — это принятые ими условия, конвенция. Однако подписанная сторонами конвенция должна быть пересмотрена, если выяснится, что сознательно или бессознательно допущена математическая ошибка. При этом, конечно, математика не исчерпывается правилами сложения-умножения, есть и более сложные варианты. Именно такой случай — исчисление процентов по ссуде, по кредиту. Но математические законы, которые нарушаются в стандартных формулах финансовой математики, не столь очевидны, как «дважды два четыре». Более того, создается впечатление, что осознанию этих законов кое-кто специально и целенаправленно препятствует. Все это мы и попытаемся сейчас вам доказать. Доказательства, которые мы вам представим, уважаемые господа, будут двух типов. Во-первых, это будут некоторые чисто математические утверждения. Во-вторых, изложим некоторые аргументы, взятые из естествознания. Кроме того, прозвучат и сопутствующие, так сказать, идеологические тезисы, оценка которых может быть и неоднозначна.

ТВЕРДЫЙ ГОЛОС (*Это кто-то из приглашенных. Человек, судя по голосу, солидный — поэтому я его так назвал.*): ...скажите, а какое отношение имеет естествознание к банковскому проценту?
МОЛОДОЙ ВЕДУЩИЙ:

Уместный вопрос. Надеюсь, вы согласитесь, что денежный оборот осуществляется в реальном мире, где царит физика.

Скажем, сделка между двумя субъектами не может осуществиться за мгновение — даже для того, чтобы поменялись цифры на банковском счете, требуется время. Причем, как известно, скорость электромагнитного сигнала конечна и ограничена скоростью света. Кроме того, есть и физические граничные условия, в которых протекает экономическая деятельность. Например, конечно число возможных экономических субъектов — число людей, могущих участвовать в финансовой жизни.

Последнее немаловажно. Вспомните, например, о мошеннических финансовых играх-пирамидках: их строители, как известно, тоже предлагают «математические расчеты», показывающие, как в карман участника деньги притекают в геометрической прогрессии. Сейчас, с появлением электронной почты, таких игр стало много. Знаете их условия? Ты переводишь маленькую сумму первому в списке, в конце списка вносишь свой адрес и рассылаешь послание еще нескольким знакомым адресатам — выстраивается в геометрической прогрессии пирамида участников. И тебе обещают, что, когда ты окажешься первым, — получишь кругленькую сумму. Если бы число участников игры могло возрасти до бесконечности, то трудно было бы уличить мошенников. Но обман в том, что число людей конечно. Даже в идеальном случае, если играют все, когда круг замкнется, первые участники игры начнут получать письма-векселя, по которым придется раздать собранные деньги. Так что, ничего, кроме колебательного перетока денег туда-сюда, не получится, даже если бы все люди на Земле включились в эти взаимозачеты. Иными словами, есть физическое ограничение — количество людей, одновременно существующих на планете.

МОЙ КОММЕНТАРИЙ: Это — понравилось. Я помню, как в студенческие годы мы на заседании политклуба разбирались с таким «письмом счастья» — кто-то пустил его среди студентов универа. Ведь там в самом деле все математически обосновано, а главное, обещаются не «золотые горы», а разовая премия. В момент, когда ты на верхней ступеньке, размножившиеся письма с твоей фамилией обеспечивают тебе кругленькую сумму — ты выходишь из игры. И я помню даже, как мы сидели на биохимфаке в лаборатории, а Виктор Сидоров вдруг осознал, что нереальность обещаний не из-за того возникает, что «кто-то письма оставляет без внимания», а в том ее причина, что число участников конечно. Ведь тогда при идеальном соблюдении правил обязательно наступает момент, когда к получившему свой приз игроку нависнут приходиться письма — и он вынужден будет раздать деньги. Можно даже построить модель из шести участников при столбике в игре из пяти

фамилий и проследить колебательный процесс... При этом из игры никто не выходит, а пришедшее к тебе письмо — абсолютно обязательно к оплате. Но продолжим.

*Это что стоит у банка,
Словно скатерть-самобранка:
Нажимаешь кнопочки,
А деньги уже тутючки!*

(Довольно коряво — сочинял в спешке. Что-то у банка стоит, да еще как скатерть, которая к тому же — самобранка... В общем, вспоминайте эту абсурдинку, когда придется куковать в очереди у косячного банкомата.)

МОЛОДОЙ ВЕДУЩИЙ (*продолжает*): Этот пример позволяет нам от физики перейти к математическим аспектам. Я упомянул о письмах-векселях. А что такое вексель? Вы скажете — долговая расписка, финансовый документ, условие оплаты, подписанное получателем ссуды. Это так, но интересно то, что у векселя есть и математический смысл. Допустим, я имею N рублей бумажными банкнотами, если я ссужаю их тебе, то ты забираешь у меня эти N бумажек, а взамен выдаешь мне бумажку, которая свидетельствует, что у меня **БЫЛО** N рублей. В математике известны числа положительные и отрицательные, соответственно, вексель как бы означает ($-N$) рублей, однако дело сложнее — ведь он означает также и то, что мои ($-N$) рублей через определенное время снова превратятся в положительные рубли. Как это математически интерпретировать? Это значит, что вексель не просто «минус рубль», а нечто иное. Векселя участвуют в денежном обращении в качестве ценных бумаг, но кому, скажите, были бы нужны ценные бумаги, означающие, что у ее владельца некогда **БЫЛИ** деньги, но сейчас их нет. Все равно что вместо конфет предлагать фантики от них. Но вексель подтверждает: некая сумма денег с определенного момента **СТАНЕТ РЕАЛЬНОЙ**. Вексель на самом деле математически является мнимой величиной — это прежние N рублей, умноженные на мнимую единицу — квадратный корень из -1 . И, математически говоря, денежные суммы должны выражаться комплексными числами, состоящими из пары — число действительное и число мнимое.

ИРОНИЧЕСКИЙ ГОЛОС (*Я его так назвал из-за насмешливой интонации*): Обещали в «дебри» не углубляться!

МОЛОДОЙ ВЕДУЩИЙ: Согласен. Но обращаю ваше внимание на то, что такая постановка вопроса отсутствует в финансовой математике. Не кажется ли вам странным, что есть, с одной стороны, реальный факт — деньги выступают в двух формах: реальные знаки-банкноты и какие-то странные знаки — векселя, но, с другой стороны, этот факт никак математически не выражен. Между тем есть целая наука — теория функций комплексного переменного. То есть в области денежного обращения применимость такой науки очевидна, однако нет даже попыток посмотреть, что же получится от такого применения. Вероятно, кому-то невыгодны выводы, которые вытекают из применения настоящей математики к моделированию денежного обращения.

ИРОНИЧЕСКИЙ ГОЛОС: Это вы говорите! Мы не знаем, может быть, такую математику применяют, но никаких «невыгодных» выводов не получается!

МОЛОДОЙ ВЕДУЩИЙ: Хорошо. А вы знаете, что недавно мировой общественности объявили, что никакого точного математического моделирования экономики быть не может в принципе? Даже Нобелевскую премию в этой области дали за чисто идеологическую теорию, согласно которой в экономике все иррационально — рождено человеческой психологией, страстями, страхами, вожделениями... Иными словами, никаких законов, имеющих математическую форму, здесь быть не может — все определяется конвенциями-контрактами, которые заключаются под влиянием сиюминутных человеческих пристрастий.

РЕПЛИКА (трудно идентифицировать голос): А разве не так?

СЕРЬЕЗНЫЙ ВЕДУЩИЙ (новый медленный голос низкого тембра, судя по всему, это один из экспертов, участников пресс-конференции): Позвольте мне небольшой комментарий. Хочу обратить ваше внимание. Стали обыденными разговоры о манипуляциях человеческим сознанием — рекламные технологии, программирование и прочее. То есть психика объявляется управляемой, а с другой стороны, экономика представляется сферой иррационального. Такие смысловые перевертыши — характерный признак того, что нас водят за нос. Предлагаю вернуться к теме. Здесь у нас есть несколько учебников по финансовой математике, можете убедиться — в них о комплексных числах нет ни слова.

МОЛОДОЙ ВЕДУЩИЙ: Да, спасибо за уточнение. Вы удовлетворены?

(Пропуск в записи, шипение...)

МОЙ КОММЕНТАРИЙ: Мне этот фрагмент не по праву пришелся. Во-первых, не ясно — к чему тут разговоры о мнимостях и комплексных числах? Тем более я уже слышал похожую версию от своего знакомого Евгения Валькова, сотрудника коммерческого банка. Так что инсайдеры здесь не блещут новинками. А если есть что сказать — говори и не изображай из себя знатока. Во-вторых, у второго, серьезного, инсайдера тут двойная игра — говорит об идеологических перевертышах, а сам такой же — вместо четкого ответа умничает с какими-то намеками. Кстати, по интонациям и растянутому «о»: то-оже слышю-о — типичные москвичи. С этого места я стал подозревать в записи пресс-конференции некий подвох.

*Объяснял тусовке панк,
Попивая колу:
— Нынче доллар вложил в банк
С поитом для прикола.*

(Пропуск в записи окончился — неразборчивый шум, потом...)

ЧЕЙ-ТО ГОЛОС: Я все равно в этих закономерностях числовых ничего не понимаю. Но, насколько уяснил вашу мысль, дело обстоит так. Международный валютный фонд ссужает странам деньги под проценты. Должники, если долг вовремя не возвращают, накапливают проценты по долгу в геометрической прогрессии и оказываются у него в вечных должниках. Но они не знают, что их обманули, что проценты исчисляются не так, как в учебниках, а как-то по-особому, и, значит, может оказаться, что они ничего ему не должны... Так?

МОЛОДОЙ ВЕДУЩИЙ: Да, примерно так.

ГОЛОС: Но чего я понять не могу, — ведь в договорах о кредите все эти нарастания процентов прописаны, раз есть договор — они обязаны платить. При чем здесь злокозненные финансисты? Ведь брать кредит тебя никто не заставляет!

СЕРЬЕЗНЫЙ ВЕДУЩИЙ: Напомню: в истории наблюдается двойное отношение к ссудному проценту. Не вдаваясь в подробности, можно описать дилемму так: ссудный процент вроде бы в принципе признают, не отрицают, что дать в долг — это оказать услугу, за которую следует уплатить. Отсюда процентная ставка и срок ссуды. В то же время, когда начинается нарастание процентов по долгу — дело принимает, по общему мне-

нию, несправедливый оборот. Словно бандиты-рэкетеры «включают счетчик». Конечно, международные финансовые группы иногда долги списывают, но это представлено как благодеяние, которое нужно заслужить, придя на поклон к мировому банкиру. Между тем вам не кажется странным, что финансисты отказываются «от честно заработанных денег»? На самом деле они от денег не отказываются — то, что им положено по объективным экономическим законам, они уже получили. Получили и сверх-сверх того. Поэтому все эти «списания» — зачеркивание цифр, которые не являются деньгами в принципе. Благодетели! Потом еще «гуманитарку» подкинут — сентиментальные воришки.

НОВЫЙ ГОЛОС (*так и буду его называть*): Все это хорошо, точнее, все это плохо, раз не честно. Я не за международных олигархов заступаюсь — они явно паразитируют. Я просто не могу понять, где тут кидалово? Ну, одолжил я у тебя 100 долларов под 30 процентов, через год — мой долг 130. Я его должен отдать тебе, но не отдаю — и получается, что я как бы отдал его тебе, но тут же опять одолжил под те же 30 процентов. Вот и пойдут проценты на проценты. Через N лет получится, конечно, многовато, но никакой хитрости я со стороны банкиров не вижу. И каких-то особенных математических законов, которые тут якобы нарушаются. Лично я в кабалу к банку не попаду, а неразвитые государства оказываются у банкиров в лапах, потому что их руководители — гады продажные — не им же платить по долгу!

МОЛОДОЙ ВЕДУЩИЙ: В этом вы правы. Но дело в том, что описанная вами схема возникновения методики процента — это математическая ловушка, которая потому и ловит, что все в этой схеме кажется так очевидно и понятно.

НОВЫЙ ГОЛОС: Что же здесь не очевидно? Где хитрость?

МОЙ КОММЕНТАРИЙ: Я полностью был согласен с вопрошающими и здесь испытал некий подъем — сейчас узнаю что-то такое! Но...

*Прижигала йодом ранку —
Экая прострация!
Лучше сделала бы в банке
Вкладную операцию!*

МОЛОДОЙ ВЕДУЩИЙ: Давайте проследим. 100 долларов одолжили под 30 процентов на год. А как эти проценты набега-

ют? В течение всего срока, или они возникают с последним ударом часов, отсчитавших год?

НОВЫЙ ГОЛОС: Понятно, что они набегает постепенно, если я захочу вернуть долг через полгода, то заплачу уже не 30 процентов, а 15. Вообще-то, это все в договоре и прописывается.

МОЛОДОЙ ВЕДУЩИЙ: Прописывается, правильно. И здесь уже законы финансовой математики. Вы сказали, что 15 процентов за полгода набегает. Это если принята формула начисления простого процента, когда сумма долга увеличивается прямо пропорционально — так, чтобы в конце срока получилась заданная в договоре пропорция. Но есть так называемые сложные проценты — это когда описанная вами процедура капитализации процента через год осуществляется на периодах внутри срока.

НОВЫЙ ГОЛОС: Понятно: ежемесячно мне начисляется процент, на него набегает процент в следующем месяце и пр. — чтобы в конце года получилась заданная договором пропорция.

МОЛОДОЙ ВЕДУЩИЙ: Правильно. Такие проценты клерки рассчитывают по мультиплицирующим коэффициентам-множителям. Как видите, уже начинается сложная математика. Кстати говоря, почему вы так просто вычислили проценты за полгода, разделив 30 пополам? Откуда взялись здесь простые проценты с прямо пропорциональной зависимостью? Если внутри срока ссуды — в каждом единичном промежутке начисления — вести расчет по формулам сложных процентов, то вам в середине года начисится не 15, а поменьше. Но банки формулу сложного процента здесь не применяют, зато специально используют формулу расчета по простым процентам, чтобы взять с вас побольше. Или еще пример, когда нас ловят на незнании финансовой математики, — потребительский кредит. Вам выдают ссуду под заданный годовой процент, но его часть вычитают сразу. Если просчитать всю эту операцию, получится, что вы получили кредит под ставку годовых, которая больше, чем та, что обозначена. Проследите: вам дают 100 под 30 годовых, но 30 долларов забирают сразу — вам же их не дали! То есть вам реально дали 70, а вы в конце срока возвращаете 100, это уже ставка более 40% годовых. Уловили?

НОВЫЙ ГОЛОС: Да... Понимаю-понимаю! Значит, нас банки дурят?

СЕРЬЕЗНЫЙ ВЕДУЩИЙ: А это как вы сами решите. От вас же не скрывают, что в конце срока потребуют все сто. Просто вас завораживают цифрой фиктивных годовых процентов, которая вроде как и у всех, у обычных кредитов. Можете это считать своего рода гипнозом.

МОЙ КОММЕНТАРИЙ: Тут точно танковая атака на банки. Надо маскироваться: выключаю рекламу!

*Не попала пешка в дамки,
Подвела в бильярд рука,
Но зато начислят в банке
Мне процент наверняка.*

ИРОНИЧЕСКИЙ ГОЛОС: Банк — коммерческое предприятие, рыночные торговцы тоже ценами играют и рекламой гипнотизируют. Тут уж сам заемщик должен соображать. Однако, если взять чистую схему сложных процентов, без всяких игр — где тут обман?

МОЛОДОЙ ВЕДУЩИЙ: У меня теперь к вам вопрос. Если брать идеальную схему начисления процентов на проценты, то как их надо начислять — ежеквартально, ежемесячно?

ИРОНИЧЕСКИЙ ГОЛОС: Да хоть ежесекундно — надо только так начислять, чтобы в конце года набежало столько, сколько объявлено, сколько договорено. А потом пойдет начисление по годам: то есть 30 процентов годовых — это 300 процентов на десятилетку. Нет, постойте, не 300 — это ведь прямо пропорционально. Сколько получится, на самом деле?

МОЛОДОЙ ВЕДУЩИЙ: На самом деле получится так, как по условиям договора. Если проценты капитализируются не во все текущее время, а только в конце периода (скажем, в конце года), то ваши 30% станут множителем 1,3 для геометрической прогрессии из 10 членов, получится 1,3 в девятой степени. У кого есть калькулятор?

ГОЛОС: Сумма долга возрастет в 13,7 раза.

ТВЕРДЫЙ ГОЛОС: Ну вот. Прежде чем садиться на иглу процента — сядь и посчитай.

МОЛОДОЙ ВЕДУЩИЙ: Теперь давайте отвлечемся от условностей, связанных с договорами. Вопрос такой: если нам известен принцип начисления процентов на проценты, то чисто математически — идеально — как мы должны считать сумму долга в зависимости от пройденного времени?

ТВЕРДЫЙ ГОЛОС: Я думаю, что если деньги растут, то они расти должны постоянно — процент образуется ежесекундно, ежесекундно капитализируется и так далее. Наверное, получится что-то сильно сложное?

МОЛОДОЙ ВЕДУЩИЙ: В математических приложениях показано, как считается этот процесс. Получается, что деньги растут по кривой, называемой экспонента, — это основание натуральных логарифмов в степени, которая заявлена в качестве процентной ставки на тот период, который берется за основной.

И сейчас мы с вами немного поразмышляем. Помните, вы сказали, что капитализация процента — это как бы повторение первоначальной процедуры взятия ссуды, мол, стало у меня 100 долга + 30 процентов по долгу, я эти деньги как бы отдаю и снова одалживаю под тот же процент... Так вот, если мы говорим, что проценты на проценты набегает ежесекундно, то мы тем самым подразумеваем, что в некотором символическом смысле ежесекундно идет процесс возвращения и нового одалживания денег. Интересный вывод, не правда ли?

ИРОНИЧЕСКИЙ ГОЛОС: Вы сами же сказали, это как бы все символически происходит... Хотя, если попробовать реализовать эту операцию в жизни, можно ведь сделать компьютерную программу — завязать счет кредитора на счет должника: пусть сумма циркулирует туда-сюда — от должника к кредитору с процентом, затем обратно и т.п. Вы что-то говорили о граничной скорости света, вот она пусть и определит скорость возврата.

МОЙ КОММЕНТАРИЙ: Я над этим местом потом много размышлял и придумал кое-что реальное — помните в моих тезисах про финансовый квант? Таким образом, я каюсь: для написания тезисов на международную математическую конференцию по нестандартному анализу я использовал инсайдерскую информацию. Ученые, простите меня за это! Кстати, регистрационный взнос когда итальянцам платил, отправлял деньги по европейской системе переводов — в евро. Почему у нас так не делают? Мы себе сами специально сложности создаем или американцы влиют?

*Нет скандального момента,
Стихля перебранка, —
Посылаю алименты
Через счетец банка!*

МОЛОДОЙ ВЕДУЩИЙ: А когда процент будет набегать? Когда деньги во владении у кредитора, или когда они летят в виде электронных импульсов со счета на счет?

ИРОНИЧЕСКИЙ ГОЛОС (но уже без насмешливой интонации): Да, странно как-то получается. Они ведь набегают потому, что ими кредитор пользуется вроде как... Значит, они не должны виртуально циркулировать — должны возникать только какие-то точки в конце периода, если берется по годам — то прогрессия идет с периодом в год, если ежемесячно — то с периодом в месяц. Процент не будет нарастать, если деньги каждое мгновение находятся в состоянии возврата-одалживания. Возврат-одалживание — это точка начисления, а между ними идет пользование деньгами.

МОЛОДОЙ ВЕДУЩИЙ: Давайте представим, что мы ничего не знаем о субъектах, заключивших договор, и об условиях начисления, оговоренных в нем. Мы знаем только, что одолжена сумма N и возвращается она с процентом j через период T . Это, скажем так, итоговые параметры всей акции. Но сумма N , очевидно, может на самом деле состоять из некоторого набора различных частичных сумм, одолженных под разные проценты и капитализируемых с разными периодами, кратными T . То есть вы берете в долг сундук с деньгами, но в сундуке разные ячейки с разными суммами и у каждой — свои условия одалживания. Но в целом все-таки получиться должно, что в момент, когда период T заканчивается, общая сумма набегает как раз $N(1+j)$. Что из этого следует? Существуют, значит, разные составные части общей суммы, которые могут иметь разные единичные промежутки начисления, а среди них может быть и некая сумма денег — некая часть N/m (где m некоторое целое число), частота обращения ее за данный период будет достаточно высокой. Предположим, она вращается так, что ее проценты капитализируются ежесекундно. При скорости света хватает секунды, чтобы электрончики сбегали туда сюда и цифры на счетах обернулись. Что же получится в результате?

ГОЛОС: А вся сумма денег N должна капитализироваться в точке T ? Может быть, есть и такая часть этой суммы, которая имеет период капитализации больший T ?

МОЛОДОЙ ВЕДУЩИЙ: Резонный вопрос. По условиям задачи, мы этого знать не можем. Вполне возможно, что за время T капитализируется в виде процентов только часть всей суммы, но тем не менее итоговый расчет нам известен — в точке T возростала сумма долга N на j процентов. Если какая-то часть имеет период капитализации — единичный промежуток начисле-

ния — большой T , то по ней проценты не набегут, однако, чтобы заданное возрастание получилось, некоторая часть денег должна бегать с достаточно большой частотой. В общем случае частота может быть сколь угодно большой, а чтобы не «зашкалило», мы всегда можем приписать эту большую частоту маленькой порции денег с малым процентом за один оборот, — дабы в точке T она составила часть, не превышающую заданную общую величину образовавшейся суммы долга. И теперь я открою секрет: если в точке T итоговая сумма и уложится в j , то с течением времени даже маленькая порция — этаким волшебным пятаком — с небольшим процентом, но вращающийся с большой частотой, — он начнет так расти, что перекроет своими нарастанием рост процентов по другим частям исходной суммы, так что общая сумма будет возрастать быстро и неограниченно. Помните школьную задачку, когда на шахматной доске укладывали в геометрической прогрессии зернышки, начинали с одного, а получили в итоге караван с урожаем пшеницы? Здесь получится также. Это непосредственное следствие принципов исчисления процентов, положенное в основание схемы.

МОЙ КОММЕНТАРИЙ: Здесь я, честно признаюсь, перестал понимать утверждения критиков всемирной кредитной системы. Но потом зато догадался, для чего они тут дыма напустили. Потом и вам скажу.

*Неспортивная осанка,
Патлы грязны и седы.
Но имею деньги в банке,
И жених я хоть куды!*

ИРОНИЧЕСКИЙ ГОЛОС (*Слушатели, судя по всему, утомились.*):

Что же из этого следует?

МОЛОДОЙ ВЕДУЩИЙ: Из этого следует, что, наблюдая результат расчета между кредитором и должником в конце периода T , мы не можем сказать, каковы условия контракта **НА САМОМ ДЕЛЕ**. Предельный случай — когда вся сумма N одолжена под процент j на период T . Но может оказаться, что сумма N разбита на некие части, которые имеют разные процентные ставки с разной частотой обращения-капитализации, причем некоторые частичные суммы даже за этот период T не прирастут ни на грош.

Теперь сделаем следующее предположение. Допустим, что закон «роста денег» — это не результат условий контракта, а не-

кое объективное отношение между экономическими субъектами, которое определяется экономикой и которое субъекты, заключающие контракт, только фиксируют. Иными словами, они полагают, что одолжена ВСЯ сумма денег, под общий для всех ее частей процент, но НА САМОМ ДЕЛЕ рост, фиксируемый в контракте, является лишь интегральной характеристикой, где соединяются росты всех частичных сумм, образующихся со всеми возможными частотами. Скажите, можно ли сделать такое предположение?

ТВЕРДЫЙ ГОЛОС: Предположение-то можно сделать. Допустим. Интересно, что за выводы получаются в результате. Но я как-то не могу поверить: вот два субъекта заключили контракт, что там написано — то и есть. Почему это мы решили, дескать, у них на самом деле сумма разбита на какие-то частичные суммы, у которых свои частоты обращения и свои процентные ставки...

СЕРЬЕЗНЫЙ ВЕДУЩИЙ: А вот тут давайте обратимся к психологии. Если субъекты экономики заключают некоторую сделку, значит, в их сознании каким-то образом интегрировались-обобщились все условия окружающей экономической жизни. Поэтому для них самих сделка на этот момент выглядит нормальной — нормальной представляется данная пропорция: сколько взято и сколько надо отдать — это они рационально оценивают и фиксируют в контракте. Однако РЕАЛЬНОЕ разбиение общей суммы контракта на частичные суммы вне их понимания — оно, можно сказать, задано помимо их и только потом проявляется для них неожиданно. Пример: продается некий сложный товар — его оценивают интегрально, а не по составным частям. Почему вы думаете, что деньги — некая однородная субстанция? Может, сумма денег структурирована своим особым образом? Может быть, эта структура объективно задается и нам надо ее изучить?

Кстати, об объективности. Вообще, величина процента на ссуду всегда имеет для данного состояния экономики объективно заданную величину. Конечно, в отдельных контрактах возможны колебания, но есть и объективная величина. Если угодно, то в нашей модельной ситуации мы имеем дело не с двумя субъектами, а с обществом в целом, в котором есть некий коллективный кредитор и коллективный заемщик.

МОЛОДОЙ ВЕДУЩИЙ: Да, правильно. Именно в такой обобщенной модели как раз и видно, что общая сумма кредита НА САМОМ ДЕЛЕ распадается на какие-то частичные суммы — так и есть в финансовой жизни. Мы просто обобщаем ситуацию — объединяем воедино все возможные варианты. То есть здесь-то, очевидным образом, допустимо наличие даже таких денег, которые никогда не прирастут — их период обращения бесконечен.

СЕРЬЕЗНЫЙ ВЕДУЩИЙ: Скажем, это закопанный и утерянный клад...

ИРОНИЧНЫЙ ГОЛОС: А кому их кладозакапыватель ссудил? Они что, — в земле прирастали?

МОЛОДОЙ ВЕДУЩИЙ: Именно что «прирастали» — ведь если бы по его завещанию его потомки нашли сей клад, то у них образовалась бы сумма с учетом общего возрастания стоимости этого золотишка. Вроде как одолжил земле, а она ему вернула с процентами, может быть, и не очень большими. Но уж точно не меньше, чем стоили эти ценности в его время.

СЕРЬЕЗНЫЙ ВЕДУЩИЙ: Можете закопать не нужный сейчас никому предмет в герметической упаковке. Если он через 1000 лет не истлеет — станет потом экспонатом в музее с определенной ценностью.

(Пропуск в записи.)

МОЙ КОММЕНТАРИЙ: Этот подход, на мой взгляд, не лишен смысла. Я даже образ придумал — в развитие их идеи. Назвал — «Портмоне долга». Вроде бы в долг дается большая сумма денег, уложенная в портмоне, — золотом, серебром, медью и банкнотами, и вся сумма под один какой-то процент. Но на самом деле долг по золоту нарастает с одним процентом, долг по серебру — с другим, по-разному и с медью, и с бумагой. Однако общий процент для данной суммы складывается из набеганий долга по всем категориям. (Это портмоне с несколькими отделениями, где разложены деньги по достоинству. Или как у инсайдеров: ящик с ячейками для денежных принадлежностей.) В общем, есть тут с чем поиграть.

*Я каталась на санках,
Потеряла валенки.
Хорошо, что счетик в банке
У меня не маленький!*

МОЛОДОЙ ВЕДУЩИЙ: Давайте продолжим разговор. Напоминаю, мы ведь уже согласились с таким допущением. То есть приняли как за объективно заданную закономерность, что исходная пропорция между ссудой и ее возвратом с процентом че-

рез период T — это интегральная пропорция, где соединяются частичные суммы с разными частотами оборота и разными ставками для разных периодов. То есть мы очистили суть процесса от субъективных признаков — это и есть математическая модель. В математике $1+1$ равно двум — не важно, какие предметы мы суммируем. Теперь открою тайну... (*Стерт, как я понял, большой фрагмент записи.*)...

ИРОНИЧНЫЙ ГОЛОС: Ну, не надо нас учеными авторитетами пугать! Я уже понял, куда вы клоните. Хотите сказать, что финансовые законы тоже имеют какую-то свою универсальную квантовую постоянную и общая сумма долга не будет экспоненциально стремиться в бесконечность, а образует, как в физике, — нормальное распределения по спектру частот оборота. То есть точка T и пропорция денег в этой точке фактически задают только одну из точек кривой, которая горбообразно загнется где-то, а общая сумма долга окажется пропорциональна конечной площади под этим графиком. Так?

МОЛОДОЙ ВЕДУЩИЙ: У вас, надо сказать, цепкое научное мышление. Все так.

ИРОНИЧНЫЙ ГОЛОС: Поздравляю! Гора родила мышь! Ведь это характерно только для электромагнитных волн! И мышление у меня действительно научное. Я знаю даже, что энергия квантуется по формуле $E=hc/\lambda$. Все ваши ссылки на объективные законы денежного оборота гроша ломаного не стоят. Одно дело — электромагнитная энергия, другое дело — деньги. В финансах все определяется условиями контракта между заемщиком и кредитором, точнее, той формулой, по которой математически рассчитывается набегание процента. Не надо лезть с квантовой физикой в сферу финансов. Хотя не спорю, физические ограничения, конечно, есть. Их и учитывают — списывают долги, если дождаться полной выплаты физически невозможно. По новым договорам производят реструктуризацию — и вся недолга! Чем тут банкиры виноваты? У них нет другой математики, а если их станете уверять, что существует объективная, независимая от сознания людей, универсальная денежная постоянная, типа постоянной Планка, — они вас на смех поднимут.

МОЙ КОММЕНТАРИЙ: И вот я понял, зачем они делили общую сумму задолженных денег на частичные суммы и старались доказать, что есть полный спектр частот оборота для всех. Инсайдеры строят всю свою теорию на простой аналогии. Только здесь не с биологическим организмом сравнивают социум, а хотят пока-

зать тождественность денежного обращения в экономике и энергетического обмена в термодинамике. Я поясню. В термодинамике конца XIX века случилась так называемая «ультрафиолетовая катастрофа»: по классическим формулам расчета оказалось, что вещество становится вечным должником у электромагнитного поля. Вся энергия любого тела обязана в ускоренном масштабе по экспоненте улететь в пустоту. Причем в ультрафиолетовой части спектра, где частоты электромагнитных волн увеличиваются, неограниченно увеличивается и энергия, приходящаяся на их долю. Однако, как показывает опыт, вещи вокруг нас не спешат отдавать всю свою энергию. Возник кризис в физике, и только когда Макс Планк в начале XX века ввел представление о кванте электромагнитной энергии, экспонента «ультрафиолетовой катастрофы» загнулась и график стал похож на горб верблюда. Это физика.

И, как я понял, инсайдеры на своей пресс-конференции хотят убедить присутствующих, что «ПРАВИЛЬНАЯ ФИНАНСОВАЯ МАТЕМАТИКА» — нечто вроде неклассической физики, что она поможет «загнуть» экспоненту бесконечно возрастающего долга и спасти должника от кабалы кредиторов. Желание, конечно, благородное, и подход не лишен рациональных оснований. Ведь частота электромагнитной волны вполне может быть поставлена в соответствие с частотой оборота частичной суммы долга. Это красиво. У меня даже появился в голове неожиданный наглядный образ: загнутая кривая с частотами — ее символом может считаться радуга. Да-да, та самая Ра-Дуга! После дождя вырастает такой разноцветный арочный свод, где каждая цветовая окружность — отдельная частота и длина волны, а сама радуга — это ведь тоже как бы гребень волны. Волны везде в мире — это так. Но это не наука. Сближаться на красивые образы слишком рискованно. Радужный свод должен обрести твердую опору на земле. И я подумал еще, что у новоявленных борцов нет никаких доказательств ВЕРНОСТИ их революционной теории (да и ее самой нет, как мы увидим далее).

*Не получит паразит
Ни рубля на пьянки —
Мои деньги сохранит
Депозитик в банке!*

МОЛОДОЙ ВЕДУЩИЙ: А если дело не в денежной постоянной, а в постоянной, которая существует в математических формулах?

ИРОНИЧНЫЙ ГОЛОС: Это как?

МОЛОДОЙ ВЕДУЩИЙ: А так. Давайте предположим, что сама математика приводит к необходимости «загиба кривой», что экспоненциального роста до бесконечности для измеримых величин не существует, что постоянная Планка — это физическое отражение этого математического факта. Равным образом и для формул финансовой математики должно быть выведено такое же выражение, и уже другое дело — какое числен-

ное значение и в каких единицах, ну, там, — «рубли-секунды» или еще что, этому кванту действия надо приписать.

ИРОНИЧНЫЙ ГОЛОС: Ничего не понимаю! Откуда у вас это возьмется? Ведь пропорции, геометрическая прогрессия, рост экспоненциальной кривой в бесконечность — это элементарная математика, ей в школе учат...

МОЙ КОММЕНТАРИЙ: Тут я растерялся — они меня подловили. Оказывается, эти теоретики гораздо хитрее. Они не новые методики финансовых расчетов хотят ввести (что нереально в принципе — банкиры не слушаются), они хотят внедрить целиком новую математику. Математику как таковую! Я здесь воодушевился — каков масштаб! Но, забегаю вперед, скажу — нас надули. Банкиры могут спать спокойно.

*Заполняю чистый бланк,
Не жалея пальчиков:
Нынче мой родимый банк
Кредитует вкладчиков.*

МОЛОДОЙ ВЕДУЩИЙ: Кстати, вы тут ранее жаловались... Ведь комплексным числам тоже в школе учат.

ИРОНИЧНЫЙ ГОЛОС: Вы опять хотите сказать, что деньги надо измерять в действительных и в мнимых единицах? Так об этом, как говорится, можно спорить. Это же такая абстракция, оторванная от реальности, что и начинать дискуссию не хочется. Насколько я знаю, обычные числа можно считать подмножеством комплексных чисел, то есть комплексные числа — это теоретический продукт математиков, там строится комплексная плоскость и т.п. Где-то эта модель работает, но, извините, считать деньги мы привыкли от нуля и дальше. Называть вексель мнимым рублем — это ваши причуды. Есть просто сделка, и долговая расписка, и признание векселя ценной бумагой. Кстати, некоторые векселя иногда обесцениваются, если кредитор банкрот. А вот деньги...

МОЛОДОЙ ВЕДУЩИЙ: Что? Деньги не обесцениваются?

ИРОНИЧНЫЙ ГОЛОС: Обесцениваются, но это все из другой оперы. Вы меня, Петр, сбиваете с толку. Не об этом речь. Вы мне докажите, что исчислять процент надо по какой-то другой формуле. Ее-то у вас нет. И ничего вы не докажете: пропорция задается сама по себе, и по этой пропорции деньги возрастают с каждым периодом.

МОЛОДОЙ ВЕДУЩИЙ: Вот-вот. Надеюсь, вы не станете отрицать, что в расчете, помимо воли субъектов сделки, участвует

еще и такой независимый от их воли фактор, как течение времени.

ИРОНИЧНЫЙ ГОЛОС: Ага! Вы сами себе и противоречите: ведь в формулах дифференциального исчисления никакого времени нет — там есть просто независимая переменная, параметр. И математические пропорции сами по себе существуют, а не во времени. Это мы уже, заключая сделку, знаем, что взятое в настоящем придется отдать в будущем. И никакие комплексные числа тут не играют роли. Числа эти на то и числа, чтобы быть вне времени и пространства.

МОЛОДОЙ ВЕДУЩИЙ: Очень хорошо. Итак, мы договорились: если удастся показать, что сами формулы чистой математики приводят к представлению о квантованности и загибу экспоненциальной кривой, то тогда вы признаете нашу правоту.

ИРОНИЧНЫЙ ГОЛОС: Ставлю 100 против одного, что вы мне этого не докажете. Или, может быть, ставки тотализатора тоже не так надо рассчитывать?!

МОЙ КОММЕНТАРИЙ: На этом серьезности кончились. Далее пошла сказка.

*Вьется стружка из рубанка,
Буратино трудится.
Деревянные-то в банке
Быстро шнырь крутятся!*

СЕРЬЕЗНЫЙ ВЕДУЩИЙ: Думаю, что ставки в игре можно принять за проявление иррационального. Но вот что хотелось бы отметить. Действительно, любой научный факт, даже абсолютный математический закон, не падает на всех озарением сверху. Ясно, что предлагаемое нами встретит серьезное сопротивление — и не от одного только непонимания, как, например, у вас, а от того, что будет затрагивать чьи-то неслабые интересы. Мы уже говорили про целенаправленное торможение науки. Есть много фактов, когда «шибко умные» ученые странным образом заканчивали жизнь: одного убьют на дуэли, другой утонет, третий вроде как заболел и скончается, четвертому сделают операцию, и он не выживет. Таких случаев даже чрезмерно много, даже писатели-фантасты и мистики заинтересовались — вроде как некая злая разумная воля довлеет над землянами...

Теперь можно сказать, откуда вся эта мистика. Вы думаете, мы тут гениев из себя строим? Вроде как мы самые умные — что-то

поняли, чего другие «недотумкали». Ничего подобного. На самом деле всех гениев уже «отстреляли» — они были на виду. Мы, наоборот, представители «второго эшелона». В том-то и суть дела, что сегодня науку уже невозможно сдержать — огромное количество ученых из разных областей осознает и чувствует, что тут ЧТО-ТО есть. Однако имеется множество хитрых приемов: деньгами премий и грантов поощряются тупиковые пути поиска, и престижные звания дают — соблазняют. Есть еще идеологические механизмы. Вот вы сами продемонстрировали это, когда сказали, что математический аппарат с мнимостями в физике применяется, а где-то — в сфере финансов — его применение неочевидно. Значит, так организован процесс познания! Между тем никто не спорит, что применимость математических структур в той или иной области доказывается опытом. И вот смотрите: в физике спектр равновесного излучения обнаружен экспериментально — поэтому загиб экспоненты признали, а в сфере финансов никакой эмпирический опыт банкирам не указ! Не хотите вы признавать «мнимые деньги» — векселя — и все тут. Это же идеологический довод — по типу: верю не верю!

МОЛОДОЙ ВЕДУЩИЙ: Хочу заступиться за науку и отделить ее проблемы от страстей человеческих. Сформулирована задача: есть аналогия между равновесным излучением «поглощение-излучение» и оборотом денег по ссудному проценту — «долг и возврат долга», в обоих случаях существует фактор времени — скорость, периоды, частоты. Когда ученый замечает подобную аналогию, он просто обязан осуществлять математическое моделирование и смотреть — что получится? И совсем другое дело — кто захочет принять его результат. Между прочим, в данном случае желающие найдутся.

ГОЛОС: Да уж. Финансовая олигархия уже всех достала!

МОЛОДОЙ ВЕДУЩИЙ: Но в сфере науки идеология тоже действует определенным образом — есть ведь господствующее мнение, на которое ориентируются.

ИРОНИЧЕСКИЙ ГОЛОС: Короче говоря, вы сейчас заявите, что никаких новых формул для финансовой математики у вас «пока нет». Скажете, что надо развивать науку, что надо диалектически мыслить, искать новые пути и пр. Вы сами — типичные идеологи, вместо формул хитросплетения слов. Говорите прямо: есть у вас формула? Где формула?

СЕРЬЕЗНЫЙ ВЕДУЩИЙ: Формула есть. К этому мы сейчас и перейдем.

ГОЛОС: А может, сначала давайте перекурим?

(Слышен неразборчивый говор. Вроде бы двигают стулья. Потом запись выключается, потом включается.)

МОЙ КОММЕНТАРИЙ: На этом я останавлиюсь. Хотя там дальше еще много всяких рассуждений, которые с математической точки зрения могут быть любопытны кому-то. Но согласитесь, здесь уже пошел гон — погибшие ученые, странные смерти непризнанных гениев... То есть не погибшие, а целенаправленно умученные... Можно так что угодно притянуть! Вот, например, есть детская игра «в ножички»: рисуют большой круг, каждому играющему выделяют свой сектор. Потом по очереди начинают бросать ножик. Игрок вонзает инструмент в землю соседа и прирезает себе кусок, проводя линию вдоль плоскости вонзившегося лезвия и отбирая меньшую половину. Границы поля каждого из игроков все время меняются, а проигрывает тот, которому уже негде стоять. Игра очень увлекательная и популярная на Руси. Однако, по материалам следствия Бориса Годунова, как раз во время такой игры «в ножички» зарезал себя в припадке падучей сын Ивана Грозного — малолетний царевич Дмитрий. Известно также, что событие, вызвавшее потом смуту на Руси, считается не случайным, а смерть царевича — убийством. Теперь остается только предположить, что царевич Дмитрий, разглядывая изломанные границы земельных участков на игровом поле, догадался о феодально-землемерском обмане и был убит — дабы не разгласил тайну средневековой финансовой математики! Как вам такая версия? Я показал, чего стоят конспирологические концепты, чтобы подчеркнуть — есть паранаучные фантазии, а есть наука. В расшифрованной записи все-таки больше идеологии, хотя и наука имеется. Не удержусь, вот еще фрагмент текста:

ГОЛОС: Знаете, как называется формула исчисления процента на ссуду, где фигурирует экспонента? Она называется СИЛА РОСТА! А еще оригинальнее, если по-английски — force of interest. То бишь — СИЛА ИНТЕРЕСА. Это, знаете ли, уже на уровне философской категории, такой пафос...

ГОЛОС: Ладно-ладно. Мы здесь можем допустить что угодно. Не буду спорить. Вы, значит, говорите только об относительности бесконечностей, об отношении. Просто я как-то привык, что единичный отрезок — это вот здесь, прямо передо мной — типа 1 см, что-то обозримое, а бесконечная длина — где-то в нескончаемом космосе. У вас же получается, что некий конечный отрезок ушел в бесконечную даль.

ГОЛОС: Это в вас говорит антропоморфизм — вы оцениваете все человеческими мерками, мерками своего тела. Здесь надо попробовать логически охватить внутренним взором осуществляемые в уме операции. Если у нас конечный отрезок, который относительно единичного имеет бесконечную длину, то и представьте, что он здесь — в ваших масштабах стал обозримым.

ГОЛОС: Давайте я сформулирую ваши выводы на стандартном языке... У вас есть отрезок L , который помещен в начало координат. То есть левый конец отрезка L — это начало координат. Вы понимаете, что есть стандартная процедура, когда L делится на бесконечное число d_i . Тут простейший пример — деление пополам, когда половина половины и далее — все ближе приближается к началу отрезка, но никогда его не достигает. То есть у начала координат образуется некая окрестность, где и помещаются все «становящиеся сколь угодно малы», а вне окрестности — конечное число конечных частей. Сама по себе эта окрестность тоже является сколь угодно малой. Вы пришли к выводу, что, как ни уменьшай эту окрестность, в ней априори присутствует точка — более близкая к началу координат. Ну, вроде того, что «ее не догонишь». Это вас и пугает.

ГОЛОС: Да, пугает. Не пугайте меня так больше.

ГОЛОС: А что здесь страшного? У вас есть некоторая точка A , к ней как угодно приближается точка X — уменьшается dx . Ну и, как говорится, «между A и X найдется точка j такая, что справедлива формула...» Угадайте, о какой формуле я говорю? Это я говорю о разложении функции в ряд Тейлора.

ГОЛОС: Опять пугаете. Это кто — друг Ротшильда?

ГОЛОС: Это один из создателей стандартного математического анализа. Как видите, наши выводы не противоречат стандартным формулам, просто делают их более понятными.

ГОЛОС: Ладно, сдаюсь. Наверное, ваш подход конструктивен и формулу для нового расчета процентов по кредиту вы какую-нибудь предложите. Может быть, Ротшильды и испугаются Тейлора.

МОЙ КОММЕНТАРИЙ: Все это весело и интересно, но никакой обещанной формулы инсайдеры так и не сообщили. По записи подразумевалось, что она появляется на листке бумаги, который все участники разглядывают и обсуждают. А мне, соответственно, предлагалось поверить этому. Поверить на слово. И тут я вдруг понял... Понял, зачем мне подсунили записку с такими героическими разговорами — все эти поездки на мировую закулису и замороженную финансовую олигархию... Так смело! Мне и в самом деле стало казаться, что обозначенный здесь подход вполне справедлив и не лишен оснований. Но я вдруг осознал, что на самом деле никакой новой финансовой математики нет. Как нет и новой математики, где бесконечный ряд сам по себе оканчивается... Просто меня разыграли и поместили в ситуацию, когда я должен заинтересоваться и начать ДУМАТЬ. У них расчет, что я, не получив обещанного ответа на все вопросы, начну сам его искать — а вдруг найду? А потом к ним радостно прибежу и сообщу, о чем догадался. Вообще-то, задача, чувствуется, вполне нормальная — можно было бы поразмыслить. Но я, если честно, осознав суть спектакля, потерял интерес. Поэтому сообщаю о задаче вам. Если

кого увлечет — пишите: вышло неопубликованный здесь конец расшифровки и обсудим условия. А может, к тому времени что-то случится и денежный мир начнет себя вести более подобающим образом?

Вот и все. Книга заканчивается. Все свободны.

Хочу здесь привести стихотворение Николая Заболоцкого. Написано стихотворение в 1949 году. Поэта тогда как раз освободили из лагеря и определили на поселение...

Мы сейчас тоже — только-только осваиваем свободу. Вбирая свет и ветер, ощущая токи и вибрации линий времени кончиками своих пальцев...

Всего доброго. Дай Бог — свидимся еще.

ГРОЗА

Содрогаясь от мук, пробежала над миром зарница,
Тень от тучи легла, и слилась, и смешалась с травой.
Все труднее дышать, в небе облачный вал шевелится,
Низко стелется птица, пролетев над моей головой.

Я люблю этот сумрак восторга, эту краткую ночь вдохновенья,
Человеческий шорох травы, вещий холод на темной руке,
Эту молнию мысли и медлительное появление
Первых дальних громов — первых слов на родном языке.

Так из темной воды появляется в мир светлоокая дева,
И стекает по телу, замирая в восторге, вода,
Травы падают в обморок, и направо бегут, и налево
Увидавшие небо стада.

А она над водой, над просторами круга земного,
Удивленная, смотрит в дивном блеске своей наготы,
И, играя громами, в белом облаке катится Слово,
И сияющий дождь на счастливые рвется цветы.

ОХОТА ЗА НЛО

ВИХРИ ВО ВРЕМЕНИ

ПАВЕЛ ПОЛУЯН

Павел Полуян – физик и философ, журналист и литератор, автор множества работ, опубликованных в Сети, СМИ, в материалах международных научных конференций, переведенных на все европейские языки. Волею обстоятельств и благодаря самоотверженным личным усилиям автору удалось проникнуть за завесу, скрывающую тайны военных технологий и засекреченных научных разработок.

- **Секретные войны НЛО.** Мир невидимого оружия, шпионы и ясновидцы.
- **Пилоты НЛО** испеклись в летающей микроволновке. О чем говорят рисунки на полях. Алмазные пилы древних египтян. Под красноярской часовней спрятано древнее святилище.
- **Вихревое оружие:** злой джинн в руках террористов. Круги на полях и маршруты военных НЛО. Сибирские шаманы смывают Хитлера.
- **Тайна сакральных знаков.** Секретная математика на службе шпионов-каббалистов. Вихревое оружие в руках киллеров.
- **Удар по империи лжи:** засекреченное становится явным!
- **Подлинная история НЛО** – почему остаются засекреченными?

интернет-магазин

OZON.RU



1 4399601

ISBN 978-5-699-23352-6



9 785699 233526 >